

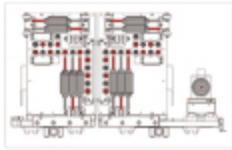

NB BAYLAR ATÖLYE

NANXING TÜRKİYE TEK YETKİLİ SATICISI

CNC 6 YÖNLÜ DELİK MAKİNESİ NCB 612DXT

**NB BAYLAR ATÖLYE**
"TAKIM DEĞİŞTİRMELİ"

Satış Gsm: +90 537 950 55 07

Satış Gsm: +90 537 591 67 42

Teknik Servis / Gsm: +90 537 314 03 65

info@baylaratolye.com

444 8 670Merkez: Küçükbakkalköy Mh. Dereboyu Cd. No: 3A Brandium AVM R5 Blok Kat: 6 Daire: 37-38-39 PK: 34750 Ataşehir / İSTANBUL
İnegöl Depo: İ: BURSA, İlçe: İNEGÖL, Mahalle: HOCAKÖY, Caddesi/Sokak: 5655. SOKAK, Dış Kapı No: 3, Ada: 121, Parsel: 2

MOSFED, Mobilya Sektörü 2023 Analizini Yayımladı
Uluslararası Mobilya Liderlik Ödülleri Ödül Takdim Töreni
Ciff Guangzhou Fuarında Gerçekleşti
Sürdürülebilir Kompozit Malzemelerin
Termal ve Elektriksel Özellikleri
Etkinlikler, Firma Haberleri, Ürün ve Hizmetler

- MOSFED Published Furniture Sector 2023 Analysis
- International Furniture Leadership Awards Presentation Ceremony Held at Ciff Guangzhou Fair
- Thermal and Electrical Properties of Sustainable Composite Materials
- Industrial Events, Company News, Products and Services



INTERMOB

26. Uluslararası Mobilya Yan Sanayi, Aksesuarları,
Orman Ürünleri ve Ahşap Teknolojisi Fuarı26th International Furniture Side Industry, Accessories,
Forestry Products and Wood Technology Fair

www.intermobistanbul.com

12 - 15 Eylül / September 2024

Perşembe - Pazar

WOODTECH

37. Uluslararası Ağaç İşleme Makineleri,
Kesici Takımlar, El Aletleri Fuarı37th International Wood Processing Machines,
Cutting Tools, Hand Tools Fair

www.woodtechistanbul.com

12 - 16 Ekim / October 2024

Cumartesi - Çarşamba



Yaşam alanlarına birlikte değer katıyoruz.

Tasarımdan uygulamaya Häfele farkını hissedin!



Torres Kapı Kolu

Alüminyum ve ahşap kapaklara uyumlu,
kolay montaj, yavaş ve sessiz kapanma



Minimalist Çekmece Rayı

Süper ince yanaklar, maksimum
çekmece genişliği ve entegre yavaşlatıcı



Kataloglarımıza erişmek için QR kodu okutunuz



Häfele Loox Şerit LED ve Profili
Kolay montajlı ve ışık yoğunluğunu
ayarlayabilme özelliği



Kesseböhmer LeMans II Köşe Kiler
Menteşesiz uygulama ile montaj kolaylığı ve
daha fazla kullanım alanı



supra
mat



Parmak izi bırakmayan yüzey teknolojisiyle
AGT Supramat Panel Koleksiyonu

WOOD
MEETS
TECHNOLOGY

 **AGT**

Sizin dolap
kapağınızda
parmak izi
kalıyor mu?

Markası AGT ise parmak izi kalmaz.
Dolap kapağınızı seçmeden önce
markasına bakın, sonra parmak
izlerine bakmayın.

agt.com.tr





FLOWBOX



Multi-Mech



Solo-Mech



**SAMET ÇEKMECE SİSTEMLERİ VE
KALKAR KAPAK SİSTEMLERİ İLE
MÜKEMMEL UYUM VE KUSURSUZ FONKSİYON...**

**Multi-Mech ve Solo-Mech Kalkar Kapak Sistemleri'nin
Flowbox Çekmece Sistemleri ile
Eşsiz Uyumu, Mutfak ve Banyolarda Modern
Bir Görünüm Sağlar...**

Mükemmel Çalışma Performansları,
Kusursuz Bir Sessizlik Sunar...





EDİTÖR'DEN
nesipuzun@mobylyadergisi.com.tr

2024 yerel seçimleri ve ülkeye etkileri

Türkiye 'de 30 Mart 2024 tarihi itibarıyla gerçekleşen yerel seçimler, üç ay boyunca ülkede tam anlamıyla bir seçim ekonomisi yarattı. Şüphesiz bunda ülke enflasyonist politikasının çalışanlar ve iş dünyası aleyhine ortaya çıkan durumun yarattığı belirsizliklerin çok büyük etkisi vardı. Banka ticari faizlerinin yüksekliği, yatırımcıyı kaygılandırılan tüketici faizleri de o denli yükseldi. Vatandaşın satın alma gücü her ay ortalama yüzde 10 düşerken tüketici gıda fiyatları tavan yaptı. Ev almak yatırım yapmak toplumun her kesimi için zorlaşırken, yaşam bir önceki yıla göre daha ağırlaştı. Tüm bu gerçeklerin ışığında girilen yerel seçimlerde mevcut hükümet ülke genelinde sahip olduğu pek çok büyükşehir, il, ilçe ve belde belediyelerini kaybetti. Herkes bu durumu toplumun yöneten siyasi erke bir ikazı olarak algıladı. Ülkede gerçekleşmesi gereken demokratik dönüşümler, ekonomik tedbirler ve tasarruf tedbirleri şimdi devlet ve yerel yönetimlerden bekleniyor.

Baskılanmış döviz ihracatçıyı vururken, ithalata bağlı girdi üretim ekonomisi, iç pazarda artan enflasyon ve pahalılıktan etkilenerek maliyet girdilerini bire on etkiler duruma geldi. Bu durumda üretimin maliyetlerini sürdürülebilir olmaktan çıkarıyor. Enerji, petrol fiyatları Avrupa fiyatları sınırında. Haliyle şimdi yaşanan bu yerel seçim atmosferi ülkede genel seçim atmosferi yarattı. Sokaktaki vatandaş, üst kattaki komşusunun tepesinde tepinmesine artık itiraz ediyor. Kısacası toplumun her kesiminde ortaya çıkan itirazlar dünyanın içine sürüklendiği kaos ve tehditlerin de ötesinde bir durum yaratıyor. Keza buhranları çıkaranlar da krizleri yaratanlar da, sırça köşklerinde rahat yaşayanlar da aynı güç sahipleridir. Bölgesel savaşların nimetlerini onlar silah satarak gerçekleştirirken, felaketlerini yıkılmış kentler, toplu ölümlerle geniş halk yığınları çekiyorlar. Dünya kargaşaya doğru koşar adımlarla sürüklenirken ülkeler girdikleri ittifaklar içinde silah üreticisi ülkeler eliyle ülke gelirlerini silahlanmaya harcıyorlar. Garip

olan ise her ülke tehdit adı altında halklarına bunu anlatıyorlar. Düşünün 2018 yılı fiyatlarıyla bir tek F35 savaş uçağının fiyatı 200 milyon dolar, Türkiye F 16 uçakları için Amerika'ya 23 milyar dolar verdi. Verdi de uçaklarını dahi alamadı. Paramız bloke edilmiş halde bir bilinmezdeyiz. Tehdidi yaratanlar daha da zenginleşiyorlar. Bir savaş uçağı için kaç ton domates, demir, bakır, hammadde satmamız lazım. Ormanlarımız doğamız bu uluslararası şirketler elinde talan ediliyor. Erzincan İliç Altın madenin rezervi 100 ton metal altın. Bunun 85 tonu Anagold firması tarafından çıkarıldı. Bu 100 tonu ise bilinen rezerv ve kapasiteyi genişleterek artırmayı planlıyorlar. Tüm bu felakete rağmen Kanunen yüzde 5 ila 18 arasında bir miktar devlet hakkı olarak alınmalı. Ancak vergi indirimleriyle, teşviklerle bu oran yüzde 1'e düşüyor. Bu sürede madenin bulunduğu alan ve civarındaki çevre ciddi zarar gördü, siyanür Fırat'a karıştı. Son yaşanan toprak kaymasında ise 9 işçi yaşamını yitirdi. Yabancı şirket, alacağını aldıktan sonra ise yarattığı büyük doğa enkazını halka bırakıp gidecek.

2024 her açıdan oldukça sancılı geçecek. Çünkü kapitalist sistem bunalımlardan beslenir, yaratır ve kazanır. Hiçbir şey tasadüf değildir. Ukrayna savaşı, İsrail katliamları ve işgaller, hep bir projenin birer parçasıdır. Kimileri bu piyeste figüran rolü oynar; ama figüranlar kendilerini oyunun bir parçası olarak görseler de, tehlikeli rollerin birer aksesuarı olmaktan öteye geçemezler.

Dünya her gün daha da kirlenirken geleceğimiz de kararıyor. Hani şair diyor ya "ah be kardeşim; suçun birazı da sende değil mi?.." Dünyanın bu hale gelmesinde hepimizin suçu var.

Saygılarımla

Nesip Uzun

nesipuzun@mobylyadergisi.com.tr

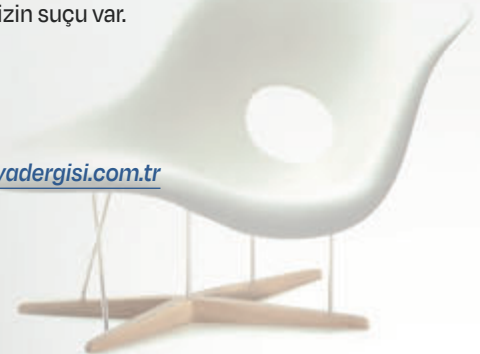



egepres
K A P A K

LAMİNANT TEZGAH

ÖZELLİKLER



Aşınma Direnci



Kuru Isıya Dayanıklılık 180°



Nemli Isıya Dayanıklılık



Yüksek Yüzey Direnci



Kolay Temizlik ve Bakım



Su Buharına Dayanıklılık



Darbe Dayanımı



Lekelere Karşı Dayanıklılık



ÖLÇÜ
3600 x 620

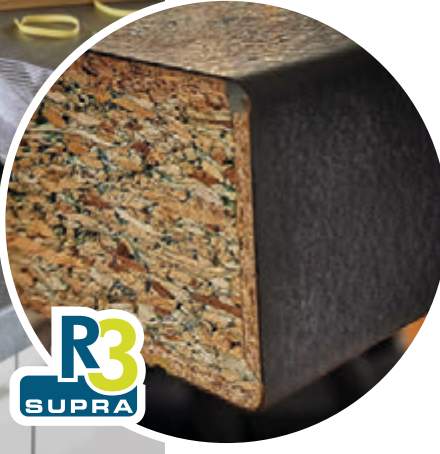

product by **ALNIC**
Made in SPAIN



EP - 087 - IS
Fresko 51300

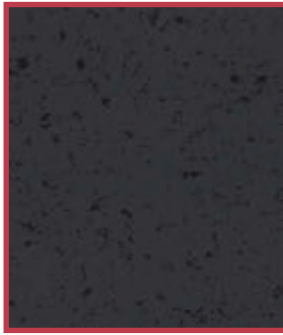

EP - 090 - PI
Piedra Carbón

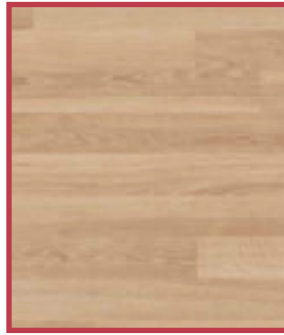

EP - 142 - SN
Roble Ibérico



EP - 140 - SM
Mármol Versilia



EP - 161 - SM
NUVOLA 01



EP - 162 - SM
NUVOLA 03



EP - 163 - LV
BERNINI



EP - 164 - LV
SIENA



EP - 002 - SF
Blanco Soft



EP - 023 - MT
Lunar Claro

Egepres Ahşap Ürünleri Turizm İnşaat Sanayi ve Dış Ticaret Limited Şirketi

+90(232) 864 17 78

+90(232) 864 17 79

+90(232) 864 16 15

info@egepres.com.tr

siparis@egepres.com.tr

www.egepres.com.tr

Kazım Karabekir Mh. 6907 Sk. No:4/1 Pancar - Torbalı / İZMİR

MOBİLYA DEKORASYON

İKİ AYDA BİR TÜM TÜRKİYE'DE
DAĞITILAN YEREL SÜRELİ YAYIN

İmtiyaz Sahibi ve Sorumlu Yazı İşleri Müdürü
(Publisher and Managing Editor)

Nesip UZUN
nesipuzun-4@hotmail.com

Pazarlama
mobilya@mobilyadergisi.com.tr

Muhasebe
Gülşen KARACA
gulsenkaraca@mobilyadergisi.com.tr

Grafik Tasarım
Gürsoy TOKGÖZ
gursoy@mobilyadergisi.com.tr

Abone İşleri
mobilya@mobilyadergisi.com.tr

Yayın Danışma Kurulu
(Advisory Board)
Prof. Dr. Ahmet KURTOĞLU
Prof. Dr. Gürsel Çolakoğlu
Prof. Dr. Hüseyin KOÇ
Prof. Dr. Gökay NEMLİ
Prof. Dr. Musa ATAR
Prof. Dr. Hülya KALAYCIOĞLU
Prof. Dr. Ali KAŞAL
Prof. Dr. Tuncer DİLİK
Prof. Dr. Cengiz GÜLER
Prof. Dr. Mustafa Hilmi ÇOLAKOĞLU
Prof. Dr. Cevdet Söğütü
Yard. Doç. Dr. Cevdet SAÇLI
Adnan SERBEST (Tasarımcı)
Munis TEZBAŞARAN (Samet A.Ş.)
Yasin Bilgin (Bilenor)
Heves Bilgin (Tasarımcı)

İngilizce Çeviri
Ekin UZUN
ekin.uzun@mobilyadergisi.com.tr

Uluslararası İlişkiler
Hanna UZUN

Avrupa Temsilciliği
Kamil UZUN
kamouzun64@gmail.com

İtalya Temsilcisi
Carlo GIOBBI

Köln Temsilcisi
Bilal UZUN

İnsan Kaynakları
Deniz Ceren UZUN

Baskı:

SEKİL OFSET A.Ş.

Gümüşsuyu Cad. Litros Yolu Sk. 2 / Matbaacılar Sit.
1BB23 Topkapı / İstanbul / Türkiye

www.sekilofset.com.tr

Tel: (0212) 565 77 01 / 123 - (0530) 152 57 83

EKİN TASARIM

Reklamcılık Tic. Ltd. Şti.

Çengelköy Ata 2 Sitesi Nilüfer Sokak No: 6

Üsküdar 34688 İSTANBUL / TÜRKİYE

TEL: 0532 455 56 17

www.mobilyadergisi.com.tr

nesipuzun@mobilyadergisi.com.tr

Mobilya Dekorasyon Dergisi'ne gelen yazıların
yayınlanma hakkı dergiye, eserlerin sorumluluğu ise
yazarlarına aittir. İzinsiz yazı ya da resim kullanılamaz.

ISSN 1302-3179

SAYI: 182



EKİN YAYIN GRUBU

SEYAD, IAFP, MAKS DER ve FSM ÜYESİDİR



Avrupa
Kalite Ödülü



MOBİLYA DEKORASYON DERGİSİ

SEKTÖREL HABERLER

- 12** Avrasya'nın Lider Mobilya Yan Sanayi Fuarı 12-15 Eylül'de Kapılarını Açıyor!
- 14** Ağaç İşleme Endüstrisi, WoodTech Fuarı'nda Buluşmaya Hazırlanıyor!
- 18** XYLEXPO, mayıs ayında geri döndü!
- 42** Güneydoğu Asya'nın en büyük ve en küresel mobilya fuarı olan Malezya Uluslararası Mobilya Fuarı (MIFF), 1-4 Mart 2024 tarihleri arasında gerçekleşti
- 50** ULUSLARARASI MOBİLYA LİDERLİK ÖDÜLLERİ Ödül Takdim Töreni Ciff Guanzhou fuarında gerçekleşti
- 52** Mobilya, kâğıt ve orman ürünleri sektörü şubat ayında 653 milyon dolarlık ihracat gerçekleştirdi
- 54** CİFF -2024 Çin Uluslararası Mobilya Fuarı açıldı
- 57** İnegöl Modef 2024 fuarı açıldı
- 64** DUBAI WoodShow 2024 Fuarı 05 - 07 Mart 2024 tarihleri arasında gerçekleşti
- 72** Kahire Woodshow mobilya yan sanayi fuarı gerçekleşti
- 74** TECNA, 24 - 27 Eylül 2024 tarihleri arasında
- 76** Materials & Finishes Show (eski adıyla W Sergisi) 19 - 22 Mayıs 2024 tarihleri arasında NEC Birmingham'da gerçekleşiyor
- 80** Malezya Efe 2024 fuarı 4 - 7 Mart 2024 tarihleri arasında gerçekleşti
- 84** FIMMA + Maderalia geri döndü
- 85** 2024 Fuarlar Listesi
- 86** Sicam 2024, beklentilerin üzerinde bir katılımcı ile "yola devam" diyor
- 92** Salone del Mobile 2024 16 - 21 Nisan tarihleri arasında gerçekleşti
- 94** Ulrich Bühler, EGGER'de geçirdiği 24 başarılı yılın ardından Nisan ayı sonunda emekli oluyor
- 94** Oxford Üniversitesi'nde çalışan dünyaca ünlü bilim insanı Alexander M. Korsunsky, Nanoteknoloji Laboratuvarı ile Termal Analiz Laboratuvarı'nı ziyaret etti
- 95** AKİB, Fas, İtalya ve Romanya Pazarlarında İhracat Hacmini Üç haneli Arttırdı
- 95** Sürdürülebilir Kompozit Malzemelerin Termal ve Elektriksel Özellikleri | Leipzig Üniversitesi
- 95** TÜBA Genç Akademi Üyesi Zeki Candan AB COST WIRE Çalışma Grubu'na seçildi

DOSYA, ARAŞTIRMA, MAKALELER

22 | MOSFED, MOBİLYA SEKTÖRÜ 2023 ANALİZİNİ YAYINLADI



MOSFED,
MOBİLYA
SEKTÖRÜ 2023
ANALİZİNİ YAYINLADI

FİRMA HABERLERİ (Alfabetik Sırayla)

- 46 AGT ile LX Hausys Arasında İyi Niyet Protokolü İmzalandı
- 78 ARKOPA Akustik Panelleri
- 81 BIESSSE TÜRKİYE'de eğitimlere devam
- 38 Yılların saygın firması EGEPRES, Alvic marka yüzey şampiyonuyla yola devam ediyor
- 90 EGGER ile yeni nesil ahşabın tam zamanı
- 70 HÄFELE, Hardware Eurasia Fuarı'nda Yenilikçi Ürünlerini Tanıttı
- 48 İlhamı doğadan, gücü dayanıklılığında: KASTAMONU ENTEGRE River serisiyle ahşabın en saf halini sunuyor
- 58 KASTAMONU ENTEGRE 'inovasyon şampiyonu'
- 88 KAYALAR KİMYA, yurt içi ve yurt dışında önemli etkinliklere katıldı
- 62 NB BAYLAR ATÖLYE'den
- 40 TÜRKİYE'NİN TASARIM VİZYONUNA KATKI SAĞLAYAN AURA - SAMET KAMPÜS PROJESİ, KARADENİZ'DEN BAŞLADI...
- 60 Dubai Wood Show'a Katılan SCHATTDECOR, "Tek Kaynak, Sınırsız Çözüm" Sundu
- 68 VÄLINGE Innovation'dan yenilikçi mobilya montajı
- 66 WOODIMEX ORMAN ÜRÜNLERİ Dubai Woodshow Fuarındaydı



Kalahari

schattdecor Tek Kaynak. Sınırsız Çözümler



schattdecorgroup
www.schattdecor.com.tr

reklam MOBİLYA indeksi DEKORASYON advertisers index

Mobilya Dergisi
Mayıs - Haziran 2024 sayısı
Ön Kapak Reklamı:
BAYLAR ATÖLYE



Mobilya Dergisi
Mayıs - Haziran 2024 sayısı
Arka Kapak Reklamı:
EGGER DEKOR A.Ş.

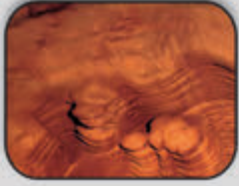

A Ahşap malzeme ve yarı mamul ürünler Wooden material & semi finished products

AGT	2 - 3
Arkopa	47
Artpan	21
Egepres	7
Egger Dekor A.Ş. Arka Kapak	
Eurowood	89
Hanex	29
Schattdecor	9
Tece	31
WOODIMEX	39



B Mobilya Aksesuarları Furniture Accessories

Divrik	59
Hafele	Ön Kapak İçi - 1
İçten Metal	75
Mepa	96 - Arka Kapak İçi
Mesan	63
Mobelkant	26 - 27
Samet	4 - 5
Savaş Çelik Elek	71
Välinge	17

C Aşındırıcı ve Kimyasallar Abrasives and Chemicals

Beta Kimya A.Ş.	67
-----------------	----

Eskim 53

D Makineler Machinery

Biesse Türkiye	85
NB Baylar Atölye	ÖN KAPAK / 82 - 83

F Etkinlikler, Fuarlar, Organizasyonlar, Uygulamalar Activities, Fairs, Organizations

INTERMOB 2024	Ön Kapak, 11
SICAM	19
TECNA	35
WOODTECH	Ön Kapak, 79



2024 TEMMUZ SAYIMIZ HAZIRLANIYOR!..

Türkiye'nin tek uluslararası Mobilya Sektör Dergisi **FURNITURK INDUSTRY & DECORATION** dergimizin 2024 yılı ilk sayısı Çıktı. Her yıl onlarca uluslararası fuarlarda dağıtılan dergimiz, Türk mobilya üreticilerine yurt dışı bağlantılar kurarak, ticari ilişkilerini geliştirmeyi ve Türkiye'yi dünya mobilya pazarında tanıtmayı hedefliyor.

Firmanız 1 sayfa reklam ile, tüm bu pazarlara ortak olacaktır.

INTERMOB

Orman Ürünleri, Yonga Levha, Kapı, Kapak, Panel, Profil, Kaplama, Kenar Bandı

Mobilya Aksesuarları ve Sistemleri

Mobilya Kimyasalları, Boyalar, Yapıştırıcılar, Üretim Malzemeleri ve Ekipmanları

Döşemelik Malzeme ve Ekipmanları, Kumaş ve Sünger Kesme Makineleri

www.intermobistanbul.com

12 - 15 Eylül 2024

Perşembe - Pazar

Daha fazla bilgi için QR kodu tarayın!



intermobistanbul



intermobistanbulfair



TÜYAP FUAR VE KONGRE MERKEZİ | **BÜYÜKÇEKMECE İSTANBUL**



Avrasya'nın Lider Mobilya Yan Sanayi Fuarı

12-15 Eylül'de Kapılarını Açıyor!

Çeyrek asrı aşan tecrübesiyle sektöre yön veren, Avrasya'nın alanında en büyük fuarı İntermob sektör profesyonellerine 2024 yılında da global çapta geniş kapsamlı bir iş platformu sunuyor.

Mobilya yan sanayisine dair orman ürünleri, aksesuarlar, döşemelik malzemeler ve üretim malzemeleri gibi çeşitli ürün gruplarındaki en son teknoloji ve en ideal çözümlerin sergileneceği, trendlerin ve sektör dinamiklerinin keşfedilebileceği İntermob, 12-15 Eylül tarihleri arasında İstanbul'daki Tüyap Fuar ve Kongre Merkezi'nde kapılarını 26. kez açmaya hazırlanıyor.



INTERMOB
12 - 15 Eylül 2024
September

2023 yılındaki fuarda, 12 salonda toplam 120.000 metrekarelik kapalı alanda 550'yi aşkın yerli ve yabancı katılımcı firma stant açarken, Türkiye dahil 112 ülkeden toplamda 37.610 sektör profesyoneli ziyaretçi olarak ağırlandı. Türkiye'nin ihracat potansiyelinin yüksek olduğu 33 ülkeden organize edilen VIP alım heyetleri ile katılımcı firmalar görüşmeler gerçekleştirerek yeni temsilciliklere ulaşip iş ağlarını büyütme fırsatına eriştiler.

"İntermob sektör için yerli ve milli bir vitrin"

Fuar hakkında "İntermob 2024 için bu yıl pazarlama faaliyetlerimize çok erken başladık. Özellikle, Polonya, İtalya, Romanya ve Almanya başta olmak üzere Avrupa odaklı çalışmaların yanı sıra uzak pazarları da hedefleyen



kapsamlı bir operasyon yürütüyoruz. Planladığımız dijital ve geleneksel reklam kampanyaları, roadshowlar ile yurt dışından daha fazla ziyaretçiyi bu yıl fuarımızda ağırlayacağız. Katılımcılarımızın ürün ve hizmetlerini yeni pazarlara tanıtarak Türkiye mobilya yan sanayisinin dünya pazarlarına açılmasına katkı sağlayan İntermob, mobilya yan sanayisi alanında yerli ve milli ürünlerin bir kez daha vitrini olacak." şeklinde konuşan RX Tüypap Genel Müdürü Berkan Öner; 2024 fuarı için hazırlıklarının tüm hızıyla devam ettiğini ve İntermob aracılığıyla Türkiye mobilya yan sanayisinin büyümesine katkı sağlamaktan dolayı gurur duyduklarını belirtti.

Geniş ürün gamı ile kapsamlı bir fuar deneyimi

İntermob, geniş ürün gamıyla sektör için tedarik merkezi işlevi görüyor. Orman ürünleri, yonga levha, kapı, kapak, panel, profil, kaplama, kenar bandından mobilya aksesuarları ve sistemlerine; mobilya kimyasalları, boyalar, yapıştırıcılar, üretim malzemeleri ve ekipmanlarından döşemelik malzeme ve ekipmanları, kumaş ve sünger kesme makinelerine kadar çok çeşitli bir yelpazede ideal çözümleri sektör profesyonelleri ile buluşturan İntermob, bu yönüyle Türkiye ve bölge coğrafyasının da mobilya yan sanayisine dair ihtiyaçlarına cevap veriyor.

Fuar biletleri ücretsiz alınabiliyor!

Türkiye, mobilya yan sanayisindeki istikrarlı büyümesine Türkiye'nin dünyaya açılan kapısı İstanbul'da düzenlenen İntermob Fuarı'nın da katkılarıyla devam ediyor. Günden güne büyüyen, değişen ve gelişen sektöre dair trendleri yakalamak isteyen ziyaretçiler, fuar giriş biletleri 12 Haziran 2024 tarihine kadar www.intermobistanbul.com adresinden ücretsiz alabilecek. Online bilet ve fuar hakkında daha bilgi için fuar web sitesini ziyaret edebilirsiniz.

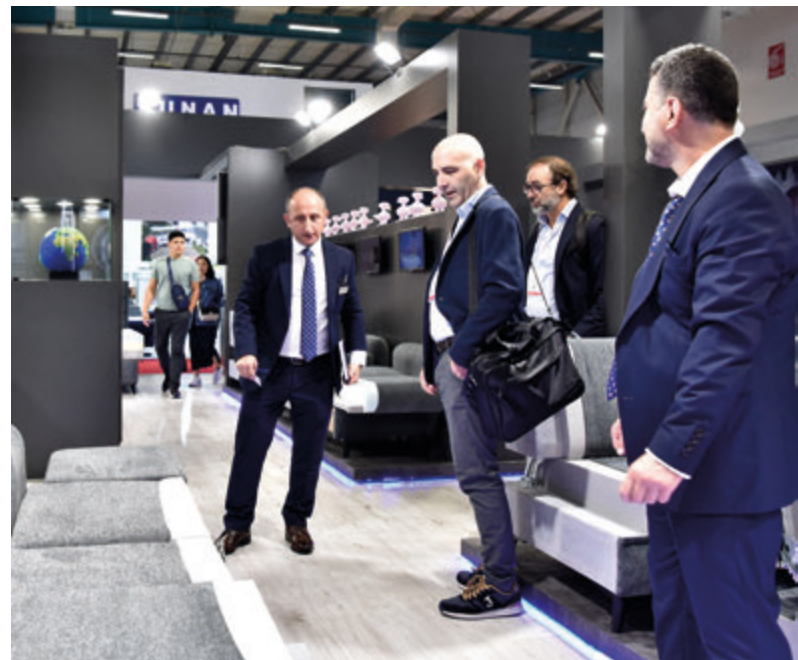

WOODTECH

12 - 16 Ekim / October 2024

Ağaç İşleme Endüstrisi, WoodTech Fuarı'nda Buluşmaya Hazırlanıyor!

35 yılı aşan tecrübesiyle Türkiye'nin en uzun soluklu ağaç işleme makineleri fuarı WoodTech, sektörün önde gelen firmaları ile nitelikli profesyonelleri 2024 yılında da bir araya getiriyor. Ağaç işleme ve orman ürünlerine dair makinelerin, kesici takımların ve el aletlerinin sergilendiği, sektörün buluşma noktası misyonu taşıyan WoodTech, 12-16 Ekim tarihleri arasında İstanbul'daki Tüyap Fuar ve Kongre Merkezi'nde kapılarını 37. kez açmaya hazırlanıyor.

2023 yılında, 10 salonda 80.000 metrekarelik kapalı alanda 350'yi aşkın yerli ve yabancı katılımcı firma stant açarken, bu firmalar toplamda 1000'e yakın makineyi fuarda sergilediler. Ayrıca, 98 ülkeden toplamda 22.381 sektör profesyoneli ziyaretçi olarak ağırlandı. Türkiye'nin yüksek ihracat potansiyelinin olduğu 32 ülkeden gelen 300'den fazla VIP alım heyeti ile katılımcı firmalar görüşmeler gerçekleştirerek yeni temsilcilikler bulup iş ağlarını büyüme fırsatı yakaladılar.

Geçtiğimiz yılın ilk 10 ayını kapsayan verilere göre Türkiye ağaç işleme endüstrisinin üretimi geçen yılın aynı dönemine göre yüzde 2,85, ihracatı yüzde 0,34, yurt içi satışları ise yüzde 13,80 oranında arttı. Aynı dönemde, ağaç işleme makineleri sektörü 19,4 milyon dolar ile en fazla makine ihracatını Rusya'ya gerçekleştirdi. İkinci sırada 5,4 milyon dolar ile Bulgaristan, üçüncü sırada ise 4,3 milyon dolar ile Irak yer aldı. Irak'ı sırasıyla, 4,1 milyon dolar ile Cezayir, 4 milyon dolar ile İspanya, 3,9 ile Romanya, 3,8 milyon dolar ile Polonya ve İtalya, 3,5 milyon dolar ile Suudi Arabistan ve Kosova takip etti.

"WoodTech Fuarı, dünyadan ve Türkiye'den firmaları buluşturarak sektörün gelişiminde tetikleyici bir etki yaratıyor. Türk firmalarının dünyaya açılan kapısı olarak ticari faaliyetlerin dünya çapında sürdürülmesinde, sektörde faaliyet gösteren firmaların yüzünü inovasyona ve yüksek teknolojiye dönerek kendilerini geliştirmelerinde, yeni pa-

zarlara açılmalarında ve dünyadaki rakipleriyle yarışmalarında itici bir güç görevi görüyor. Ağaç işleme sektörü profesyonellerinin en son trendleri keşfetmek, en son teknolojileri incelemek ve üst düzey tedarikçilerle iletişim kurmak için tercih ettikleri WoodTech Fuarı, 36 yıl içerisinde Avrasya'nın bu alandaki en önemli ticaret platformu haline gelmeyi başardı. Ağaç işleme teknolojileri endüstrisinin tüm bileşenlerinin bir araya geldiği geniş bir kapsamlı sektördeki tüm beklentilerin ötesine geçmeyi hedeflediğimiz fuarda hem katılımcılarımıza hem de ziyaretçilerimize verimli bir fuar deneyimi yaşatmak önceliklerimiz arasında yer alıyor." şeklinde konuşan RX Tüyap Genel Müdürü Berkan Öner, 2024 yılı fuarından beklentilerinin yüksek olduğunu ifade etti.

WoodTech, fuarda sergilenen makinelerin sayısı ve geniş kapsamıyla dikkat çekiyor. Orman endüstrisi, ağaç işleme, yüzey işlemleri makinelerinden, birleştirme, montaj, yardımcı işlemler için makineler ve teknik ekipmanlarına; ahşap ve plastik işleme için el makinelerinden enerji tasarrufu, iklimleme teknolojisi, çevre koruma, çalışma emniyeti, yangından koruma hizmet ve ekipmanlarına kadar geniş bir çerçevede çözümler sektör profesyonellerine ulaşacak.

Fuar biletleri 12 Temmuz 2024'e kadar ücretsiz!

Ağaç işleme makineleri endüstrisinin Avrasya'daki en büyük, dünyada ise zirve fuarlarından olan WoodTech, sektöre yön vermeye devam ediyor. Ticaret platformu misyonu taşıyan fuarın giriş biletleri ise 12 Temmuz 2024'e kadar ücretsiz. Ağaç işleme ve orman ürünlerine dair her türlü çözüme ve son teknolojilere en ideal şekilde ulaşmak için www.woodtechistanbul.com adresinden online bilet ve daha fazla bilgiye erişebilirsiniz.

Mobilya dergisi basılı yayın, dijital ve sosyal medya platformları, düzenli gerçekleşen tanıtım mailleriyle sektöre pek çok alanda hizmet üretmeye devam ediyor.



1998 yılından beri internet yayıncılığı



Firma basın tanıtım bültenleri



EKİN YAYIN GRUBU

www.mobilyadergisi.com.tr



EVİNİN TARZINI FURNICEPT'LE YANSIT

FURNICEPT.COM[®]

—
MOBİLYA
DEKORASYON
YAPI MARKET

FURNICEPT
PROFESYONEL

110+ MARKA
8.000+ ÜRÜN
100K+ ZİYARETÇİ

Furnicept.com aylık 100.000+ ziyaretçisine sunduğu 8.000+ üründen oluşan koleksiyonuyla yerli ve yabancı 110+ markanın ürününü perakende müşterileriyle buluşturuyor.



İş İhtiyaçlarınızı Karşılama İçin Tasarlandı

Furnicept Profesyonel'in Lansman Projesi:
FIFA Dünya Kupası Katar 2022™

Numune üretiminden kalite kontrole ve seri üretimden nakliyeye kadar tüm süreçlerde yanınızda.

TÜRKİYE
WWW.FURNICEPT.COM

ULUSLARARASI
WWW.FURNICEPT.CO.UK

İLETİŞİM:
0850 318 75 38
DESTEK@FURNICEPT.COM



Marks & Spencer + Threespine = CLICK!

Alet, yapıştırıcı veya bağlantı parçası gerekmez!



”Müşterilerimiz için hızlı ve kolay bir montaj sistemi istedik. Genellikle mobilya sabitlemeleri zaman içinde gevşeyebilir - Threespine® teknolojisi ile güvenli ve güçlüdür.”

Dave Atwell, Mobilya Teknoloğu | Marks & Spencer

Threespine® – CLICK Mobilya Teknolojisi

Threespine®, mobilya montajı için tamamen yeni ve yenilikçi bir yoldur. Sizleri bağlantı elemanlarından, kalp çarpıntılarından ve ağır yük kaldırma gereksinimlerinden korur. Eşsiz ve patentli, Threespine® CLICK bağlantıları (geçmeli bağlantılar), mobilyaların alet ve bağlantı parçaları olmadan monte edilebilmesini sağlar. Ayrıca geleneksel bağlantı parçalarına sahip mobilyalardan 8-10 kata kadar daha hızlı monte edilebilir. Üstelik verimlilik avantajları bunlarla da sınırlı değildir. Threespine teknolojisi, üreticiler, çok kanallı perakendeciler ve tüketiciler için bir devrim niteliğindedir. Tedarik zincirinin her adımında büyük maliyet ve alan tasarrufu sağlayan Threespine Teknolojisi, bizleri mobilyaların nasıl üretildiği, taşındığı, depolandığı ve satıldığı konusunda tamamen yeniden düşünmeye yönlendirmektedir. Bu teknoloji, en temel demonte mobilyalardan kaliteli mobilyalara ve tam donanımlı mutfaklara kadar tüm üreticiler ve her türlü malzeme için uygundur.



Threespine®, Välinge Innovation AB tarafından icat edilmiş patentli bir teknolojidir. Her türlü kullanım lisansa tabiidir.

info@threespine.com | threespine.com



XYLEXPO

MAYIS AYINDA GERİ DÖNDÜ!

iki yılda bir düzenlenen uluslararası ahşap makineleri fuarı
Xylexpo'nun 28. edisyonu 21 - 24 Mayıs arasında gerçekleşiyor.

Kökenlere dönüş: Xylexpo, kuruluşundan bu yana her zaman Mayıs ayında düzenleniyor. Pandemi acil durumu, organizatörleri Ekim ayında farklı bir zaman dilimi seçmeye, farklı bir senaryo oluşturmaya ve katılımcıların ve ziyaretçilerin başarılı bir etkinlikte "normal işlere" dönmelerine yardımcı olmak için yeni ortaklıklar kurmaya zorladı.

"Sektörün en önemli oyuncularıyla uyum içinde, tüm alternatifleri ve fuarımızın birincil tanıtım aracı olma rolünü doğru bir şekilde değerlendirdik. Bu süreç bizi, Xylexpo 2024 için 21-24 Mayıs arasındaki zaman aralığını ilk kez Salı'dan Cuma'ya kadar belirlemeye yöneltti; bu, katılımcıların ve ziyaretçilerin, özellikle de uluslararası izleyici kitlemizin mevcut gereksinimlerine daha uygun bir seçim oldu. " Serginin başkanı Luigi De Vito ve etkinliğin sahibi ve organizatörü İtalyan ağaç işleme makineleri imalatçıları birliği Acimall, dedi.

"Yeni projenin tüm ayrıntılarını tanımlıyoruz, hatta multimedya daha fazla odaklanıyoruz ve tüm sektör oyuncularını Milano'ya getirmek için çalışıyoruz, çok sayıda girişimin yer aldığı, benzersiz ve dinamik bir etkinlik sunarak başarıya ulaşmayı hedefliyoruz. kültür, tanıtım ve iş açısından en iyi sonuçları elde ediyoruz".

Çok sayıda katılım olması beklenen Xylexpo, İtalyan ve uluslararası operatörlerin hareketliliğini kolaylaştırmak



amacıyla Fieramilano -Rho'da, metro istasyonunun ve tüm otoyol, demiryolu ve havaalanı bağlantılarının yakınındaki "doğu yakası" salonlarında gerçekleştirilecek.

Fuarda Türkiye'den de Aimsad üyesi ve üye olmayan pek çok makine üreticisi her yıl olduğu gibi yeni makineleriyle yer alacaklar.



® ULUSLARARASI
MOBİLYA
ENDÜSTRİSİ
AKSESUAR VE
EKİPMANLARI
FUARI



15-18
E K İ M
2024

Exposicam srl
Via G. Carducci, 12
20123 Milano • Italy
Tel: +39 0286995712
info@exposicam.it



PORDENONE FUARI

www.exposicam.it

MOBİLYA DERGİSİ

2024 yılı

Aksesuar sektör raporunu hazırladı

ARAŞTIRMA:

Nesip Uzun

nesipuzun-4@hotmail.com

Türk Mobilya ve yan sanayi sektöründe yaşanan, sektörün ölçeklenmesi ve istatistik bilgileri, veri tabanı gibi konular, yıllardır çözülemeyen en önemli sorunlardan biriydi. MOBİLYA DERGİSİ titiz bir çalışmayla AKSESUAR sektöründe 2024 yılı için kapsamlı bir çalışma gerçekleştirdi ve çalışmayı bitirdi.

Mobilya Dergisi'nin, mobilya ve yan sanayi ile aksesuar üreticileri arasında yaptığı bu sektör araştırması, anket niteliğinde yüzlerce soru ve şıklarla firma isimlerini kodlayarak, bilimsel algoritmalar kullanarak, bu verileri oluşturdu. Sonuçta her bir sorunun 3-4 şıklı verileri, sektörün de veri tabanını ve ara yüzünü ortaya çıkardı. Gelen yüzlerce cevabın istatistiklere dökülmesi, her sorunun içindeki değer zincirinin açıklanarak yorumlanması, aylar süren çok titiz bir çalışmanın ürünü olarak gerçekleşti.

Bu araştırma raporunu okuyan herkes, Türkiye aksesuar sektörünün ülke ekonomisine yaptığı katkıyı, ürettiği katma değeri, yatırımlarının boyutlarını, teknoloji ve insan gücü ile uluslararası rekabet imkanlarını görebilecektir. Bazı başlıklarla çalışmanın içeriğini daha iyi kavrayabiliriz:

Ana başlıklarıyla:

- Türk mobilya aksesuar sektörünün zayıf ve güçlü yönleri:
- Türkiye mobilya aksesuarları ve yan sanayisi sektörü, bir çok güçlü yönü ile ön plana çıksa da aynı zamanda bazı zayıf yönleri de bulunmaktadır. Bu çalışmada , sektörün pekçok yönleri detaylı bir şekilde ele alınmıştır.
- Mobilya aksesuar sektöründe sosyal toplumsal örgütlenme ve sendikalaşma:
- Ar-Ge yatırımları
- İhracat Potansiyeli
 - Uluslararası Markalarla Rekabet
 - Sermaye büyüklüğü, 2023 yılı yatırımları (Bina, ar-ge, makine vs)
 - Türkiye ekonomisindeki yeri
 - 2023 yılı toplam üretim hacmi ve ihracatı
 - İhracat yapılan ülkeler
 - Sektörde tasarım ve mühendislik gibi geniş analizler yapılmaktadır.

Bu araştırma sektörde yatırım yapan yada yapacak olan şirketler için önemli bilgi kaynağıdır.

Söz konusu çalışma sektörün hizmetine sunulmuştur.

Bu araştırma dosyası mobilya dergisi tarafından hazırlanmış olup, içindeki yazı içerikleri, istatistik bilgileri ve pasta , grafikler telif ücreti ödenmeden hiç bir şekilde kullanılamaz, ahntı yapılamaz. Bir kez satın alınır ve pazarlama amaçlı kullanılamaz. Çalışmanın orijinal dosyası PDF formatında 19 sayfadan oluşmaktadır.

Türkiye Mobilya Aksesuar sektörü 2024

Sektörel araştırma dosyası

Nesip Uzun / Mobilya Dergisi - Garanti Yatırım Yatırım



**Araştırma raporuna aşağıdaki banka hesabına
eft yaparak ulaşabilirsiniz. 2500 Euro + KDV**

BANK INFORMATION

BUYER ACCOUNT NAME : NESİP UZUN

ACCOUNT NO : 444-9099687

IBAN NO : TR50 0006 2000 4840 0009 0996 87

SWIFT KOD : TG BATRIS 484

BANK NAME AND BRANCH : GARANTİ BANKASI A.Ş.

(062) NATO YOLU

Renk Seçenekleri / Color Options

- Afrika Ceviz / African Walnut
- Beton Gri / Stone Gri



CPL 3 D ART - WD 18 Afrika Ceviz
CPL 3 D ART - WD 18 African Walnut



"Yeniliklerin Adresi ARTPAN'dan
Türkiye'de Bir İlk"

CPL 3 D ART - WD 18 Beton Gri
CPL 3 D ART - WD 18 Stone Gray



Renk Seçenekleri / Color Options

- Amerikan Meşe / American Oak
- Safari Gri / Safari Gray

ARTLAM

Kapının Sanatsal Yüzü

GÖNEN GÜRLER

İNŞAAT AHŞAP ÜRÜNLERİ SANAYİ ve TİC. LTD. ŞTİ.

MERKEZ - FABRİKA / HEADQUARTER-FACORY:
Organize Sanayi Bölgesi 35. Cad. No:31 TR-38070
Melikgazi-Kayseri / TÜRKİYE

Tel:+90 352 322 14 30 Fax:+90 352 322 14 32

İSTANBUL BÖLGE / ISTANBUL OFFICE :

Zafer Mh. Haramidere Yolu Cd. No:28, Sembol İstanbul C
Blok Kat:15 No: 324 Esenyurt İstanbul / TÜRKİYE

Tel:+90 212 670 38 00

CPL 3 D ART - F01 Amerikan Meşe
CPL 3 D ART - F01 American Oak

CPL 3 D ART - F01 Safari Gri
CPL 3 D ART - F01 Safari Gray

www.artlam.com.tr
info@artpan.com.tr exportsales@artpan.com.tr



MOSFED, MOBİLYA SEKTÖRÜ 2023

ANALİZİNİ YAYINLADI

Türkiye Mobilya dernekleri federasyonu MOSFED tarafından yayınlanan kapsamlı raporda, Türkiye mobilya sektörünün detaylı analizi yapılarak önemli bir çalışma gerçekleştirildi. Raporda Sektörün genel durumu incelenerek pek çok konu ele alınmış ve ilk kez sektörün röntgeni diyebileceğimiz çok geniş bir çalışması yapılmış, Dış ticaret verileri detaylı ele alınmış, Dünya ticareti kapsamında Türkiye'nin ihracat ölçeği, Dünya ihracat rakkamları, sektörün dağılımı, istihdamı, sektörde çalışan insan sayısı ve firma sayısı, üretim hacmi, firmaların ölçek dağılımları, GTIP kodlamalarına göre ürünlerin sıralanması gibi oldukça faydalı ve öngörülü raporu özetle sizlerle paylaşacağız. Türk mobilya sektörünün ölçeklenmesi açısından bu değerli çalışmayı sektöre ve bizlere kazandıran, bu bilgileri paylaşan MOSFED Türkiye mobilya dernekleri federasyonunu bu değerli çalışmaları için kutlarız.

SEKTÖRÜN GENEL DURUMU

TÜİK verilerine göre 2022 yıl sonu itibarı ile mobilya imalatı alanında 45 bin 277 işletme faaliyet göstermektedir. Mobilya, tüm imalat sanayi işletmelerinin yüzde 9,7'sini oluşturmaktadır. Önceki yıla göre sektördeki imalatçı firma sayısı 1849 adet (yüzde 4,2) artış kaydetmiştir.

Mobilya imalat sektöründe çalışan sayısı 2021'e göre 8 bin kişi artarak 242 bin olmuştur. İmalat sanayinde çalışanların yüzde 5'i mobilya sektörü tarafından istihdam edilmektedir. Bununla birlikte işletme başına düşen çalışan sayısı 5 civarında seyretmektedir. Bu veri, sektörün büyük oranda mikro işletmelerden oluştuğunu göstermektedir.

Sektörün üretim hacmi 12 milyar dolardır ve ihracatı ise 5 milyar doların üstündedir. Bu şimdiki kadar sektörün ulaştığı en yüksek üretim düzeyidir. Sektörün toplam girdilerinin içinde ithal girdilerin payı 2020 itibarı ile yüz-



de 20,2 düzeyindedir ve bu pek çok sektörün altında bir orandır. Ayrıca sektör ciddi miktarda dış ticaret fazlası vermektedir.

2005 yılı 100 olarak baz alındığında mevsim ve takvim etkilerinden arındırılmış mobilya üretim endeksi bu- gün 294 iken, imalat sanayi üretim endeksi 248,6'ya yükselmiştir. Mobilya imalatı 2005-2023 döneminde genel imalat sanayinden daha iyi bir performans göstermiştir. ▶

2023 yılı mobilya imalat sektörü için son yıllara göre daha durgun bir yıl olmuştur. Yılın ilk yarısında hafif pozitif bir görünüm sergileyen sektör, ikinci yarıda ivme kaybetmiştir.

2022 yılında ülke genelinde kredi kartları ile 115 milyon kez mobilya- dekorasyon alışverişi yapılırken, 2023'te bu sayı yüzde 31 artışla 151 milyon adede ulaşmıştır. Yıl genelinde tüm aylarda harcama sayısı, 2022'nin üzerinde gerçekleşmiştir. Bununla birlikte son aylarda işlem sayısındaki artış hızı yavaşlamıştır.

Yüksek enflasyon nedeniyle sağlıklı bir gösterge olmakla birlikte, mobilya- dekorasyon alanında yapılan kredi kartı harcamalarının toplam tutarı 2023 yılında yüzde 123 artışla 245 milyar TL'ye ulaşmıştır. Tüm sektörler dikkate alındığında Türkiye'de 2023'te yapılan kredi kartı harcamaları da aynı oranda artmıştır. Başka bir ifadeyle, mobilya harcamaları diğer harcamalara paralel bir değişim göstermiştir.

Ocak ayında alışveriş başına harcama tutarı 1105 Türk Lirası iken, aralık ayında 2147 Türk Lirası'na ulaşmış, yıl ortalaması ise 1583 Türk Lirası olmuştur. Bu, 2022 yılına (917 TL) göre yüzde 72,6 artış anlamına gelmektedir. Başka ifadeyle alışveriş sayısı, her alışverişte yapılan ödemeye göre daha fazla artış göstermiştir.

İç talepteki gerilemede; girdi fiyatlarına bağlı olarak ürün fiyatlarındaki yükselişin, kredi faizlerindeki artışın, konut satışlarındaki azalmanın etkili olduğu düşünülmektedir. Dış talepteki gerileme ise büyük oranda Avrupa başta olmak üzere küresel ekonomideki yavaşlamadan ve Orta Doğu'daki gerilemeden kaynaklanmaktadır.

Üretim tarafına dönüldüğünde sektöre ait sanayi üretim endeksi verilerinin, yıl ortalaması olarak 2022 ile hemen hemen aynı düzeyde olduğu görülmektedir. Üretim yılın ilk yarısında artarken, ağustos ayından bu yana gerilemektedir. En güncel veri olan kasım ayında endeks, 2022 yılının aynı ayına göre yüzde 11,3 düşmüştür.

Üretimdeki gerilemenin hem iç talep hem de dış talepteki yavaşlamadan kaynaklandığı görülmektedir. İSO

İSTİHDAM HACMİNE GÖRE MOBİLYA İMALATÇILARI, ÇALIŞAN SAYISI VE ÜRETİMDE PAYLARI

	Firma Sayısı	Çalışan Sayısı	Üretimde Payı
1-9	92,2%	39%	20%
10-49	6,4%	24%	25%
50-249	1,3%	23%	28%
250+	0,1%	15%	26%

Kaynak: TÜİK

tarafından açıklanan sektörel PMI verileri, mobilya imalatını da barındıran ağaç ve kâğıt ürünleri sektöründe son aylarda yeni sipariş endeksi ile yeni ihracat siparişleri endekslerinin gerilediğini ortaya koymaktadır.

DIŞ TİCARET VERİLERİNİN KAPSAMI

Mobilya dış ticaret verileri 94. fasıl içindeki GTİP'lerde derlenmektedir. Bu fasıl, Mobilyalar, Tıpta veya Cerrahide Kullanılan Mobilyalar, Yatak Takımları ve Benzeri Doldurulmuş Eşya; Tarifenin Başka Yerinde Belirtilmeyen veya Yer Almayan Aydınlatma Cihazları; Reklam Lambaları, Işıklı Tabelalar, Işıklı İsim Plakaları ve Benzerleri; Prefabrik Yapıların tamamını kapsamaktadır. Dolayısıyla 94. fasıl içinde mobilya dışında ürünler de bulunmaktadır.

Türkiye dış ticaretinin mobilya sektörü analizlerinde genellikle 94. fasılın tamamı mobilya ürünü kabul edilir. Bu sektör verilerini tam olarak yansıtan bir tercih olmamakla birlikte, gerçeğe yakın sonuçlar verir.

Önceki yıllarda özel ticaret sistemine göre açıklama yapan TÜİK, Ocak 2020'den bu yana verileri genel ticaret sistemine uygun formatta açıklamaktadır. Özel ve genel ticaret sistemi verileri arasında yüzde 8-9 fark vardır.

ihracatçı birliklerinin kayıtları 94. fasıl içindeki GTİP'lerin büyük kısmını mobilya ihracat verilerine dahil etmekte, çok küçük bir kısmını dışarıda bırakmaktadır. Ayrıca ihracatçı birlikleri kayıtları özel ticaret sistemine göre

İSTİHDAM

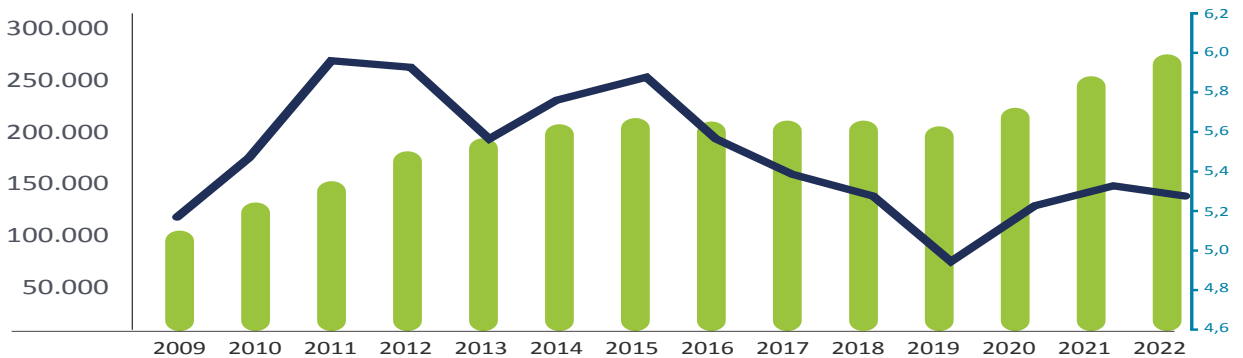

Kaynak: TÜİK

Türk Mobilya Sektörünün Global İhracat Yayını



**MART 2024
SAYISI ÇIKTI**

Temmuz 2024 sayısı
için yerinizi ayırtınız.

Türk mobilya endüstrisinin
uluslararası pazarlarda
tanıtımının gerçekleştirilmesi
amacıyla yayınlanan
ihracat yayını

FURNITURK
dergisinin
MART 2024
yeni sayısı çıktı.



**EKİN
YAYIN
GRUBU**

www.mobilyadergisi.com.tr

KENARBANDI & BAZA PROFİLİ

*Kusursuz harmoni için
detayları önemse*

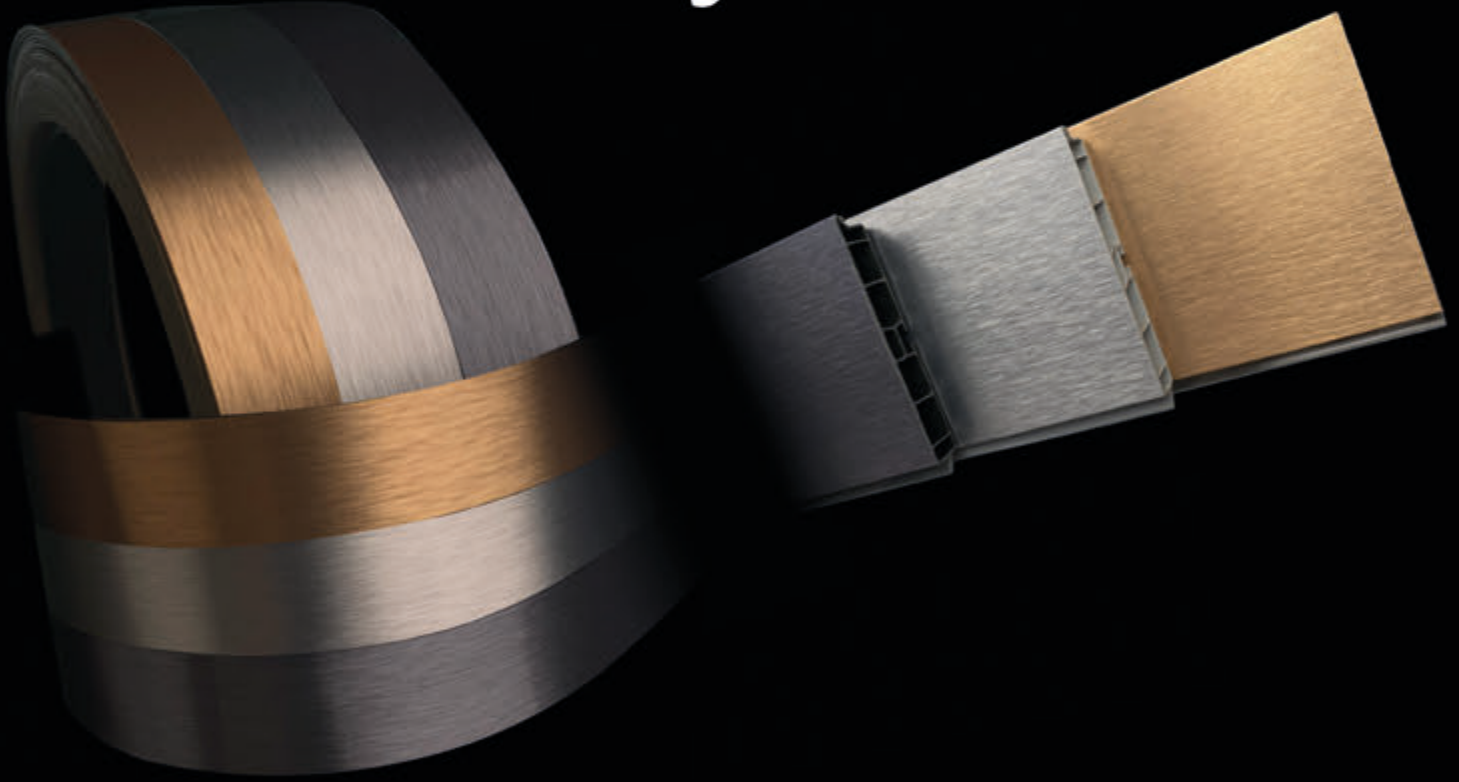

**Mutfak endüstrisinde devrim
niteliğinde bir dönüşüm!**

RENK SEÇENEKLERİ



FIRÇALI
ALTIN



DUMAN
GRİSİ



FIRÇALI
INOX



PARLAK
SİYAH



FIRÇALI
SİYAH



FIRÇALI
BAKIR



PARLAK
BEYAZ



FIRÇALI
BRONZ



KROM
AYNA



PARLAK
SİYAH



WEB: www.mobelkant.com

E-POSTA: info@mobelkant.com

ADRES: Barboras Mahallesi Ak Zambak Sokağı Varyap Meridian

D:131, A Blok 34746 Ataşehir / İSTANBUL



mobelkant



mobelkant

Mobilya imalatı alanda çalışan 45 bin 277 firmanın;



tutulmaktadır. Ancak TÜİK bu verileri genel ticaret sistemine uygun olarak derlemekte ve bu nedenle nihai tutar ihracatçı birlikleri verilerinden yüzde 10 civarında yüksek kalmaktadır.

Bu raporda sıklıkla atıfta bulunulan Centro Studi Industria Leggera (CSIL) analizlerindeki mobilya verilerinde 9401 ve 9403 numaral GTiP'leri (uçak ve otomotiv koltukları hariç) kullanmaktadır. Başka bir ifadeyle CSIL verileri (9401'in tamamı + 9403'ün tamamı - 940110 - 940120) olarak hesaplanmaktadır.

CSIL bunun yanında veri bulunmadığı ya da verinin güvenilir olmadığı durumlarda "mirror data" kullanmaktadır. Ancak bu rapordaki verilerde mirror data kullanımı yoktur.

B-1: CSIL PERSPEKTİFİ (DAR TANIMLI)

Küresel mobilya ticareti 2021 yılında 206,5 milyar dolar ile rekor kırdıktan sonra 2022'de 196,3 milyar dolar düzeyine gerilemiştir. Bununla birlikte sektörün küresel iş hacmi uzun vadeli yükselişini sürdürmektedir. 2003 yılında 69 milyar dolar civarında olan ticaret, geçen yirmi yıllık süreçte yüzde 186 artmış durumdadır.

B-2: 94. FASIL VERİLERİ GENİŞ TANIMLI)

Küresel mobilya ticareti 2021 yılında 269 milyar dolar ile rekor kırdıktan sonra 2022'de 305,7 milyar dolara çıkarak rekor tazelemiştir. 2003 yılında 77,2 milyar dolar

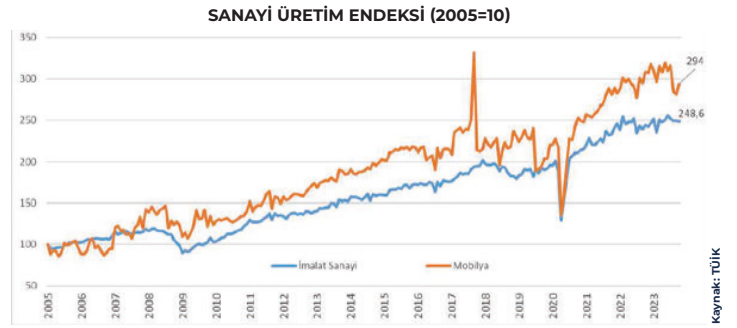

civarında olan ticaret geçen yirmi yıllık süreçte yüzde 296 artmıştır.

DÜNYA İHRACATI-2023

Faiz artışları ile talebin baskılanmaya çalışıldığı küresel ekonomide, büyüme hızları gerilerken, dış ticaret de buna paralel hareket etmektedir. 2023 boyunca çok sayıda ülkenin ihracat ve ithalatı 2022'nin altında seyretmiştir.

2022'de yüzde 2,6 büyüyen gelişmiş ekonomilerde büyümenin 2023'te yüzde 1,5 civarında olduğu tahmin edilmektedir. ABD'nin 2023'te yüzde 2,1, Euro Bölgesi'nin yüzde 0,7, Çin'in yüzde 5 büyümesi öngörülmektedir. 2022'de yüzde 3,3 büyüyen Euro Bölgesi'nde yavaşlama diğer bölge ve ülkelerden daha sert olurken, bazı ülkeler resesyona girmiştir. Büyümedeki yavaşlama küresel

EKONOMİK FAALİYETLERE GÖRE ÜRETİM DEĞERİ 2009-2022 (MİLYON TL)

	2009	2010	2011	2012	2013	2014	2015	2016	2017	2018	2019	2020	2021	2022
Genel Toplam	1 041 858	1 230 474	1 570 711	1 765 684	2 047 456	2 350 840	2 664 690	2 958 355	3 716 968	4 727 811	5 305 544	6 030 496	9 845 022	21 982 057
İmalat Sanayi	447 711	538 842	712 234	771 754	866 169	996 977	1 116 847	1 220 497	1 574 831	2 103 805	2 365 544	2 837 875	4 886 488	10 277 520
Mobilya İmalatı	8 828	10 207	13 359	15 571	18 602	22 103	24 955	26 906	33 510	39 097	44 652	53 337	85 396	168 470
Mobilyanın Genelde Payı	0,8%	0,8%	0,9%	0,9%	0,9%	0,9%	0,9%	0,9%	0,9%	0,8%	0,8%	0,9%	0,9%	0,8%
Mobilyanın İmalat Sanayinde Payı	2,0%	1,9%	1,9%	2,0%	2,1%	2,2%	2,2%	2,2%	2,1%	1,9%	1,9%	1,9%	1,7%	1,6%

Kaynak: TÜİK



HANEX

www.hanex.com.tr



çapta reel talebin de yavaşlaması anlamına gelmektedir. IMF tahminlerine göre 2023'te küresel talep reel olarak yavaşlamanın da ötesine geçmiş ve daralmıştır.

CSIL, temmuz ayında açıkladığı Dünya Mobilya Görünümü Raporu'nda en büyük 100 mobilya pazarında 2023 genelinde mobilya tüketiminin reel olarak yüzde 2,9 gerileyeceğini, kasımda açıklanan son raporunda ise 2023 küresel mobilya ticaretinin nominal olarak dolar bazında yüzde 7 gerilediğinin tahmin edildiğini açıklamıştır.

Ocak ayı başında Ticaret Bakanlığı tarafından açıklanan verilere göre Türkiye'nin 2023 yılı mobilya ihracatı yüzde 2,1 azalışla 5,15 milyar dolar olarak gerçekleşmiştir. Diğer ülkelerin yıl geneli ihracat verileri henüz netleşmediği için aşağıdaki tabloda 9 aylık veriler sunulmaktadır. Buna göre Çin'in ihracatı yüzde 8, Almanya, ABD ve Kanada'nın ihracatı yüzde 1 oranında gerilemiştir. Çekya, İspanya, Fransa, Birleşik Krallık ve Portekiz ihracatını artıran ülkelerdir.

TÜRKİYE İHRACATI: 2022-2023

2003 yılında Türkiye'nin mobilya ihracatı 400 milyon dolar civarında ve dünya mobilya pazarından aldığı pay binde 5 düzeyinde iken 2022 yılında ihracat 5,3 milyar dolara, dünyadan aldığı pay ise yüzde 1,7'ye yükselmiştir. Bu, Türkiye'nin dünya mobilya pazarında aldığı en yüksek pay olarak kayda geçmiştir.

2023 ihracatı yüzde 2,1 gerileme ile 5,15 milyar dolar düzeyinde gerçekleşmiştir. Dünya verileri henüz netleşmediği için küresel pazar payı net olarak bilinmemekle birlikte, dünya mobilya ihracatının tahmin edildiği gibi yüzde 7 daralması durumunda Türkiye'nin payı yüzde 1,8'e çıkacak ve şimdiye kadarki en yüksek düzeyine ulaşacaktır.

Mobilya ihracatı, geçmiş dönemde sadece uluslararası karşılaştırmalara göre değil, diğer sektörlerin ihracatına göre de iyi bir performans göstermiştir. 2001 krizinde 250 milyon dolar civarında olan Türkiye'nin mobilya ihracatı, 2022'de 5,3 milyar dolara yükselmiştir. Bu dönemde sektörün ihracatı 21 katına, ülkenin ihracatından aldığı pay binde 8'den yüzde 2,1'e ulaşmıştır. 2023'te mobilya ihracatındaki cüzi miktarda gerileme nedeniyle toplam ihracattaki pay yüzde 2'ye inmiştir.

Sektörün 2003'ten bu yana birikimli dış ticaret fazlası 35 milyar dolara ulaşmıştır.

Dünya ekonomisinde 2022'nin sonunda başlayan yavaşlama 2023 boyunca devam etmiştir. Dış talepteki yavaşlama, hatta bazı pazarlarda büyümenin negatife dönmesi, dünya genelinde mobilyaya olan talebi olumsuz etkilemiştir.

Bu dönemde Türkiye'ye özel bir durum ise; 2022 ve 2023'ün ilk yarısında döviz kurlarının yarı-sabit bir görünüm sergilemesi nedeniyle, artan üretim maliyetlerinin TL bazında maliyetleri şişirmesi ve bunun döviz bazlı fiyatları yukarı çekmesi sonucu ihracatçıların yaşadığı rekabet gücü kaybıdır. Sektörel bazda bunun etkilerini netleştirmek mümkün olmamakla birlikte, işgücü ve enerji maliyetlerinin toplam maliyetler içindeki payının yüksek olduğu mobilya sektörünün bu durumdan daha ciddi etkilendiği söylenebilir. Nitekim 2023'te Türkiye mobilya ihracatı yüzde 2,1 gerilemiştir.

Henüz aralık ayı TÜİK verileri açıklanmadığı için, tabloda TİM verileri kullanılmıştır. Bu veriler özel ticaret sistemine göre hazırlandığı için antrepo ve serbest bölgelerden yapılan ihracat verilerini içermemektedir. TÜİK verileri açıklandığında ihracat rakamları bir miktar artacak, ancak değişim oranları yine 24. sayfadaki tabloya yakın gerçekleşecektir.

MOBİLYA İMALATI SEKTÖRÜNDE ÜRETİM DEĞERİNİN ÖLÇEĞE GÖRE PAYI %

	2009	2010	2011	2012	2013	2014	2015	2016	2017	2018	2019	2020	2021	2022
Mikro	24%	23%	21%	23%	23%	24%	24%	25%	24%	23%	23%	21%	20%	20%
Küçük	26%	27%	28%	28%	27%	25%	25%	26%	26%	27%	27%	26%	26%	26%
Orta	20%	22%	24%	24%	25%	26%	25%	25%	25%	26%	27%	28%	28%	25%
Büyük	30%	29%	27%	25%	25%	25%	26%	25%	25%	24%	23%	26%	27%	28%

Kaynak: TÜİK

MOBİLYA İMALATI SEKTÖRÜNDEKİ FİRMALARIN ÖLÇEĞE GÖRE DAĞILIMI

	2009	2010	2011	2012	2013	2014	2015	2016	2017	2018	2019	2020	2021	2022
Mobilya İmalatçı Sayısı	22 256	23 410	25 028	28 426	33 316	35 734	36 029	37 222	38 477	38 994	39 042	39 338	43 428	45 277
Mikro	20 390	21 329	22 564	25 667	30 398	32 584	32 810	34 034	35 270	35 881	36 183	36 258	39 998	41 766
Küçük	1 613	1 782	2 109	2 359	2 448	2 609	2 661	2 669	2 696	2 613	2 386	2 537	2 836	2 890
Orta	226	268	322	359	426	489	501	465	460	456	431	496	544	567
Büyük	27	31	33	41	44	52	57	54	51	44	42	47	50	64

Kaynak: TÜİK



DİLEDİĞİNİZ **RENK-DOKU**

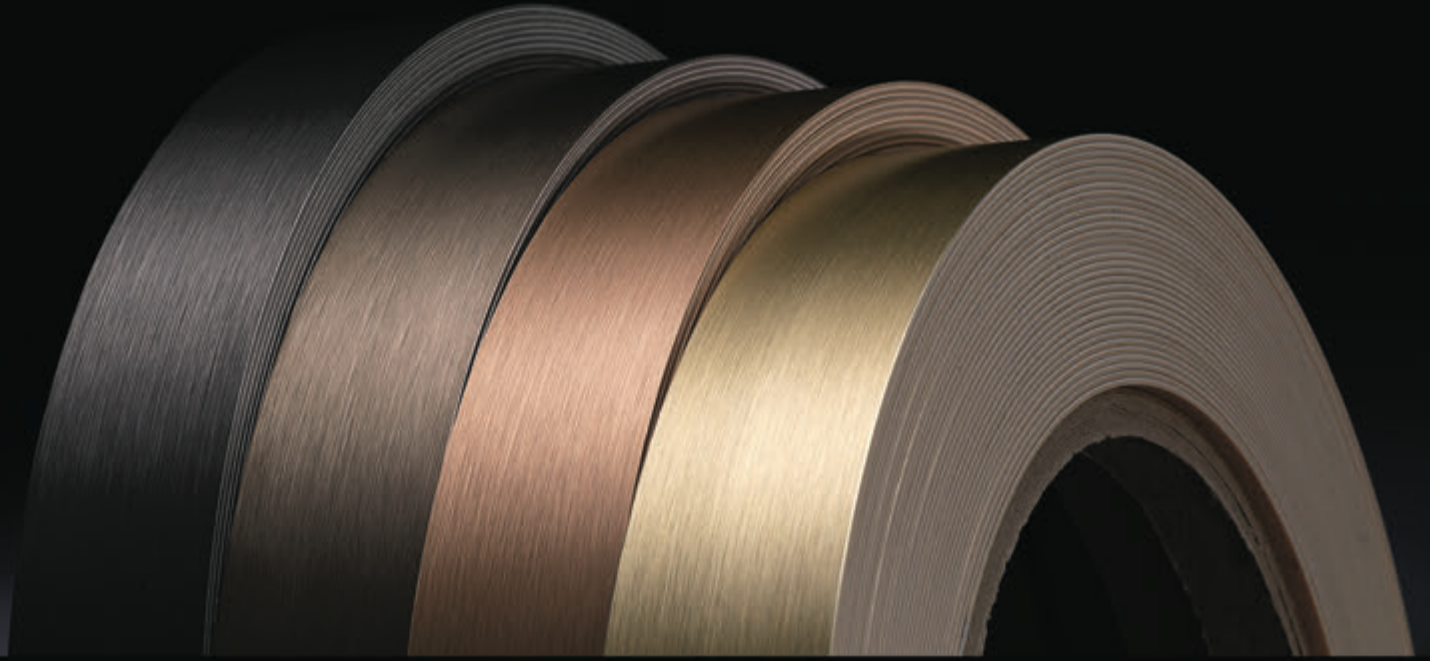

1987

 **tece**[®]



Türkiye'nin ülke bazlı performansını daha iyi analiz edebilmek amacıyla, ihracatta önde gelen bazı ülkelerin dünyadan mobilya ithalatı ve Türkiye'nin aynı dönemde bu ülkelere ihracatının nasıl şekillendiğini görmek faydalı olabilir.

Diğer ülkelerin verileri

Türkiye'ye göre daha gecikmeli açıklandığı için en güncel verisi olan 4 önde gelen ihracat pazarı üzerinden yapılan kıyaslamaya göre; Almanya'nın bu yılın ilk 9 ayında dünyadan mobilya ithalatı yüzde 8,3, Birleşik Krallık'ın ithalatı yüzde 17,5, ABD'nin ithalatı yüzde 18,9 Fransa'nın mobilya ithalatı ise yüzde 9,5 düşmüştür. Dolayısı ile Türkiye bu pazarlarda göreceli olarak daha iyi bir performans göstermiştir.

2023 yılında ilk beş ihracat pazarı Irak, Almanya, ABD, Fransa ve Romanya olmuştur.

- Irak 502 milyon dolar ile en çok ihracat yapılan ülke olmuştur.
- Irak'a ihracat yüzde 7, Almanya'ya ihracat yüzde 3, ABD'ye ihracat yüzde 2 gerilemiştir.
- İhracat, Fransa'ya yüzde 1, Romanya'ya ise yüzde 13 oranında artmıştır.
- Suudi Arabistan'a ihracat 41 milyon dolardan 169 milyon dolara yükselmiştir.
- İsrail'e ihracat son aylardaki gelişmeler nedeniyle yüzde 33 düşmüştür.
- Bulgaristan, Yunanistan, Rusya, Gürcistan, Azerbaycan gibi komşu ve yakın ülkelere ihracat artış göstermiştir.

2024 BEKLENTİLERİ

2022'nin ikinci yarısında küresel ekonomide başlayan yavaşlama 2023 yılı boyunca etkili olmaya devam etmiştir. Geçen yıl dünya ekonomisi ve ticareti, büyük oranda, gelişmiş ülke merkez bankalarının uyguladığı faiz politikası çerçevesinde şekillenmiştir.

Amerika Birleşik Devletleri, İngiltere ve Avrupa merkez bankası peş peşe yaptığı faiz artışları ile enflasyonu büyük oranda aşağı çekmeyi başarmış, ancak bu durum aynı zamanda talebin ve ekonomik büyümenin yavaşlamasını da beraberinde getirmiştir. Ekonomik yavaşlama özellikle Euro Bölgesi'nde kendini güçlü bir şekilde hissettirmiş, 2023'teki güçlü faiz artışlarına rağmen ABD'nin diğer gelişmiş ülkelere göre daha hızlı büyüdüğü bir yıl olmuştur.

Avrupa, Amerika, Asya-Pasifik ve Orta-Doğu ülkelerinin PMI değerlerini gösteren aşağıdaki tablolarda;

- Avrupa genelinde ekonomik aktivitenin yaklaşık 18 aydır yavaşladığı,
- Mevcut ekonomik aktivitenin hala çok zayıf olduğu,

MOBİLYA - DEKORASYON KREDİ KARTI İŞLEM ADEDİ (5 AYLIK ORTALAMA)

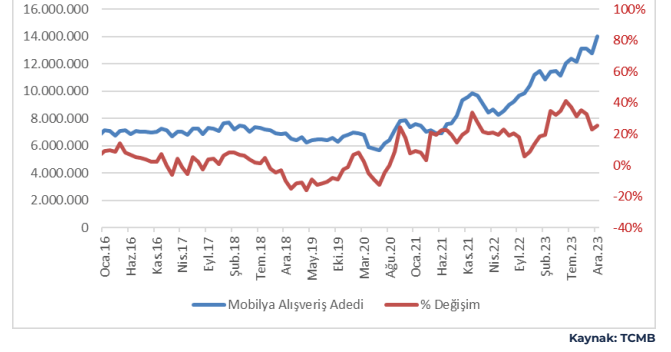

Kaynak: TCMB

- ABD ve Kanada'da hafif negatif seyrettiği,
- Hindistan, Endonezya ve kısmen Filipinler dışında Asya-Pasifik genelinde yatay, hafif-negatif olduğu görülmektedir.
- Dış talepte hareketliliğin başlaması ve Türkiye ihracatının ivme kazanması için PMI endekslerinde yükselişler görülmeye başlamıştır.

2024 küresel büyüme açısından 2023 yılından çok da farklı olmayacaktır. Fark, büyümenin coğrafi olarak dağılımında gerçekleşecektir. Bu yıl ABD ekonomisinin geçen yılın yarısı kadar, Avrupa ekonomisinin ise geçen yılın yaklaşık 2 katı kadar büyümesi beklenmektedir. MENA Bölgesi de geçen yılın üzerinde bir büyüme gösterecektir.

Dünya ekonomisinin 2024'te yüzde 2,9 büyümesi beklenmektedir. Bu, geçen yıl ile hemen hemen aynı büyüme düzeyine işaret etmektedir. Ancak, Türkiye'nin ihracatında önemli yer tutan pazarların bu yıl geçen yıla göre daha yüksek büyüme hızlarına ulaşması beklenmektedir. Özellikle Euro Bölgesi'nin, yılın ikinci yarısında canlanma göstermesi ve bu durumun Türkiye'nin mal ihracatına olumlu katkı vermesi beklenebilir.

2024 yılının ilk yarısı Türkiye açısından ihracatın yatay devam ettiği ithalatta kademeli düşüşün sürdüğü, iç talepte ise büyümenin yavaşladığı bir dönem olacaktır. Yılın ikinci yarısında ise ihracatta hareketlenme olasılığı yüksektir.

E-2: İÇ PAZARDA GÖRÜNÜM

Türkiye piyasasında en belirgin değişim, son birkaç aya kadar benimsenen canlı iç talebe dayalı büyüme politikasının yerini iç tüketimin daha ılımlı büyüme göstereceği, para ve maliye politikasında son iki yıla göre daha sıkı duruşun sergileneceği bir politika karmasına dönüş olmuştur.

Gerek Türkiye Cumhuriyet Merkez Bankası'nın faiz artışları gerek ekonomi yönetiminin kredilerin tüketimi desteklemek yerine ihracat ve üretimi destekleme yönünde şekillendirileceği açıklamaları buna işaret etmektedir. Bu, iç piyasada mobilya satışlarını olumsuz etkileyecek bir faktör olarak önümüzde durmaktadır.

GTİP KODU	GTİP KODU AÇIKLAMASI
9401	Oturmaya mahsus mobilyalar ve bunların aksam ve parçaları
9402	Tıpta, cerrahide, diş hekimliğinde ve veterinerlikte kullanılan mobilyalar, berber koltukları; bu eşyaların aksam ve parçaları
9403	Diğer mobilyalar ve bunların aksam ve parçaları
9404	Şilte mesnetleri, yatak takımı eşyası ve benzeri eşya (şilteler, yorganlar, diz ve ayak örtüleri, yastıklar, pufklar, baş yastıkları gibi)
9405	Aydınlatma cihazları ve bunların aksam ve parçaları
9406	Prefabrik yapılar

Son yıllarda mobilya sektöründe iç piyasa satışlarını negatif etkileyen bir başka durum ise yeni konut satışlarındaki düşüştür. 2019'a kadar yeni ve ikinci el konut satışları birbirine çok yakın seyrederken, yıllık yeni konut satışları 600 bin adet civarında gerçekleşmiştir. Şu sıralarda ise yıllık yeni konut satışları 400 bin adede gerilemiş durumdadır ve piyasadaki satışların sadece yüzde 30'unu bu grup oluşturmaktadır.

DÜNYA MOBİLYA İHRACATI (MİLYAR USD)

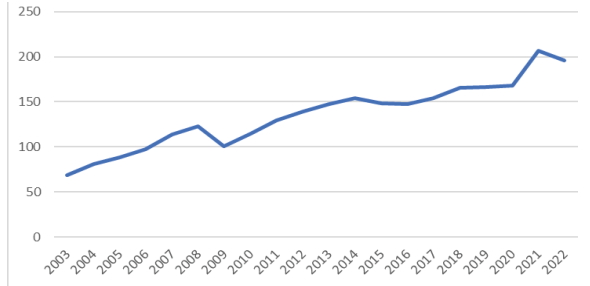

KAYNAK:TRADEMAP.ORG

ÖNDE GELEN İHRACATÇILAR - 2022

	2021	2022	%	2021 Sıra	2022 Sıra
Çin	75,4	69,8	-7%	1	1
Vietnam	12,5	19,5	55%	5	2
İtalya	12,7	12,9	1%	4	3
Almanya	13,3	12,7	-5%	3	4
Polonya	13,9	9,4	-32%	2	5
ABD	5,7	6,4	12%	7	6
Kanada	4,2	4,9	17%	8	7
Türkiye	3,5	4,0	12%	11	8
Çekya	4,0	3,9	-3%	9	9
Malezya	3,0	3,1	4%	12	10
Meksika	7,8	3,1	-61%	6	11
Hollanda	3,6	3,1	-15%	10	12

KAYNAK:TRADEMAP.ORG

Veri Türü	2022 İhracatı	Açıklama
94. fasıl genel ticaret sistemi	5 milyar 259 milyon dolar	94'ün tamamı + SEB + antrepo
94. fasıl özel ticaret sistemi	4 milyar 815 milyon dolar	94'ün tamamı
Birlik kayıt verileri	4 milyar 767 milyon dolar	94'ün tamamı - bazı 6'lı GTİP'ler
CSIL verileri	3 milyar 961 milyon dolar	9401 + 9403 - 940110 - 940120

Bu nedenle 94. fasıl genel ticaret sistemine göre toplu olarak ele alındığında 2022 yılında 5 milyar 259 milyon dolar olan Türkiye ihracatı, CSIL verilerinde 3 milyar 961 milyon dolar olarak görünmektedir.

GTİP KODU	TÜRKİYE İHRACATI 2022
9401	1.623.956.000
9402	115.680.000
9403	2.472.474.000
9404	420.107.000
9405	332.884.000
9406	295.625.000
TOPLAM	5.260.727.000

KAYNAK: TÜİK

EN FAZLA TİCARETE KONU OLAN ÜRÜNLER-2022

GTİP	AÇIKLAMA	2022 İHRACATI (MİLYAR USD)
'940360	Ahşaptan mobilyalar	33,8
'940320	Metal mobilyalar	24,3
'940161	Ahşap iskeletli içi doldurulmuş oturmaya mahsus mobilya	23,9
'940199	Ahşap olmayan aksam ve parçalar	20,1
'940350	Yatak odaları için ahşap mobilyalar	14
'940171	Metal iskeletli içi doldurulmuş oturmaya mahsus mobilya	12,3
'940399	Ahşap olmayan aksam ve parçalar	9,6
'940340	Mutfak için ahşap mobilyalar	9,4
'940391	Ahşap aksam ve parçalar	7,7
'940179	Metal iskeletli içi doldurulmamış oturmaya mahsus mobilya	7,3
'940139	Yüksekliği ayarlanabilen oturmaya mahsus sandalye ve koltuk	5,4
'940180	Oturmaya mahsus diğer mobilyalar	4,9

KAYNAK:TRADEMAP.ORG

DÜNYA İHRACATI



KAYNAK:TRADEMAP.ORG

Henüz netleşmemiş olmakla birlikte, önümüzdeki aylarda tüm gelir gruplarını kapsayacak bir konut kredi kampanyası başlatılacağına dair beklentiler dile getirilmektedir. Bu tür bir kampanya ilgili tüm sektörleri olduğu gibi mobilya sektöründeki üretim ve satış hacmini pozitif etkileyebilir.

Raporun önceki bölümlerinde ifade edildiği gibi, mobilya sektöründe girdi maliyetleri önceki dönemde ciddi şekilde yükselmiştir. Buna ilave olarak 2024 başında asgari ücrette yüzde 50 artış yapılmasına bağlı olarak maliyetlerde artış devam edecektir. Mobilyanın emekyoğun bir sektör olması, sektör genelinde mikro ölçekli işletmelerin yaygınlığı, ortalama çalışan sayısının çok düşük olması gibi faktörler nedeniyle maliyet artışları, önümüzdeki aylarda da satışlar üzerinde baskı yaratabilir.

E-3: İHRACAT BEKLENTİLERİ

Her sektörde olduğu gibi mobilya ihracatının temel belirleyicisi dış taleptir. Küresel talep artışı, 2024'te önceki

ÖNDE GELEN İHRACATÇILAR - 2022

	2021	2022	%	2021 Sıra	2022 Sıra
Çin	113,9	130,9	14,9%	1	1
Vietnam	12,1	21,1	74,6%	5	2
Almanya	15,6	18,0	15,6%	2	3
İtalya	12,5	16,0	28,2%	4	4
Polonya	14,7	12,1	-17,7%	3	5
ABD	7,9	10,1	27,3%	7	6
Kanada	4,6	6,6	44,2%	10	7
Hollanda	5,8	6,0	3,3%	8	8
Çekya	5,2	5,7	10,0%	9	9
Türkiye	4,2	5,3	26,0%	11	10
Meksika	8,7	4,3	-50,4%	6	11
Fransa	3,5	4,3	21,7%	13	12

KAYNAK:TRADEMAP.ORG

yıldan çok farklı olmayacaktır. Bununla birlikte Avrupa ülkelerindeki talebin yılın ikinci yarısında yavaş yavaş hareketlenmesi muhtemel görünmektedir. 2025 ise, beklenmedik bir küresel gelişme olmaz ise, ihracat adına çok daha iyi bir yıl olacaktır.

Dış talepte hareketliliğin başlaması ve Türkiye ihracatının ivme kazanması için PMI endekslerinde yükselişler görülmesi gerekmektedir. Mobilya sektöründe ihracat momentumu kazanmak için takip edilmesi gereken gösterge Euro Bölgesi imalat PMI endeksidir. Endeksin yılın ikinci yarısında 50'nin üzerinde değerler alması ve Türkiye'nin bölgeye ihracatının yılsonuna doğru canlanması muhtemeldir.



TECNA

How to make it



Rimini Expo Centre - Italy
24 - 27 SEPTEMBER 2024

The international
exhibition of
technologies
and supplies
for surfaces

In conjunction with



DECORTECH

A special project for the
know-how of companies
developing the best possible
aesthetic quality and
finishing for every surface

DISCOVER MORE



tecnaexpo.com

ORGANIZED BY

**ITALIAN
EXHIBITION
GROUP**
Providing the future

IN COLLABORATION WITH



ACIMAC
Association of Italian Manufacturers of
Machinery and Equipment for Ceramics



WITH THE SUPPORT OF

madeinitaly.gov.it



ITA
ITALIAN TRADE AGENCY

Ministero degli Affari Esteri
Dipartimento per lo Sviluppo, il Commercio
e della Cooperazione Internazionale

ARAŞTIRMA

	2003	2013	2018	2021	2022	20 yıl	10 yıl	5 yıl
ABD	27,7	44,3	61,4	70,0	86,7	214%	96%	41%
Almanya	8,1	14,7	17,1	20,1	23,2	187%	58%	35%
Bir.Krallık	6,0	8,2	9,9	11,5	14,5	142%	77%	47%
Fransa	4,9	8,1	10,0	11,5	13,8	184%	71%	39%
Kanada	3,4	7,0	7,8	8,2	10,6	210%	52%	36%
Hollanda	2,2	4,0	6,3	8,8	9,6	332%	142%	53%
Japonya	4,0	6,8	7,1	7,6	8,9	123%	31%	25%
Avustralya	1,2	3,3	4,0	4,6	5,7	388%	71%	44%
İspanya	1,7	2,7	4,0	4,5	5,5	229%	103%	38%
İsviçre	1,8	3,6	3,9	4,4	5,2	185%	44%	35%
İtalya	1,4	2,5	3,3	3,8	5,1	279%	104%	55%
Dünya	85,1	163,7	208,0	240,2	287,2	237%	75%	38%

Son 20 yılda ithalatını en çok artıran ülkeler arasında Avustralya, Hollanda ve İtalya; son 10 yılda Hollanda, İtalya, İspanya ve ABD; son 5 yılda ise İtalya ve Hollanda öne çıkmaktadır.

İlk 5 ithalatçının dünya mobilya ithalatından aldığı pay 2003 yılında yüzde 58,8 iken, 2011'de yüzde 49,6'ya kadar gerilemiştir. Devam eden yıllarda ise yatay bir seyir izledikten sonra 2022'de yüzde 51,9 düzeyinde gerçekleşmiştir

ÖNDE GELEN İTHALATÇILAR-2022

	2021	2022	%	2021 Sıra	2022 Sıra
ABD	70,0	86,7	24%	1	1
Almanya	20,1	23,2	15%	2	2
Bir.Krallık	11,5	14,5	26%	4	3
Fransa	11,5	13,8	20%	3	4
Kanada	8,2	10,6	29%	6	5
Hollanda	8,8	9,6	9%	5	6
Japonya	7,6	8,9	16%	7	7
Avustralya	4,6	5,7	25%	8	8
İspanya	4,5	5,5	22%	9	9
İsviçre	4,4	5,2	18%	11	10
İtalya	3,8	5,1	35%	13	11

KAYNAK:TRADEMAP.ORG

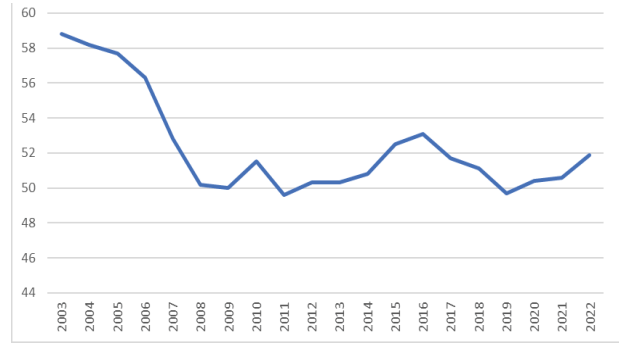

2024'te mobilya tüketiminin reel olarak ABD, Almanya, Fransa ve Kanada'da yüzde 2, İtalya'da yüzde 4, Hollanda'da yüzde 3, İspanya ve Birleşik Krallık'ta yüzde 1 gerilemesi, Çin'de değişmemesi, Hindistan'da ise yüzde 4 artması beklenmektedir.

Aynı raporda, 2023'te mobilya dış ticaretinde Dünya genelinde (dolar bazında, nominal) yüzde 7 daralma olacağı, 2024'te ticaretin değişmeyeceği ve 2025'te yüzde 3 artmasının beklendiği ifade edilmiştir. Dış pazarlarda bir canlanma olmayacağı varsayımı ile 2024 yılında Türkiye'nin toplam mal ihracatında yükseliş beklentisi yüzde 5 civarındadır. Mobilya sektörü için de benzer bir durum söz konusudur. Yılın ilk yarısında sınırlı bir gerileme, ikinci yarısında ise sınırlı bir artış beklenebilir. İsrail, Lübnan ve Kuveyt dışındaki Orta Doğu Bölgesi, yıl genelinde daha verimli pazarlar olarak öne çıkmaktadır.

DÜNYA MOBİLYA İHRACATI VE TÜRKİYE (MİLYAR \$, %)

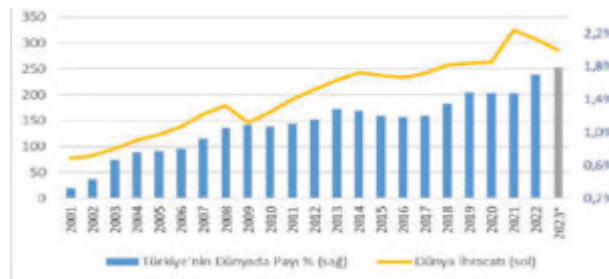

KAYNAK: TRADEMAP.ORG, TİCARET BAKANLIĞI

2023 9 AYLIK İHRACAT VERİLERİ (BİN DOLAR)

	2022-9 ay	2023-9 ay	Değişim
Çin	97.325.910	89.055.232	-8%
Almanya	13.498.407	13.428.300	-1%
ABD	7.637.017	7.586.861	-1%
Kanada	4.893.620	4.847.156	-1%
Çekya	4.260.687	4.688.258	10%
İspanya	3.169.571	3.394.242	7%
Fransa	3.208.492	3.347.672	4%
Birleşik Krallık	2.550.094	2.757.936	8%
Malezya	2.721.603	2.241.815	-18%
Litvanya	2.627.115	2.361.758	-10%
Portekiz	1.689.965	1.936.756	15%
Endonezya	2.302.767	1.674.655	-27%
Tayvan	1.490.543	1.244.261	-17%
Tayland	1.432.059	1.186.146	-17%
Güney Kore	1.055.458	1.003.593	-5%
Estonya	1.048.329	884.382	-16%
Brezilya	755.817	698.647	-8%

KAYNAK:TRADEMAP.ORG

2024 KÜRESEL BEKLENTİLER

	2024
Küresel Büyüme	%2,9
ABD Büyüme	%1
Euro Bölgesi Büyüme	%1,5
Orta-Doğu Orta-Asya Büyüme	%3,2
Gelişen Asya Büyüme	%5
Gelişmiş Ülkeler Reel İthalat Artışı	%2,7
Gelişen Ülkeler Reel İthalat Artışı	%3,8
Küresel İhracat	24,5 trilyon \$
Küresel İhracat Artışı (nominal)	%4,7

KAYNAK:IMF.ORG

2023 YILI MOBİLYA İHRACATI (MİLYON \$)

	2022	2023	Değişim
Irak	538	502	-7%
Almanya	402	390	-3%
ABD	240	234	-2%
Fransa	213	214	1%
Romanya	172	195	13%
Libya	178	177	-1%
S. Arabistan	41	169	311%
İsrail	244	164	-33%
Bir. Krallık	169	161	-5%
Hollanda	148	143	-3%
BAE	108	103	-5%
Fas	93	94	1%
İtalya	94	92	-2%
Katar	200	81	-59%
Bulgaristan	73	76	3%
Belçika	72	75	4%
Azerbaycan	68	74	8%
Gürcistan	60	73	22%
Rusya	62	66	8%
Yunanistan	55	57	4%

KAYNAK:TİM

YENİ KONUTLARIN SATIŞLARDA PAYI %



MOBİLYA İHRACATI SIRALAMASINDA TÜRKİYE (94. FASIL)

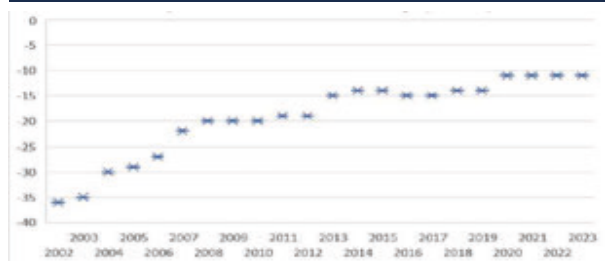

KAYNAK: TRADEMAP.ORG (2023 TAHMİNİ DEĞER)

TÜRKİYE MOBİLYA İHRACATI 2022-2023

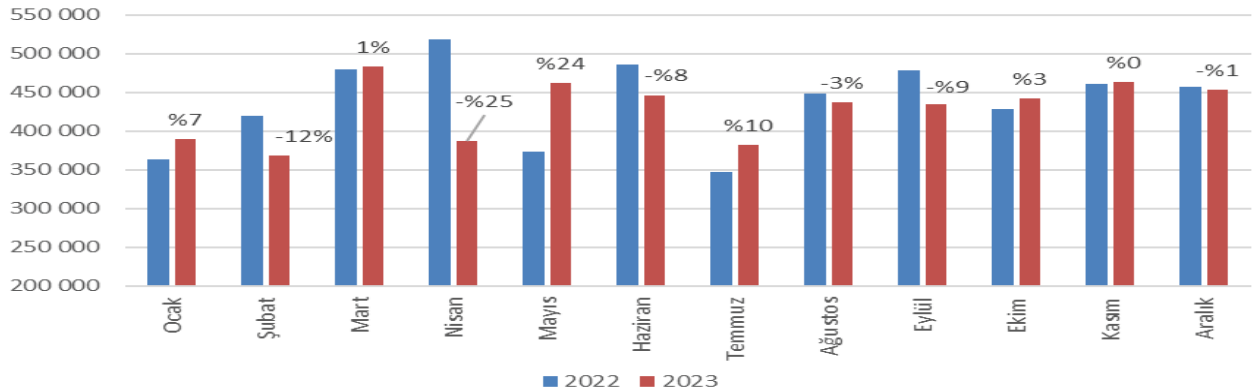



Yılların saygın firması **EGEPRES**, Alvic marka yüzey şampiyonuyla yola devam ediyor

Ege'nin köklü firmalarından EGEPRES, kurulduğu günden bu güne aynı kalite ve üretim anlayışıyla sektörde varlığını sürdürüyor. Bu gün 2. Kuşakla yoluna devam eden EGEPRES, yıllara dayalı üretim deneyimini uluslararası bir marka olan ALVIC'le ithalat yönünü de güçlendirerek hedef müşteri kitlesine çok yönlü hizmet ve tedarik malzemelerini sunuyor. Mutfak kapak ve tezgahlarad tercih edilen bir marka olan ALVIC, egepreste müşteri talebi doğrultusunda istenilen ebat ve üretim şekillerine göre işlenerek mimar ve proje gruplarına sunuluyor. ürün kalitesiyle kalite ve GEPRES

Mobilya yan sanayi öncü kuruluşlarından EGEPRES, İspanyol ALVIC kalitesi ile mutfaklar için R3 dik radüslü laminat tezgahlarını Türkiye pazarına sunmaya başladı. Suya mukavim 38 mm kalınlığında yeşil sunta ile üretilen yüksek kaliteli ürünlerinde; aşınma direnci, 180 derece kuru ve nemli ısıya dayanıklılık, yüksek çizilmezlik direnci gibi özellikleri ile kullanıcıların beğenisine sunulmuştur. 10 farklı dekor seçeneği ve güçlü stokları ile mimarlar, orman ürünleri satıcıları, proje firmaları ve mobilya imalatçıların taleplerini almaya başlamıştır.

Detaylı bilgi ve siparişler için:
info@egepres.com.tr / siparis@egepres.com.tr



DOĞAL AHŞAP KAPLAMA DOĞAL KAPLAMALI MDF KERESTE

Ürünlerimizle Hizmetinizdeyiz.



**AHŞAP SANATTIR
YAŞATIR**





TÜRKİYE'NİN TASARIM VİZYONUNA
KATKI SAĞLAYAN

AURA-SAMET KAMPÜS PROJESİ, KARADENİZ'DEN BAŞLADI...



Türkiye'nin mobilya aksesuar sektörünün lider markası SAMET ve AURA İstanbul iş birliği ile düzenlenen, AURA İstanbul'un araştırma ve eğitim ortamını Anadolu'daki üniversite öğrencileri ile buluşturan "KAMPÜS" projesi, Trabzon Karadeniz Teknik Üniversitesi ile sürüyor.



Türkiye'nin beş farklı şehrinde tasarıma ilgi duyan öğrenciler ile düzenlenecek panel ve yarışmalar serisinin ilki 8 Mart'ta Trabzon Karadeniz Teknik Üniversitesi'nde gerçekleşti. Farklı disiplinlerden profesyonellerin ve akademisyenlerin katılımı ile kentlere dair güncel tartışmaların gerçekleşeceği panellerin ilkinde "Tasarım ve Teknoloji" konuşuldu. Tuna Han Koç moderatörlüğünde gerçekleşen panelde Nevzat Sayın, Melike Altınışik, Özlem Yalım ve Serbülent Vural konuşmacı olarak yer aldı.

Mimarlık Fakültesi ev sahipliğinde Karadeniz Teknik Üniversitesi'nde gerçekleşen etkinliklerde Mimar Bilge Bal'ın yürütücülüğünü üstlendiği mimarlık ve şehircilik alanında kendilerine daha derin bir boyut katmak isteyen, tasarıma ilgi duyan gençlerle birlikte "Konforlu Yaşam Alanları" üzerine atölyeler de gerçekleştirildi. Üretilen projelerin, jüri tarafından değerlendirilerek ödüllendirildiği etkinlikler; mimarlık, sanat ve tasarım disiplinleri başta olmak üzere, tüm disiplinlerden öğrencilerin, profesyonellerin ve akademisyenlerin yoğun katılımı ile gerçekleşti.

Gün boyu tasarım sohbetleri ile devam eden program, tasarımcı konuklarımızın da katılımı ile şehrin akade-

misyenleri ve profesyonellerinin bir arada olduğu keyifli bir buluşma ile sona erdi.

Karadeniz Teknik Üniversitesi (Trabzon) ile başlayıp, Atatürk Üniversitesi (Erzurum), Muğla Sıtkı Koçman Üniversitesi, Kapadokya Üniversitesi (Nevşehir) ile Hasan Kalyoncu Üniversitesi (Gaziantep) ev sahipliğinde 2024 yılına yayılacak olan "KAMPÜS" projesinde; tasarım ve teknoloji, sürdürülebilirlik ve enerji, arkeo-tasarım, kültürel miras ve koruma, kentsel dirençlilik ve afetler gibi konular ele alınacak.

Tasarıma ve üretime olan tutkusunu ile yarım asır önce bu topraklarda başlayan yolculuğunu bir dünya markası olarak devam ettiren SAMET, yine bu topraklarda geleceği şekillendirme arzusu ile Türkiye'nin genç tasarımcı adaylarına dokunuyor. Türkiye'nin mimari ve tasarım alanında mevcut eğitime katkı sağlamak hedefiyle farklı uzmanlık alanlarının iş birliğine dayalı kolektif üretimlere ve programlara imza atan İstanbul Mimarlık ve Şehircilik Araştırmaları Akademisi – AURA İstanbul ile güçlerini birleştirdiği KAMPÜS projesi yarının tasarım dünyasına yön veriyor.



Güneydoğu Asya'nın en büyük ve en küresel mobilya fuarı olan

Malezya Uluslararası Mobilya Fuarı (MIFF),

1-4 Mart 2024 tarihleri arasında gerçekleşti



1995 yılında kurulan MIFF, yıllar içinde yerel mobilya sektörünün genişletilmesinde önemli bir rol oynadı. Küresel çapta en iyi 10 mobilya ticareti etkinliği olarak kabul edilen bu etkinlik, Malezya ahşap mobilyaları ve Güneydoğu Asya'daki ofis mobilyaları için en büyük ihracat platformudur.

MIFF, Kurulduğu günden bu yana Malezya ekonomisine ve özelde de mobilya sektörüne ihracat bazında önemli açılımlar sağlayan Miff her yıl daha da büyüyerek, bölgenin ticari çekim noktası olmaya devam ediyor. Lansmanından bu yana toplam 20 milyar dolara yakın satış elde eden etkinliğe ve 150 ülkeye yakın ülkeden ve bölgeden 190.000 alıcıyı ağırladı



MIFF Başkanı Datuk Dr Tan Chin Huat tarafından 152 yerli katılımcıyla kuruldu. Yabancı katılımcılar 1999'da ilk kez sahneye çıktılar ve MIFF'in uluslararası alıcılara olan ilgisi sayesinde sayıları katlanarak artıyor. Gösteriyi başından beri destekledikleri için Malezya mobilya endüstrisini ve yerel yetkilileri öven Datuk Dr Tan, MIFF'in, ülkenin küresel bir üretici olarak konumunu güçlendirmek için Malezya mobilya ihracatında amiral gemisi olmaya devam edeceğini söyledi. Bu yıl eşzamanlı olarak yine iki büyük fuar alanı olan MITEC & WTCC alanlarını kullanan Miff fuarı, her iki fuardan yarım saatte bir otobüs servisleri kaldırarak ziyaretçilerin rahatlıkla iki fuaralanını da ziyaret etmelerini sağladı.

2000 yılından bu yana düzenli olarak MIFF organizasyonu tarafından davet edilen ve Türkiye'den partner yayın olarak kabul edilen Mobilya Dergisi, Ekin Yayın Grubu bu yıl da fuar boyunca fuarın gerçekleştiği her iki salonda da çalışmalarını gerçekleştirdi. Hemen tüm etkinliklere katılarak bölgedeki sektörel dinamiklerin de nabzını tuttu. Fuarın gerek gelişen prestijine gerekse de ilgi ve büyümesine tanık olduk. Dr. Than Chin Huat ve ekibinin



ilmik ilmik geliştirerek bu günlere getirdiği fuar bugün uluslararası platformlarda da uzak Asyanın önemli bir ticaret fuarı olarak anılmaktadır.

Bu yıl etkinlikler, seminer, ödül törenleri, konferanslar ve gala yemekleriyle sürekli aktivitelerin yaşandığı bir yıl oldu. Miff fuarına geleneksel mobilya üreticileri kendi özgün üretimleriyle katılırken, bu yıl fuara son yıllarda uluslararası trendler ve tasarımlardan da etkilenerek daha işlevsel ve sadece Malezya'ya özgü ürünler değil,

FUARLARDAN



uluslararası pazarın da beğenisine uygun ürünlerle katılmışlar. Üretiminin çok büyük bir kısmını ihracat yapan Malezya, hem dünya çapında önemli tasarımcılardan ,hem de ülkede yetişen yeni tasarımcıların çalışmalarından faydalıyor ve bunları üretiyorlar.

Bu yıl sergilenen trend etkinliği ve sergisi bu çalışmaların oldukça başarıyla gerçekleştiğini göstermektedir. Uzak Asya'nın önemli bir finans ve ekonomi kenti de olan Kuala Lumpur, her yıl fuarlarla da kendini besliyor. Çok kültürlü ve çok inançlı bir yapıya sahip olan Malezya'da bu geleneksel yapı hoşgörülü bir ilişki içinde gerçekleşiyor.

Bu yıl fuarda ziyaretçi olarak, yine Avustralya, Amerika, Kanada ve bazı Avrupa ülkeleri ağırlıktaydılar. Yıllar sonra ilk defa katılımcı bir Türk firmasını gördük. İnegöl'den Çilek Mobilya firması Avustralya pazarını hedefleyerek bu fuar gelmiş. MITTEC salonunda genç ve beb mobilyaları salonunda ürünlerini sergilediler. Yine bu yıl Bursa'dan bir grup mobilyacı ziyaret amacıyla ve ithalat için fuardaydılar. Malezya bu noktadan bakıldığında fiyat kategorisi olarak Türkiye'ye göre ucuz, özellikle masif mobilyalar,



Tik mobilya üst yüzey işlemleri ürünlere ayrı bir kalite katıyorlar.

Açılıшта konuşan Datuk Dr Tan."Malezya mobilya sektörünün desteği olmadan MIFF bugünkü duruma gele-meyecekti." dedi Ayrıca MIFF'e verdiği güçlü destek için Malezya hükümetine ve kurumlarına ve ayrıca MIFF'in stratejik ortağı Muar Mobilya Derneği'ne son 10 yıldaki verimli ittifakından dolayı şükranlarını sundu.

Güncel bilgileri takip etmek veya alıcı olarak kaydolmak için MIFF web sitesini (www.miff.com.my) ziyaret edin.

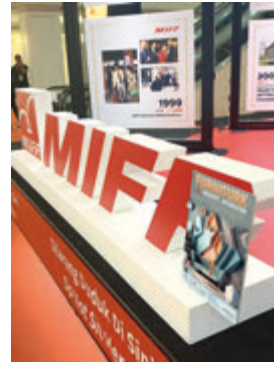

MALEZYA'DA MIFF GÜNLERİ



Malezya doğasıyla ve egzotik iklimiyle ülkemizden oldukça farklı bir yapıya sahip. Bir yandan olağanüstü bir doğa, öte yandan gökdelenleri, yüksek binalarıyla bir finans ve ticaret kenti. Yaşayanlarıyla birbirine barışık bir toplum. Bunların bir kısmını önceki yıllarda da paylaşmıştık. Fuardan kalan zamanda bizler de kenti dolaştık.





AGT ile LX Hausys Arasında İyi Niyet Protokolü İmzalandı

Ahşabı tutku ve teknoloji ile geliştirerek dekorasyon ve mobilya sektörüne hizmet eden AGT ile LG Şirketler Grubu bünyesinde bulunan çevreye duyarlı ve insan dostu üretim prensibi ile üretimini gerçekleştiren LX Hausys arasında ticari ve iş ilişkilerini geliştirmek üzere iyi niyet protokolü imzalandı.

İleri teknolojiyi üretim proseslerinde uygulamayı prensip edinen AGT ve Solid ve 3D dokulu Premium Pet Panel Koleksiyonu- 3P ve ipeksi dokunuş hissi sağlayan Supramat Koleksiyonunda yer alan modellerin folyo tedarikini sağlayan LX Hausys, uzun yıllardır devam eden iş birliğini imzalanan protokol ile güçlendirdi. 16 Ocak 2024 tarihinde AGT Kısıklı Ofisi'nde gerçekleştirilen imza töreninde de, AGT adına Yönetim Kurulu Başkanı Mustafa Söylemez, LX Hausys adına Woohong Kim ve Türkiye acentesi Tk Deco protokole imza attı.

AGT Yönetim Kurulu Başkanı Söylemez: "Uzun yıllardır süregelen ticari dostluğumuzu ve işbirliğimizi bu protokol ile kayıt altına aldık. Topluma ve çevreye duyarlı, ileri teknoloji ile ürettiğimiz üstün özelliklere sahip ürünlerimizin üretiminin devamını ve imzaladığımız bu protokolün iş dünyamız için hayırlı ve uğurlu olmasını diliyorum. İlham veren, tasarım odaklı bir marka olarak öncü, sektöre yön vererek büyüyen marka olma misyonumuzla faaliyetlerimizi sürdürmeye devam edeceğiz." dedi.

LX Hausys Yönetim Kurulu Başkanı Woohong Kim ise konuşmasında AGT ile iş birliği hacminin büyümesinden



duyduğu sevinci paylaşarak, " Bu iyi niyet protokolünün her iki ülke için de hayırlı olmasını diliyorum. Güçlü iş birliğimiz ve üretim politikamızın benzerliği inovatif ürünlerin hayata geçmesine büyük katkı sağlayacaktır " dedi.

Protokol imza programında AGT Tedarik Zinciri Direktörü İsmail ÇELİKMEZ, Pazarlama Direktörü Emre Tuncel, AGT Satın Alma Müdürü Işıl Zorcu, LX Hausys Türkiye Temsilcisi TK Deco Genel Müdürü Emre Tanacar yer aldı.



Hazır Profil Kapak Kaplama; 933 Mat Boyanabilir Düz

Zımpara olmadan pürüzsüz yüzey,
astar olmadan son kat boyama

Arkopa Hazır Kapaklarıyla yüzey kalitenizi ve verimliliğinizi üst seviyeye taşıyıp, işçilik maliyetlerinizi düşürün.

Son kat boya sürecine kadar olan; Astar boyama, ilk kat boyama ve bekleme sürelerinizi ortadan kaldırarak PP tutuculuğu sayesinde boya sürecinize destek olabilirsiniz.

Tek kat boya ile kapağınızı boyalı kapağa dönüştürün.

Bu süreçte Arkopa'nın 8.000 üzerinde geniş profil yelpazesi de lake tasarımlarınızı gerçekleştirmenize olanak sağlar.



Fabrika

Organize Sanayi Bölgesi 17. Cadde No: 2/C 38070

KAYSERİ / TÜRKİYE / TÜRKİYE

+90 352 321 26 11 +90 352 321 26 10

arkopa@arkopa.com.tr

/arkopaahsappanel /company/arkopa @/arkopaahsappanel

arkopa.com.tr



E - Catalog
E - Katalog





İlhamı doğadan, gücü dayanıklılığında
Kastamonu Entegre
River serisiyle ahşabın
en saf halini sunuyor

Trendlere öncülük eden dekor ve zengin yüzey çeşitleriyle yaşam alanlarına değer katan Kastamonu Entegre, üstün kalite ve dayanıklılık ilkelerinden ödün vermeden ürettiği Floorpan laminat parke grubunun yeni ürünlerini kullanıcılarla buluşturdu. 72 saat boyunca suya ve neme karşı üstün dayanıklılık ve koruma sağlayan River serisi, sekiz farklı dekor seçeneğiyle kullanıcılara ahşabın en saf ve doğal halini sunuyor.

Ahşap bazlı panel sektöründe Türkiye'nin lider, Avrupa'nın üçüncü, dünyanın beşinci büyük üreticisi konumundaki Kastamonu Entegre salon, yatak odası, yemek odası, çocuk odası gibi pek çok mekânda rahatlıkla ve güvenle tercih edilebilecek yeni Floorpan laminat parke River serisini kullanıcılara sundu. Ürünlerin sağlığa ve çevreye zararlı olabilecek herhangi bir kimyasal madde içermediğini gösteren "Blue Angel"

sertifikasına Türkiye'den sahip olan ilk laminat parke olan Floorpan, River serisiyle kolay montaj, hızlı temizlik ve dayanıklılık avantajlarının yanına sadelik ve şıklığı da ekliyor. Ahşabın en saf haliyle kullanıldığı; meşe ağacından ilhamla tasarlanan Danube, Tigris, Delaware, Ganges, Thames, Nile, Trent ve Erne olmak üzere sekiz farklı dekordan oluşan River serisi, kapalı alanlar, ofisler ve evler başta olmak üzere tüm yaşam alanlarında doğal-



lığı ve sadeliği hissetme ayrıcalığı sunuyor. Kullanıcılar klasikten moderne, doğal ve sade çizgilerden dinamik tasarımlara kadar her biri farklı tüketici zevk ve ihtiyaçlarına hitap eden dekorlarla şıklık ve konforu aynı anda hissedebiliyor.

Sekiz farklı dekorla mekanlara güçlü, konforlu ve estetik dokunuşlar

Avrupa standartlarında 32. sınıf AC4 seçeneğiyle 8 mm kalınlıkta üretilen Floorpan laminat parke River serisi kalitesi, dayanıklılığı ve çevre dostu anlayışıyla öne çıkıyor. River parke serisindeki dekorlardan Danube, hem klasik hem de modern zevklere hitap eden çizgisi ve konfor ve şıklığın mükemmel birleşimiyle dikkat çekerken, metal aksesuarlar ve modern mobilyalar ile birlikte kullanılabilme özelliğiyle öne çıkıyor. Gri, bej ve hâkî tonları ile mükemmel bir uyum sağlayan Tigris, kendine has dokusu, estetik tasarımı ve zamana meydan okuyan dayanıklılığı ile farklı mekânlarda benzersiz bir deneyim sunuyor. Kastamonu Entegre'nin yeni Floorpan laminat parke serisi River'ın Delaware dekoru ise antrasit mobilyalar ve açık gri duvar boyaları ile kullanarak özgün mekânlara ulaşturmaya imkân sağlıyor.

Serinin dekorlarından Ganges, sürdürülebilirliği ve doğallığı merkeze alan tasarımı ve her tarza uygunluğu ile hem dinlenme hem de oturma alanlarında rahatlıkla tercih edilecek bir ürün olarak fark yaratıyor.

Klasiklerden vazgeçemeyenler ve üstün kaliteyi yaşam alanlarına taşımak isteyenler için üretilen Thames, ben-

zersiz ahşap görünümü ve zamansız tasarımı ile dikkat çekiyor. Doğanın kusursuzluğundan ilhamla tasarlanan Floorpan River serinin Nile dekoru ise dinlendirici renk tonu ile mekânlara huzurlu bir atmosfer kazandırırken yaşam alanlarına doğanın izlerini taşıyor.

Mekânlarında "country" esintileri yaşatmak isteyenler için vazgeçilmez olmaya aday Trent, sade ve doğal ahşap görünümü ile zeminlerde muhteşem etkiler bırakırken; hareketli deseni ile her zamankinden farklı bir mekân deneyimi sunan Erne, yaşam alanlarına dinamizm ve denge katmak isteyenler için tasarlandı. Tüm Floorpan laminat parkeler gibi Hijyen+ özelliğine sahip olan River serisi, 24 saat içerisinde zeminde görülmesi beklenen bakteriyel aktiviteyi yüzde 99.9'a kadar engelleyerek, bakteri ve mikroplara karşı etkin koruma sağlıyor.



ULUSLARARASI LİDERLİK

CIFF Guangzhou 2024'te pek çok heyecan verici etkinlik gerçekleşti.

19 Mart (Salı) günü saat 10.00 - 11.00:arası Ciff ULUSLARARASI MOBİLYA LİDERLİK ÖDÜLLERİ Ödül Takdim Töreni gerçekleşti. ABD, Avrupa ve Asya Pasifik bölgesinin önde gelen ithalatçıları, perakendecileri ve önde gelen mobilya markaları da dahil olmak üzere dünyanın en iyi şirketlerinden bazılarıyla gerçekleşen ödül töreni uluslararası basın ve Asya'nın en önemli mobilya dernek başkanları ile fuar organizatörlerinin de katılımıyla büyük bir heyecan ve katılımla gerçekleşti.



IFAL ve IIDA, Asya'nın önde gelen B2B mobilya ithalat-ihracat e-medyası FurnitureAndFurnishing.com tarafından düzenleniyor ve etkinlik dünya çapında 16 önde gelen iç mekan ticari yayınından oluşan bir dernek olan International IAFP (Alliance of Furnishing Publications) tarafından destekleniyor. Program, dünyanın en büyük mobilya ve iç mekan ticaret fuarı CIFF Guangzhou tarafından destekleniyor ve dünya çapında 20'den fazla yetkili endüstri kuruluşunun desteğinden yararlanıyor.

Küresel mobilya ve ilgili ticaretteki mükemmelliği kutlamak için her yıl düzenlenen ödüller, iyi yönetilen büyük ve küçük şirketleri ve olağanüstü liderlik sergileyen bireyleri onurlandırıyor. Geçmişte ödül alanlar arasında dünya çapında farklı ülkelerdeki en iyi yönetilen, en hızlı büyüyen şirketlerden bazıları yer alıyor.

Çeşitli ödül kategorileri şunları içerir:

- Üstün İşletme Ödülü
- Marka Mükemmelliği Ödülü
- Ürün Mükemmelliği Ödülü
- Yükselen Yıldız Ödülü
- Üstün Kadın Lider Ödülü
- Üstün Genç Lider Ödülü
- Yılın En İyi Şirketi Ödülü
- Yılın Küresel CEO'su Ödülü

MOBİLYA ÖDÜLLERİ

Ödül Takdim
Töreni
Ciff Guanzhou
fuvarında
gerçekleşti

FLA 2023, 13 Ülkeden
Öne Çıkan Şirketleri
ve Bireyleri Onurlandırdı



- Program, ödül alanların marka değerini artırmanın yanı sıra, sektörleri ilerlemeye ve daha büyük boyutlara ulaşmaya teşvik ediyor.
- Programa perakendeciler, toptancılar, tüccarlar, üreticiler, marka ve tedarikçiler gibi mobilya, ve ilgili ticaret alanında en az beş yıldır faaliyet gösteren tüm seçkin şirketler başvurabilir.
- Önümüzdeki yıl için değerlendirme eş zamanlı olarak gerçekleştirilecek ve Şubat 2025'te sona erecek. 19 Mart 2025'te yapılması planlanan büyük ödül sunum töreni, Ciff Guangzhou 2025 ile birlikte Çin'in Guangzhou kentindeki Pazhou Sergi Kompleksi'nde gerçekleştirilecek.
- Ödüllere adaylık şu anda açık ve 5 Şubat 2025'te sona erecek. Resmi başvuru formuna ve programla ilgili daha fazla ayrıntıya programın dünya çapındaki ortağı aracılığıyla veya e-posta yoluyla ulaşabilirsiniz:
- info@apsmediagroup.com.
- furnitureandfurnishing.com



Yılın ilk 2 ayında en çok ihracat Irak'a yapıldı

Mobilya, kâğıt ve orman ürünleri sektörü şubat ayında 653 milyon dolarlık ihracat gerçekleştirdi

Türkiye İhracatçılar Meclisi (TİM), 2024 Şubat ayı ihracat rakamlarını açıkladı. Şubat ayında ihracat geçen yılın aynı dönemine göre yüzde 13,6 artarak 21 milyar 86 milyon dolar olurken, cumhuriyet tarihinin en yüksek şubat ayı ihracat değeri olarak kayıtlara geçti. Geçtiğimiz ay 602 milyon dolar ihracat yapan mobilya, kâğıt ve orman ürünleri sektörü şubat ayında 653 milyon dolar ihracat gerçekleştirdi. Yılın ilk iki ayında en çok ihracat 179 milyon dolar ile Irak'a yapıldı.

Türkiye'nin 2024 Şubat ayına dair ihracat verileri Türkiye İhracatçılar Meclisi (TİM) tarafından paylaşıldı. Türkiye'nin şubat ayı ihracatı yüzde 13,6'lık artışla 21,1 milyar dolar olarak gerçekleşti. Böylelikle yılın ikinci ihracat rakamı, en yüksek şubat ayı ihracat değeri olarak kaydedildi. Geçtiğimiz yıl global ekonomide yaşanan durgunluk ve komşu ülkeler arasındaki gerilimlere rağmen başarılı bir ihracat rakamı ortaya koyan mobilya, kâğıt ve orman ürünleri sektörü 2024 yılına pozitif başlayarak ocak ve şubat aylarında istikrarlı bir artış ortaya koydu.

2024'ün ilk iki ayında Amerika'ya ihracatta yüzde 58 artış

Mobilya, kâğıt ve orman ürünleri sektörünün 2024 yılı ilk iki ayında en çok ihracat gerçekleştirdiği ülkeler arasında ilk sırada 179 milyon dolar ile Irak bulunurken ikinci sırada 61 milyon dolar ile Amerika Birleşik Devletleri yer aldı. Üçüncü sıradaki Birleşik Krallık'a yapılan ihracat 60 milyon dolar olurken listenin devamında Almanya, Fas, İran, Fransa, Libya ve Romanya gibi ülkeler yer aldı. İhracat payının en çok arttığı ülke ise yüzde 58 ile Amerika Birleşik Devletleri oldu.

Sektör 8 milyar dolarlık ihracat hedefine emin adımlarla ilerliyor

Mobilya, kâğıt ve orman ürünleri sektörü 2024 yılında 8 milyar dolarlık ihracat barajını aşmak için emin adımlarla yoluna devam ediyor. Sektörün şubat ayı ihracatına dair değerlendirmede bulunan İstanbul Mobilya, Kâğıt ve Orman Ürünleri İhracatçıları Birliği Başkanı Erkan Özkan, "Geçtiğimiz yıl gerek global ekonomideki durgunluk ge-



rekse komşu ülkelerdeki gerilimler bizi çok zorlamıştı. Ancak cumhuriyetimizin ikinci yüzyılına büyük umutlarla başladık. Ocak ayında yakaladığımız ihracat başarılı performansını şubat ayında da sürdürmemiz hepimizin hem yüzünü gülümsetti hem de gelecek aylar için umut verdi. Şubat ayında ulaştığımız 653 milyon dolarlık rakamı gelecek aylarda artırarak bu yıl 8 milyar dolarlık ihracat barajını aşmak istiyoruz. Bunun için yoğun bir çalışma sürdürürken emin adımlarla ilerlemeye gayret ediyoruz. Bir yandan ihracat stratejimiz doğrultusunda pazarlarımızı genişletip mevcut pazarlarda varlığımızı artırmaya gayret ederken diğer yandan da üretim hacmimizi artırmaya çalışıyoruz. Sektörde doğacak fırsatları takip ediyor, ihracatçımızın başarılı hamleler yapabilmesi için çabalyoruz. Yıl boyunca gerek ülke ziyaretleri gerekse fuarlar ile ihracatçılarımıza maksimum verim sağlamayı amaçlıyoruz" dedi.



Lütfen QR kodu
akilli cihazınızla
okutunuz.
Please read
QR code smart
device.

eskim.com.tr



ANTİMİKROBİYAL KORUMALI UZUN ÖMÜRLÜ VERNİKLER

Tek uygulama ile 7/24 etkin ve uzun ömürlü
antimikrobiyal koruma.

*1975'ten beri,
güvenle...*

f Eskim Kimya

Instagram eskim.kimya

LinkedIn Eskim Kimya

YouTube eskim kimya

eskim®

FUARLARDAN

就
JUST
享受
ENJOY
待在
STAYING
这里
HERE



所到之处希望都是舒适的
COMFORT IS EXPECTED EVERYWHERE



Çin
Uluslararası
Mobilya
Fuarı açıldı

C

I

F

F

■





1-ofis ortamı, 2- Ofis oturma yerleri
ve 3- kamusal ticari alanlar .

*Aşama 1 | 18-21 Mart 2024

Ev mobilyaları, ev dekorasyonu ve ev tekstili,
dış mekan ve eğlence mobilyaları

*Aşama 2 | 28-31 Mart 2024

Ofis mobilyaları, ticari mobilyalar, otel mobilyaları
ve mobilya makineleri ve hammaddeleri

2024

CIFF Guangzhou 2024 Yenilik ve Sürdürülebilirliğe Odaklanarak Açılıyor.

Mobilya endüstrisindeki en son trendlerin ve yeniliklerin sergilendiği, Guangzhou'da merakla beklenen Çin Uluslararası Mobilya Fuarı'nın (CIFF) açılış töreni gerçekleşti. kapsamı ve sektördeki etkisiyle tanınan dünyanın en büyük mobilya fuarı olan 53. Çin Uluslararası Mobilya Fuarı (CIFF Guangzhou), konut sektörüne yönelik ilk aşamasını 21 Mart'ta başarıyla tamamladı.

Kanton Fuar Kompleksi'nde gerçekleştirilen törene sektör profesyonellerinden, katılımcılardan ve medya temsilcilerinden oluşan büyük bir kalabalık katıldı.

Etkinlik, CIFF organizatörlerinin, fuarın uluslararası mobilya ticaretini ve işbirliğini teşvik eden bir platform olarak önemini vurgulayan açılış konuşmasıyla başladı. Bunu, sergi salonlarının resmi açılışının yapıldığı ve dört günlük ağ oluşturma, iş tartışmaları ve ürün vitrinlerinin başlangıcının sinyalini veren kurdele kesme töreni izledi.





28-31 Mart 2024 tarihleri arasında eş zamanlı olarak gerçekleştirilen Ofis ve Ticari Alan fuarı ve CIFM/interzum guangzhou fuarları, hem ofis ticari alan endüstrisinin hem de ev mobilyası imalat endüstrisinin yüksek kaliteli gelişimine önemli ölçüde katkıda bulunarak konumlarını sağlamlaştırıyor. Ciff Guangzhou, 417.000 metrekarelik devasa bir fuar alanı ve 2.600'den fazla katılımcı markanın yer aldığı, tüm mobilya tedarik zinciri için dünyanın en iyi ve Asya'daki ilk fuar platformlarından birini temsil ediyor. Ofis ve Ticari fuarı, sağlık, zeka ve yaşlanma dostu tasarıma odaklanarak işyerlerinin geleceğini şekillendiren son trendlere odaklanıyor. CIFM/interzum guangzhou 2024, mobilya üretiminde uzmanlaşarak önde gelen markaları bir araya getiriyor ve üretimdeki en son trendleri sergiliyor.

Bu yılki CIFF'in ana temaları arasında sürdürülebilirlik, teknoloji entegrasyonu ve tasarım yeniliği yer alıyor. Dünyanın dört bir yanından gelen katılımcılar, gelenek-selden modern tarzlara kadar çok çeşitli zevk ve tercihlere hitap eden en yeni ürün ve tasarımlarını sergiliyor.

Açılış törenine katılanlar, mobilya sektörünün geleceği hakkında iyimserliklerini dile getirerek, işletmelerin COVID-19 salgını gibi zorluklar karşısında dayanıklılığına ve uyarlanabilirliğine dikkat çekti. CIFF gibi etkinliklerin endüstrinin büyümesini teşvik etme ve uluslararası iş birliğini geliştirme konusundaki önemini vurguladılar.

CIFF Guangzhou, tüm mobilya endüstrisi zincirini kapsayan tasarım profesyonellerine yönelik ilk ulusal ödül olan CD Ödülünü başlatıyor. "İyi Tasarımın İzinde" kon-

septiyle, mobilya tasarımına üstün katkı sağlayan ve sektör trendlerine yön veren lider marka firmaları ödüllendirmenin yanı sıra, mobilyada yüksek kaliteli üretim standartlarını ve tasarım anlayışlarını desteklemeyi amaçlamaktadır.

Asya'nın en büyük mobilya fuarı olan CIFF Guangzhou'nun dünyanın dört bir yanından binlerce ziyaretçiyi çekmesi ve onlara mobilya endüstrisindeki en son trendleri ve yenilikleri keşfetmeleri için eşsiz bir fırsat sunması bekleniyor.

Etkileyici Kadro! Rekor kıran ölçek ve en iyi markaların bir araya gelmesi

Kanton Fuar Kompleksi, 2.600 katılımcının yer aldığı 45 sergi salonu tamamıyla dolu. Sergi alanı, 2023 yılındaki 51. edisyonun tarihi rekoruna göre %11 artarak toplam 417.000 metrekareye ulaştı.

Özellikle Ofis ve Ticari Alan, sergi alanı açısından 2023'e kıyasla %9 artışla Kanton Fuar Kompleksi D Bölgesi'ne 24 salonu kapsayan 17.1 ve 17.2 salonlarını ekledi. CIFM/interzum guangzhou 2024, C Bölgesine 14.4-16.4 salonlarını ekleyerek %14 artışla 18 salonluk bir alana ulaştı.

Özellikle ofis ve ticari alan, sergi alanı açısından 2023 yılına kıyasla yüzde 9 artışla Kanton Fuar Kompleksi, D bölgesine 94 salon ekledi. CIEMI Interzum Guangzhou 2024, C bölgesine 14 4-16. 4 salonlarını ekleyerek, yüzde 14 artışla 18 salonluk bir alana ulaştı.



İnegöl Modelf 2024 fuarı açıldı

Bu yıl 50. Yılıni kutlayan ve 22-27 Nisan 2024 tarihleri arasında gerçekleşecek olan İnegöl mobilya sektörünün uluslararası fuarı MODEF, , bakanlar, yerel yönetim temsilcileri ve sektörün ileri gelenlerinin geniş katılımıyla gerçekleşti. Açılışını İnegöl Mobilya sanayicileri derneği başkanı Sn Yavuz Uğurdağ'ın yaptığı fuarda siyasi parti temsilcileri, İhracatçılar birliği Başkanı sektörün yaşadığı önemli sorunları dile getirerek sektörün beklentilerini bu vesileyle ifade ettiler.

Uğurdağ konuşmasında İnegöl mobilya sektörünün ulaştığı uluslararası boyutlardan sonra mevcut Modelf fuarının İnegöl üreticisinin ihtiyaçlarına cevap vermediğini dile getirerek, ilgili kurum ve kuruluşlarda İnegöl mobilyacısının vizyonuna yakışır, modern bir binaya, restoranları ve hizmet noktalarıyla büyük bir fuar alanına ihtiyaç olduğunu dile getirdi. Türkiye Mobilya dernekleri federasyonu MOSFED adına konuşan Ahmet Güleç, Türk mobilya sektörünün dünya genelindeki yerini anlatarak, sektörün gerek büyümesinde gerekse de katma değer üretmesinde çok önemli bir olumsuzluk unsuru olan, mevcut enflasyonun sektördeki negatif unsurlarını dile getirerek, tasarruf



tedbirlerine sektörün dikkat ettiğini aynı şekilde enflasyonu etkileyen unsur olan bu tasarruf tedbirlerine başta kamu kurumlarımızın ve bakanlıkların da uyması gerektiğini dile getirdi. Bu konuda ülke olarak birlikte aynı hassasiyeti göstermemiz gerekir dedi. Bursa'da 2024 yılı yerel seçimleriyle seçilen, yeni Büyük Şehir Belediye başkanı Mustafa Bozbey de İnegöl sanayisinin ülke ve bölge için önemini anlatarak, İnegöl'ün il olması için gerekli çabayı harcayacaklarını ve İnegöl'de yeni fuar alanı açılması konusunda büyükşehir olarak gerekli desteği vermeye hazır olduklarını dile getirdiler.





Kastamonu Entegre 'İnovasyon Şampiyonu'

Kastamonu Entegre, Türkiye İhracatçılar Meclisi (TİM) tarafından yürütülen Türkiye'nin inovasyon geliştirme programı İnovalİG'de 'İnovasyon stratejisi' kategorisinde birincilik ödülünün sahibi oldu.

Türkiye İhracatçılar Meclisi'nin (TİM), bu yıl 10'uncusunu düzenlediği Türkiye İnovasyon Haftası kapsamında yer alan, Türkiye'nin inovasyon şampiyonlarının belirlendiği, İnovalİG 'de iş dünyasındaki yenilikçi yaklaşımları ve başarıları ile öne çıkan şirketler ödüllerini aldı. Haliç Kongre Merkezi'nde gerçekleşen ödül töreninde, ahşap bazlı panel sektörünün global markası Kastamonu Entegre "İnovasyon stratejisi" kategorisinde ödüle layık görüldü. İnovasyon ve Ar-Ge alanındaki çalışmalarıyla dikkat çeken Kastamonu Entegre, üst üste üç yıldır ilk üçte yer alma başarısını birincilik ödülüyle ileri bir aşamaya taşıdı.

Ödülü, Cumhurbaşkanı Recep Tayyip Erdoğan'ın elinden alan Kastamonu Entegre CEO'su Haluk Yıldız, "Şirket olarak inovasyona ve sürdürülebilir gelişmeye olan bağlılığımızı sürdürüyoruz. Bu ödül, şirketimizin üstün inovasyon stratejisinin ve ekip çalışmasının bir göstergesidir. Türkiye İhracatçılar Meclisi'ne ve değerli jürimize teşekkür ederiz" dedi.

Kastamonu Entegre olarak Cumhuriyetin 100'üncü yılında böyle prestijli bir ödül almaktan dolayı gururlu olduklarını belirten Yıldız, küresel pazarlardaki rekabet güçlerinin temelinde, inovasyonu iş kültürlerinin merkezine koymalarının etkili olduğunu söyleyerek şu görüşleri paylaştı:

"Rekabetin her geçen gün arttığı, değişimin hızına yetişmekte güçlük çektiğimiz bir dönemde inovasyonun sürdürülebilir başarı için olmazsa olmaz olduğunu düşünüyorum. Bu nedenle, Kastamonu Entegre olarak inovasyonu, ulaşılmaması gereken bir aşamadan öte şirketimizin temel yapı taşı olarak görüyoruz. Bu yaklaşımımızla şirketimizin sadece bugününü değil, geleceğini de şekillendirdiğimize inanıyoruz. Uzun zamandır sürdürülebilir şekilde yürüttüğümüz AR-GE ve inovasyon çalışmalarımızın itibarlı kurumlar tarafından takdir edilmesi çok kıymetli. Elde ettiğimiz bu başarı, tüm çalışanlarımızın ortak çabası ve özverisiyle mümkün oldu. Gelecekte de inovasyon alanında öncü ve etkileyici projelerle sektörümüzde liderliğimizi sürdürmeye devam edeceğiz."

555®

YENİ
ÜRÜNLER



870-1 Basmalı Sürgülü Kilit
KÜÇÜK



870-1 Basmalı Sürgülü Kilit
BÜYÜK



766 Mıknatıslı Kapı İtici



767 Mıknatıslı Kapı İtici Paslanmaz



A5 Dijital Dolap Kilidi



138 - Parız
Parmak İzli



103 - 20 - Parız
Parmak İzli



103 - (20/25/30) - Şifre



288 - Şifre



706 - (95/110) - R - L Gizli Mentеше
Sağ ve Sol



706 - (135) - R - L Gizli Mentеше
Sağ ve Sol



709 - 100 - R/L - PSaten

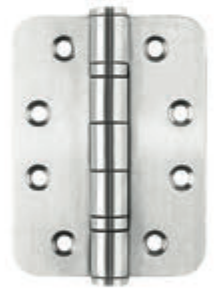

702R - 7,5/10 - PSaten



901 Anahtar Kutusu Şifreli
VIDALI



902 Anahtar Kutusu Şifreli
ASMALI



911 Anahtar Dolabı KÜÇÜK
912 Anahtar Dolabı BÜYÜK



921 Para Kutusu KÜÇÜK
922 Para Kutusu BÜYÜK

DİVRİK DIŞ TİCARET ve İNŞAAT A.Ş.



Dubai Wood Show'a Katılan

Schattdecor, "Tek Kaynak, Sınırsız Çözüm" Sundu

Schattdecor, "Freiraum" adlı yeni konseptiyle katıldığı Dubai Wood Show 2024 fuarında sektöre yeni ve ilham verici çözümler sunarak "Şimdi Her Şey Mümkün!" dedi.

Schattdecor, çağdaş trendleri yansıtan "Freiraum" konseptiyle, geçtiğimiz Mart ayında Dubai World Trade Center'da gerçekleşen Dubai Wood Show 2024 fuarına katıldı. Kelime anlamıyla serbest alanı ifade eden "Freiraum" ile düşünce ve tasarım alanındaki sınırları ortadan kaldıran Schattdecor fuarda, sektörün geleceği için sınırsız özgürlük fırsatları sunduğu ziyaretçilerine "Şimdi Her Şey Mümkün!" mesajını verdi.





Dubai Wood Show, ilk düzenlendiği 2005 yılından bu yana olduğu gibi bu yıl da, dünya çapında 100'den fazla ülkeden kaliteli ziyaretçinin ilgi odağı oldu. Ahşap profesyonellerinin tek bir çatı altında toplandığı platform, ziyaretçilere sadece sektörün uzmanlarıyla etkileşim kurma şansı vermekle kalmadı, aynı zamanda ahşap fuarı sırasında katılımcılar tarafından sunulan kazançlı iş fırsatlarını yakalamaları için eşsiz fırsatlar sundu.

Bu yılki heyecan verici etkinliğin en dikkat çekici standlarından biri olan Schattdecor da "Tek Kaynak. Sınırsız Çözüm" misyonuyla, 586. Salon/B-09 no'lu standında ziyaretçilerini ağırladı. Schattdecor, ahşap işleme ürünleri sektöründeki müşterilere yüksek kaliteli, trend belirleyen dekor ve yüzeyler sunma kararlılığını bir kez daha gösterdi.

Sonsuz Tasarım Fırsatı

Schattdecor'un "Şimdi Her Şey Mümkün!" yaklaşımı, fuar ziyaretçilerini, sonsuz tasarım fırsatının ulaşılabilir olduğu bir özgürlük atmosferiyle buluşturdu. Şirket, bu yaklaşımıyla, günümüz insanının, yaşam alanlarını tasarlarlarken zamanın zorluklarına ve trend gelişmelerine yeni yollarla yanıt verme kapasitesine odaklanıyor.

Schattdecor'un sınırsız özgürlük sunan "Freiraum" konseptiyle, farklı yaşam alanları arasındaki geçişler daha da akıcı hâle geliyor ve tasarımlar, her alanda daha çekici ve evrensel bir nitelik kazanıyor. Ayrıca, doğa teması, iç mekânlarda ek bir yaşam alanı sunmanın yanı sıra önemli bir tasarım faktörüne dönüşüyor; bu da doğal, organik malzemeler ve formlar üzerine kurulu tasarımların ve renklerin öne çıkmasına neden oluyor.



Schattdecor, yaratıcılık ve yenilik için sınırsız olanaklar sunan "Freiraum" konseptiyle Dubai Wood Show'da dikkatleri üzerine çekmenin yanı sıra, dekor geliştirme, uygulama teknolojisi ve trend danışmanlığı alanlarında sofistike çözümler sunarak tüm ziyaretçilere ilham kaynağı oldu.

NB BAYLAR ATÖLYE'den

NB BAYTEK - BAYLAR

**ÇİFT TUTKAL ÜNİTELİ V KAYIŞLI
KENAR BANTLAMA MAKİNESİ
NB8PCHGM**

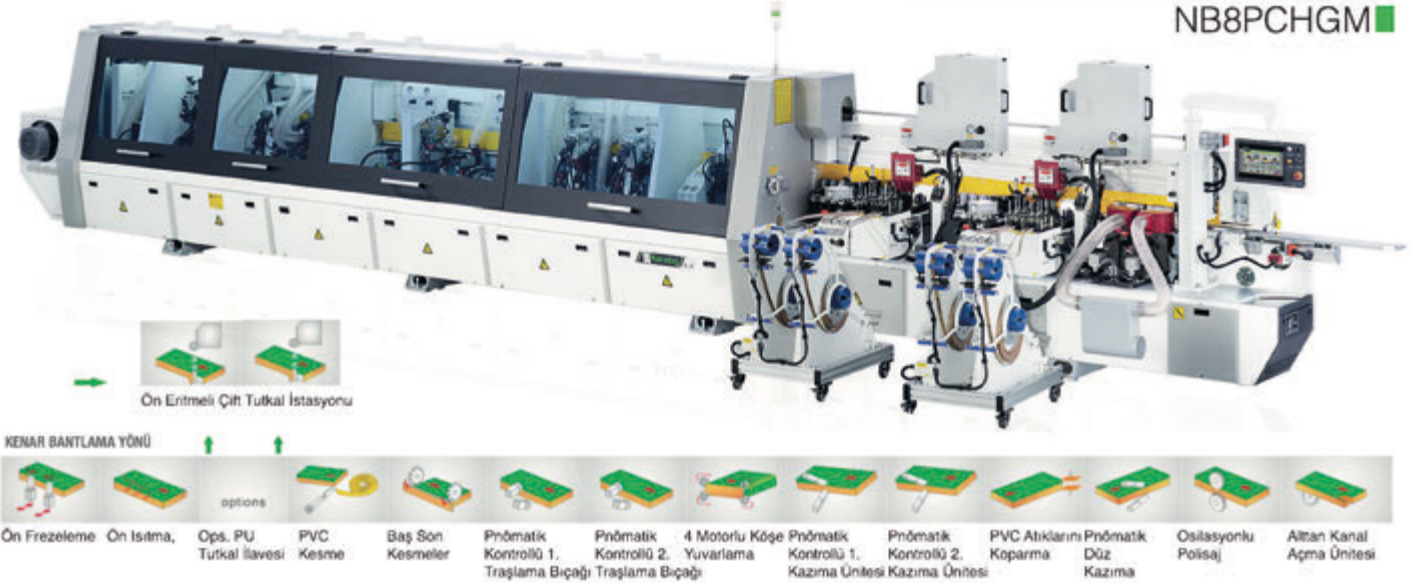

Tek taraflı Otomatik Kenar Bantlama Makinelerimiz içinde, Orta ve Yüksek Kapasiteli Mobilya Üreticilerimiz için dizayn edilmiş olan, NB8PCHGM makine-miz, sağlam gövde, üstten akıtmalı (ön eritmeli), çift tutkal ünitelidir. Bu sayede, bir tutkal renginden diğerine geçmeniz çok kolay olabilmektedir. İsteğe göre PC kontrol ve poliüretan tutkal ünitesi ilave edilebilir. Makinede, her tutkallama ünitesinde dörder adet olmak üzere, servo motor destekli 8

adet pvc bant verme istasyonu vardır. Bantlama anında, panel başlarında artan parçaların çok kısa olmasından dolayı pvc'den büyük tasarruf sağlanır. Makinede, hassas alt üst frezeleme ve kazıma ünitelerinde ince ve kalın bantlar için, ayarlanabilir. 2 ayrı ayarda çalışmak mümkündür. 4 motorlu köşe yuvarlama ve yukarıda belirtilen diğer üniteleriyle de tam donanımlı bu makine-miz ile, mükemmel kalite ve hassasiyette kenar bantlama işlemleri yapılabilmektedir

Kalite ve Fonksiyonu Buluşturan;
Mesan Askı Elemanları...

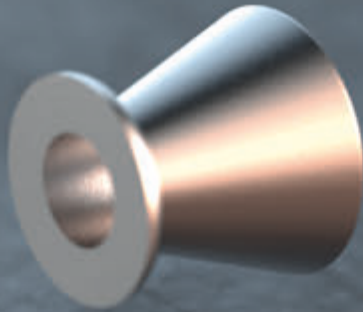



DUBAI WoodShow 2024 Fuarı

05 – 07 Mart 2024 tarihleri arasında gerçekleşti

Ortadoğu'nun en önemli finans, ticaret ve turizm merkezi olan Dubai'de düzenlenen WoodShow 2024, The WoodShow – Dubai Küresel Ahşap ve Ağaç İşleme Makineleri Ticaret Fuarı , 05 – 07 Mart 2024 tarihleri arasında Dubai'de gerçekleşti.



Türkiye katılım organizasyonu Dubai woodshow resmi temsilcisi Senexpo tarafından gerçekleştirilen fuar, Türkiye'den ve dünyanın değişik ülkelerinden gelen mobilya yan sanayi, aksesuar ve makinecilerin katılımıyla gerçekleşti. Bu yıl özellikle Türkiye'den gerçekleşen katılım önceki yıllara göre rekor düzeydeydi. Dünyanın ve bölgenin önde gelen üretici ve tedarikçi firmalarıyla ülkenin ve bölgenin en önemli satın alma kuruluşlarını bir araya getiren fuar, bölgenin en önemli iş platformu ve sipariş alma merkezidir.

Dünyanın her yerinden gelen on binlerce profesyonel ziyaretçiyi ağırlayan WoodShow, bölgede ahşap ve ağaç işleme makineleri endüstrisine yönelik olarak düzenlenen yegane business-to-business (şirketler arası) fuar niteliğindedir. 2024'te 20.'sı düzenlenen Dubai Woodshow fuarı, ürün tedarikçileri ile makine ve alet imalatçılarının ürünlerini, en ileri teknolojilerini ve büyük ölçekli makinelerini Orta Doğu ile Kuzey Afrika bölgesinin en önemli



satin almacı firmalarına tanıttı. Ortadoğu'da güçlü bir yükseliş trendi sergileyen inşaat sektörü, mutfak, kapı, pencere, ofis donanımları, dekorasyon ve tamamlayıcı aksesuarlarıyla mobilya sektörü için de çok önemli bir sektördür. Bu yıl fuara katılan başlıca Türk firmaları, AGT, Kastamonu Entegre, Orma, Schattdecor, Mobilya dergisi, Woodimex, , Batu, Bilenor, Mahir Arın,

FUARLARDAN

Hasep kaplama, Karebant, Metax, Array, Elma aksesuar, gibi önemli Türk üretici firmaları bu yılki Dubai Woodshow fuarının önemli katılımcılarıydılar. Fuarda Mobilya dergimizin uluslararası İngilizce versiyonu olan FURNITURK dergimiz de gerek katılımcı firmalara gerekse de ziyaretçilere dağıtılarak Türk mobilya yan sanayisi de tanıtıldı. Dergimiz uluslararası fuar partnerimiz olan ve fuarın Türkiye ayağını organize eden Senexpo fuarcılığın standında ziyaretçilere dağıtılırken aynı zamanda görevliler tarafından da katılımcı stantlara dağıtıldı.



WOODIMEX ORMAN ÜRÜNLERİ Dubai Woodshow Fuarındaydı

Doğal ahşap kaplamalı ahşap kereste ürünleriyle ahşap kaplama, kereste ve MDF kapı satışı yapan Woodimex, aynı zamanda Avrupa, Ortadoğu ve Afrika ülkelerine ihracat yapmaktadır. İç ve dış pazarda sürekli büyüme hedefleri geliştiren firma, bu amaçla yıl içinde gerçekleşen yurt içi ve yurt dışı önemli uluslararası fuarlara da katılarak, yeni pazarlarla şirket büyümesini sürdürüyor. Yıllardır tomruk tedariğini bizzat kendisi yapan Woodimex firma yetkilisi sn. Faruk Topçuoğlu, "Ormandan müşterilerimizi memnun edecek boy ve ebatlarda tomruk seçip ülkemize getiriyoruz. Ham maddemizin yüzde 90'ı ithaldir. Ukrayna ve Romanya'da da üretim yapmaktayız. 0.50 mm'den 2 mm'ye kadar kaliteli ağaç kaplamalar üretiyoruz. Satın aldığınız ürünlerin hızlı bir sevkiyat programı çerçevesinde tarafınıza ulaşımını sağlıyoruz" dedi.

Woodimex, bu yıl 05-07 Mart 2024 tarihleri arasında Dubai'de gerçekleşen Woodshow 2024 fuarında ürünleriyle ilgi çeken standlar arasındaydı.



YAPIŖTIRMA
IŐLEMLERİNİZİN

SÜPER KAHRAMANLARI

mitreapel[®]

HIZLI YAPIŐTIRICI SET

hızlandırıcı aktivatör



siyanoakrilat yapıŐtırıcı



Välinge Innovation'dan yenilikçi mobilya montajı

Her şey yerine oturduğunda hissettiğiniz duyguyu bilirsiniz, değil mi? İşte Välinge Innovation'ın Threespine® Click Furniture Teknolojisi mobilya montajını böyle hissettiriyor. Birdenbire mobilyaları basit bir tıklamayla, alet veya bağlantı parçalarına ihtiyaç duymadan ve kaya gibi sağlam sonuçlarla monte etmek mümkün hale geldi. İnsanlar bunu mobilya montajının geleceği olarak adlandırıyor ve biz de buna katılmaya hazırız!

Välinge Innovation, sektörü sonsuza dek dönüştüren yenilikçi döşeme teknolojileri yaratma konusunda uzun bir geçmişe sahiptir ve zemin döşeme sistemleri mevcut en hızlı, en kolay ve en güvenilir çözümler olarak bilinir. Bu bilgi birikimini mobilya montajı için yepyeni bir yol yaratmak için kullanmaya karar verdiklerinde, başarı hemen geldi.

Hızlı, eğlenceli ve hatasız montaj

Threespine, mobilya montajı için yenilikçi bir yöntemdir - donanım, kalp çarpıntılarını ve ağır kaldırma işlemlerini denklemden çıkarır. İster profesyonel olun ister kendiniz yapın, Threespine ile mobilya montajı eğlenceli, kolay ve zahmetsizdir ve geleneksel seçeneklerden 10 kata kadar daha hızlıdır. Gelişmiş kilitleme sistemi üretime entegre edilmiştir ve montajı güvenli ve sağlam sonuçlarla tamamen hatasız hale getirir. Tüm bağlantılar gizlidir ve bağlantı parçalarına gerek olmadığından görünür delikler yoktur ve sonuçlar kusursuzdur.

Demontaj, montaj ve yeniden montaj kadar kolaydır. Parçaların kolayca çıkarılıp değiştirilebilmesi, mobilyanın potansiyel ömrünü uzatır, yeni tasarım fırsatları yaratır ve geri dönüşümü kolaylaştırır - tüm bunlar önümüzdeki değişiklikleri karşılamak için aranan avantajlardır.

İki parlak click mobilya çözümü

Välinge'nin devrim niteliğindeki 'Threespine Click Mobilya Teknolojisi' portföyü Core ve ID olmak üzere iki yenilikçi çözüm içermektedir. Core, tanınmış ve son derece saygın 5G® zemin kilitleme teknolojisine dayanırken ID, mobilya endüstrisinin geleneksel delme yöntemlerini kullanır. Her iki çözüm de mobilya sektöründeki gelecek belirsizliklerini karşılamak üzere tasarlanmış olup, olağanüstü avantajlar sunmaktadır.



Her iki çözüm de talep görüyor görmektedir. Avrupalı mobilya üreticileri özellikle geçen yıl piyasaya sürülen Threespine ID ile ilgilenmektedirler. Sektörde her zaman ön planda olmasıyla bilinen Türk mobilya şirketi Kilim Mobilya, Türkiye'deki ilk Threespine lisans sahibidir.

Välinge Innovation Kilit Müşteri Yöneticisi Mindaugas Zacharenko, "Hem Türkiye'de hem de Avrupa'nın köklü mobilya üreticileri arasında teknolojimize gösterilen büyük ilgiyi görmek harika," diyor. "Kilim ile çalışmakta olduğumuz için çok heyecanlıyız. Bizim teknolojimizi kullanarak gerçekten yenilikçi bir Click mobilya markası olan Kilim Klik'i yarattılar."

Hızla dönüşen endüstri

Bu teknoloji sektörü, çok kanallı perakendeciler ve tüketiciler için tam bir devrim niteliğindedir. Mobilyaların nasıl tasarlandığı, üretildiği, taşındığı, depolandığı ve satıldığına dair tamamen yeniden düşünme yoluyla hem zamandan hem de maliyetlerden tasarruf edilmesini sağlar. Bağlantı parçaları olmaması, demonte mobilya paketleri, daha verimli nakliye şekli ile ve döngüsel bir ekonomi için üretilen ürünler yaratma fırsatının büyük çevresel kazanımlarını ekleyin ve gerçek, sürdürülebilir bir kazanç elde edin.

Välinge'den Mindaugas, "Sektör hızla dönüşüyor ve bu yenilikçi teknoloji tasarım, tüketici davranışları ve çevre standartlarında gelecekte yaşanacak değişiklikleri karşılamak için mükemmel bir çözüm" diyor.

Güvenilir bir ortak ve küresel bir ağ

Threespine, Välinge Innovation tarafından geliştirilmiştir ve lisanslanmaya hazırdır. Välinge, olağanüstü teknolojileri lisanslama konusunda uzun bir deneyime sahiptir ve her lisans sahibi, sağlam ve deneyimli bir ortağa ve mobilya montajının geleceğini karşılamak için gerçekten yenilikçi bir çözüme sahip olduklarından emin olabilir.

Välinge, otuz yılı aşkın bir süredir küresel yer döşeme ve mobilya endüstrisinde yakın ilişkiler kurmuştur. Onlarla ortaklık yapmak, patentlerini lisanslamaktan çok daha fazlasını ifade eder. Bu, pazar lideri çözümler, güvenilir, deneyimli bir ortak ve uzun vadeli destek alacağınız anlamına gelir. Dünya çapında üreticilerden makine tedarikçilerine kadar herkesle geniş bir ağa sahiptir. Bu da onların bir arabulucu gibi hareket ederek, karşılıklı olarak perakendecilerin mükemmel üreticiyi bulmalarına yardımcı olmalarını sağlıyor. Välinge, yeni ve faydalı iş fırsatları yaratmalarına yardımcı olan değerli bağlantılar sunabildiğinden, lisans sahiplerinin çoğu için bu özelliğin kullanışlı bir avantaj olduğu kanıtlanmıştır.

Premium destek

İsveç Viken'deki merkezlerinde büyük, son derece modern bir Ar-Ge merkezine ve son teknoloji üretim ekipmanlarına sahiptirler. Threespine teknolojisini kullanan tüm ürünlerin her zaman yüksek kalite gereksinimlerini

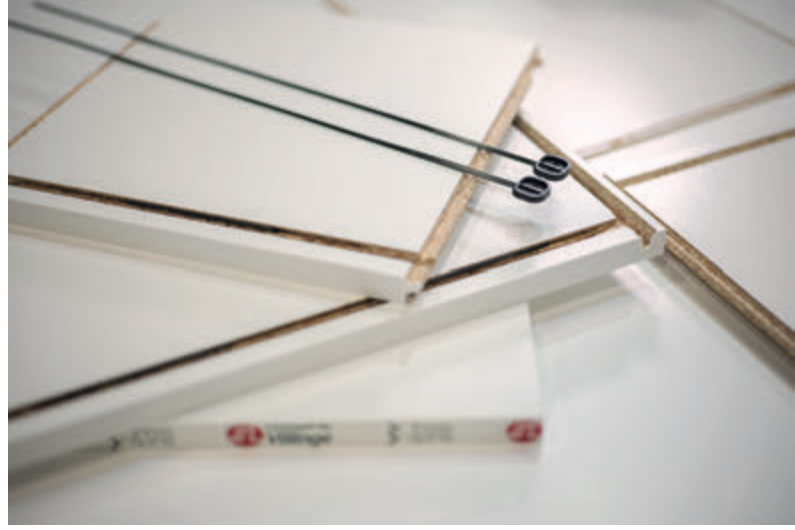

karşılama için profil çizimleri, ürün prototipleri ve gerekli testler konusunda tüm ortaklara verimli bir şekilde yardımcı olmalarını sağlar.

Välinge'nin yetenekli mühendislerden oluşan bir ekibi, lisans sahiplerini uygulama ve devreye alma süreçlerini mümkün olduğunca verimli hale getirmek için gereken her konuda desteklemektedir. Mevcut makinelerin modifiye edilmesine yardımcı olurlar ve yeni yatırımlar gerekiyorsa, en uygun çözümün seçilmesine yardımcı olurlar. Kurulum sırasında sahada bulunurlar ve her zaman üretimin sorunsuz çalışmasını ve tüm ürünlerin Threespine'in bilinen yüksek performans seviyesini karşılamasını sağlarlar.

Välinge ile temas halinde olan herkes, müşterilerine her zaman ihtiyaç duydukları desteği sunmaktan gurur duyduklarını bilir.

"Teklifimiz benzersizdir. Lisans sahipleri yalnızca pazar lideri bir teknolojiye ve daha rekabetçi bir teklife sahip olmakla kalmıyor, aynı zamanda her durumda ellerinin altında güvenilir ve destekleyici bir ortağa sahip olacaklarına da güvenebiliyorlar" diyerek sözlerini tamamlıyor Mindaugas Zacharenko.

Välinge ve Threespine hakkında daha fazla bilgi için valinge.com/threespine adresini ziyaret ediniz.

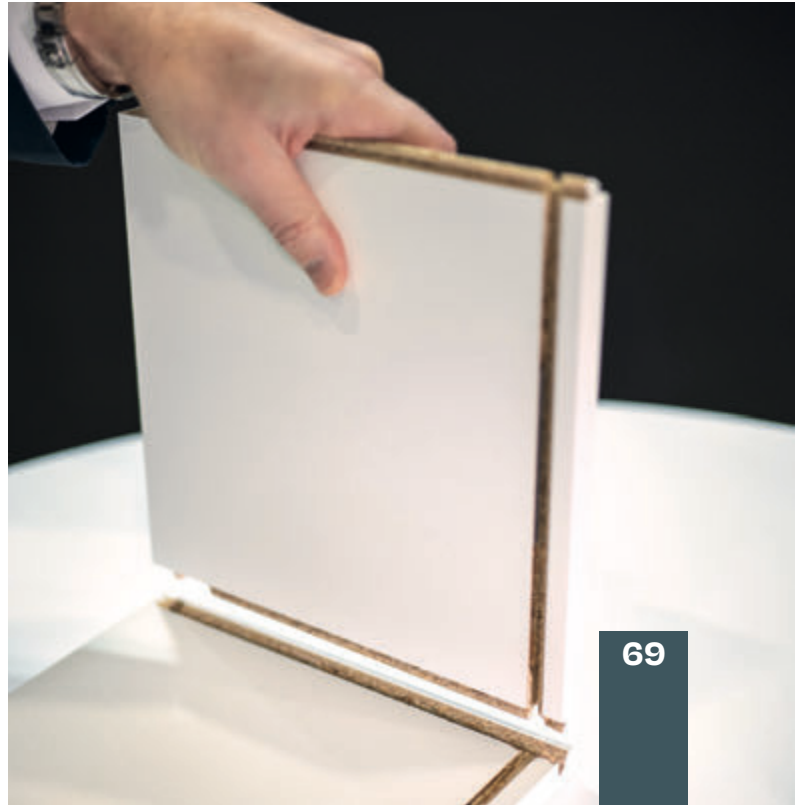

Häfele, Hardware Eurasia Fuarı'nda Yenilikçi Ürünlerini Tanıttı



Türkiye ve dünya çapında mobilya ve mimari donanımlar alanında yenilikçi ürünleri ve akılcı çözümleriyle tanınan Häfele, 9-12 Mayıs tarihleri arasında TÜYAP'ta gerçekleşen Hardware Eurasia Fuarı'na katıldı.



Häfele Türkiye ve Bölge Ülkeler İcra Kurulu Başkanı ve HISİAD Yönetim Kurulu Üyesi Hilmi Uytun

Häfele, sektörün en geniş kapsamlı hırdavat fuarı olan Hardware Eurasia'ya katıldı. 9-12 Mayıs tarihleri arasında TÜYAP'ta gerçekleşen fuarda Häfele, sektördeki en son teknoloji ve tasarım trendlerini sergilerken sektör profesyonelleri ile bir araya getirdi.

Sektörün En Kapsamlı Hırdavat Fuarı

Hırdavat Sanayicileri ve İş Adamları Derneği (HISİAD) öncülüğünde gerçekleştirilen ve sektörün önde gelen firmalarının yer aldığı fuar, Hardware Eurasia Fuarı, hırdavat sektöründe son gelişmeleri, trendleri ve fırsatları yakalamak isteyen ziyaretçilere yenilikçi hırdavat çözümlerini yakından inceleme fırsatı sundu.

Häfele'nin Standında Neler Vardı?

Häfele, Hardware Eurasia Fuarı'nda yaşam alanlarına estetik ve işlevsellik katan benzersiz çözümlerini sergiledi. Minimalist raylar, yenilikçi çekmece ray çeşitleri, farklı kapak ve açılı ihtiyaçlarına yönelik mobilya menteşe seçenekleri, her bütçeye uygun kalker kapak makasları ve daha fazlası, Häfele'nin standında katılımcılarla buluştu.

Bununla birlikte ziyaretçiler, konut projelerine ilham vermek için tasarlanan bütçe dostu yeni Häfele Concept koleksiyonu Eternity'yi de deneyimleme şansı buldu.

"Yaşam alanlarına birlikte değer katıyoruz"

"Hardware Eurasia Fuarı, sektördeki önemli etkinliklerden biri ve bu yıl da Häfele olarak katılımımızla sektöre yön verme amacımızı sürdürüyoruz. Yaşam alanlarına birlikte değer katıyoruz diyerek tüm paydaşlarımıza hizmet veriyoruz" diyen Häfele Türkiye ve Bölge Ülkeler İcra Kurulu Başkanı ve HISİAD Yönetim Kurulu Üyesi Hilmi Uytun, şöyle devam etti; Ürün ve hizmetlerimizle tüm paydaşlarımıza zaman kazandırmak ve onların satışlarını artırmak temel işimiz. Markamızın şemsiyesi altında, yaşam alanlarında işlev, renk, stil ve form bütünlüğü ile benzersiz ürünlerimizi bir araya getirerek kullanıcı deneyimini geliştiriyoruz. Häfele olarak, müşterilerimizin ihtiyaçlarını anlamak ve onlara en iyi çözümleri sunmak için sürekli olarak çalışıyoruz. Bu fuarın da sektördeki yenilikleri takip etmek ve müşterilerimizle bir araya gelmek için büyük bir fırsat olduğunu düşünüyoruz." dedi.

Häfele'nin 2024 planları: 120 yeni deneyim alanı

Bu yıl ürün grupları ile Häfele Concept'i daha da geliştirerek büyüteceklerini vurgulayan Uytun, 2024 bayilik planlarından da bahsetti: "Bayilik tarafında Türkiye'nin en büyük illerini listeledik ve buna göre hedef kitlemiz açısından potansiyeli en yüksek 41 il belirledik. Mağazalarımızı bayilik sistemiyle açacağız ve bunlar sadece münhasır mağazalar olmayıp, shop in shop konseptinde de çalıştığımız bayilerimiz olacak. Tümünü düşündüğümüzde 2024 senesi sonunda hırdavat, beyaz eşya ve vitrifiye ürünlerimizi satan 120 yeni deneyim alanımızın olmasını hedefliyoruz. Üç yıl içerisinde ise hedefimiz 81 ilimizin tamamında yer almak. Mağazalaşma sürecimiz ise bu ay itibarıyla başlıyor."

insan ve teknoloji elele
cooperating of human & technology

Mimari Paslanmaz
Tel Örgüler



SAVAŞ[®]

ÇELİK ELEK ÜRETİM ve PAZ. A.Ş.

Savaş Çelik Elek Ür. ve Paz. A.Ş.
Mermerciler San. Sit. 6 Cd. No:11
Köseler Mh. Dilovası / Kocaeli
Tel: (0262) 728 14 50
E-mail: info@savaselek.com.tr

www.savaselek.com.tr



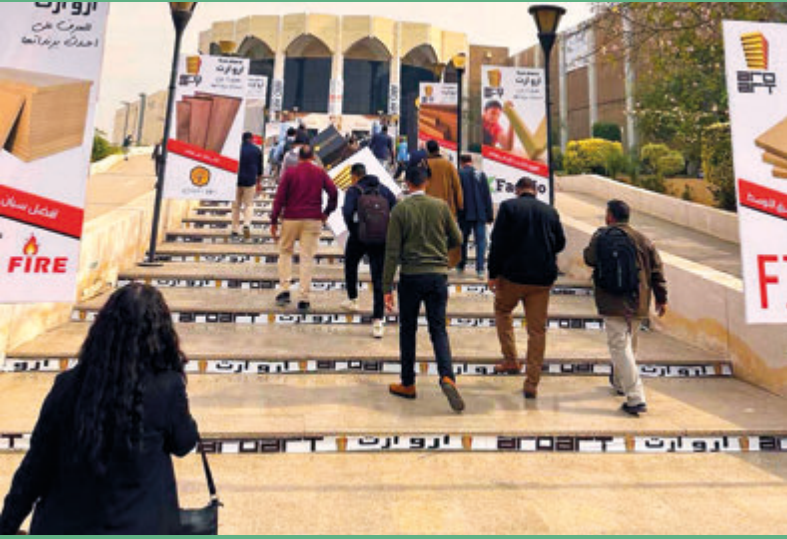

Kahire Woodshow

mobilya yan sanayi fuarı gerçekleşti

Cairo Woodshow, 7-10 Aralık 2023 tarihlerinde Kahire Uluslararası Kongre Merkezi'nde, gerçekleşti. Mısırlı firmalarla mobilya yan sanayide sektörlerle ilgili uluslararası firmaların yer aldığı fuar dört gün sürdü. Fuara mobilya malzemeleri yanı sıra Ahşap ve Ağaç işleme endüstrileri, Ahşap makineleri ile ilgili firmalar da ürünlerini sergilediler. Her yıl düzenli olarak gerçekleşen fuarın bir sonraki serisi Aralık 2024 tarihinde gerçekleşecek.



Türkiye'den de mobilya aksesuar ve orman ürünleri ile panel sektöründen pek çok firmanın katıldığı fuara son yıllarda Mısır'la gerçekleşen olumlu havadan sonra katılımcı firma sayısında da artış oldu. Uzun bir süre Türk ürünlerine yüksek vergi uygulayan Mısır, bunları adım adım azaltarak makul düzeylere çekmeye çalışıyor. Arap baharı öncesinde yaklaşık 13 milyar dolarlık ihracatımızın olduğu Mısır yakın zamana kadar ticaretin neredeyse durma noktasına geldiği bir ülke konumundaydı. Bu süreçte Türk firmalarının önemli bir Pazar kaybına uğramasıyla pazarda başta Çin ürün ve markaları olmak üzere Alman ve İtalyan markaları pazarda etkili hale geldiler. On yıl sonra fuarlarla başlayan bu ilişkiler Türk firmaları için önemli bir ikinci başlangıç hamlesi sayılmalıdır. Mısır -Türkiye ilişkileri ağır bir siyasal travmadan sonra ne yönde şekillenecek, bunu süreç ve politik ilişkiler içinde değerlendirmek zorundayız. Aynı olumsuz olaylar hemen tüm Ortadoğu ve Kuzey Afrika coğrafyasında yaşandı. Yaşananların ekonomik ve ticari sonuçları ise hala sürüyor. Bütün bunlar, ticaret kendi



kanalından akarken bıçak gibi kesilen ilişkiler ve iş bağlantılarının sonra insana; 'gölge etme başka ihsan istemez' lafzını hatırlatıyor. Bu yeni fuarın pek çok ilişkinin de yeniden başlangıcı olmasını diliyoruz. Bu noktada her şeye rağmen Türk firmalarını bu ülkeye tekrar taşıyan Kahire Woodshow Türkiye partneri Senexpo fuarcılığı da kutlamak isteriz. Türk firmaları Mısır gibi mobilya sektörünün hemen tüm Afrika kıtasındaki en önemli üretim merkezinde yeniden pazara girmesi paylaşılmış pazardan pay alması bu nedenle çok önemli bir girişimdir. Çok geniş bir interland içinde gümrüksüz ticaret anlaşmaları da bulunan Mısırdaki kurulacak ilişkiler hemen tüm Arap pazarını da etkiler. Fuarda Mobilya dergimizin uluslararası İngilizce versiyonu olan FURNİTURK Dergimiz de katılımcı firmalara fuar partnerimiz olan Senexpo görevlileri tarafından dağıtılarak, Türk mobilya yan sanayisi de tanıtıldı. Dergimiz uluslararası fuar partnerimiz olan ve fuarın Türkiye ayağını organize eden Senexpo fuarcılığın standında ziyaretçilere dağıtılırken aynı zamanda görevliler tarafından da katılımcı stantlara dağıtıldı.





TECNA, 24 - 27 Eylül 2024 tarihleri arasında

İtalyan Sergi Grubu tarafından Acimac işbirliğiyle düzenlenen uluslararası yüzey teknolojileri ve malzemeleri Fuarı TECNA, 24 - 27 Eylül 2024 tarihleri arasında geleneksel Rimini Fuar Merkezi'nde gerçekleştiriliyor.

TECNA'da özel bir proje, yeni bir sergi alanı ve bir fikir laboratuvarı ile Endüstri 4.0 alanındaki en son yenilikleri ve trendleri bir araya getirmeyi ve imalat sanayinin üstlendiği inovasyon sürecinin sürekliliğini sağlamayı amaçlıyor. Artık geleneksel olduğu gibi Tecna, yüzeylere yönelik diğer önemli ticari fuarlarla eş zamanlı olarak Eylül ayının son haftasında gerçekleştirilecek.

2024 edisyonu, fuarın teknoloji ve yenilik açısından dünya liderliğini yeniden teyit edecek ve 2022'de tanıtılan, 'nasıl yapılır' sloganından ilham alan giderek daha seçkin ve kapsayıcı bir dizi teklif içeren yeni formatı koruyacak ve pekiştirecek. Ziyaretçiler, en gelenekselinden en yenilikçisine kadar her türlü yüzey ve malzemenin üretimine yönelik en son teknolojik çözümleri keşfetme fırsatına sahip olacak.

Hibrit yüzey kaplamaları, yüzeylerin evsel ve kamusal alanlarda kullanımı ve entegre teknik ve estetik yenilik-

lere yönelik arayışlar, tüm dünyada giderek artan sayıda şirketin ilgisini çekecek unsurlardır. Ancak fuarın gerçek gücü, 40 yılı aşkın geçmişinde ve dünyanın en önemli seramik endüstrisi için bir tür 'ev etkinliği' olması ve dolayısıyla Made in Italy'nin önde gelen vitrini olması gerçeğinde yatıyor.

Tecna, 2024'e giderken dünya çapındaki tanıtım kampanyasını ticari fuarlar ve konferanslar aracılığıyla sürdürüyor. Fuarın hazırlanmasındaki önemli adımlardan biri, Tecna 2022'de Decortech bölümünde tanıtılan temaları daha da genişleten uluslararası bir kongre olan Decortech Konferansı oldu: dijital dekorasyon, kaplama ve tasarıma odaklanma. 80'den fazla ziyaretçinin katıldığı, sektörün önde gelen firmalarının sunumları, derinlemesine görüşmeler ve yabancı alıcılardan oluşan bir heyet ile B2B görüşmelerin yer aldığı etkinlik büyük bir başarı elde etti.

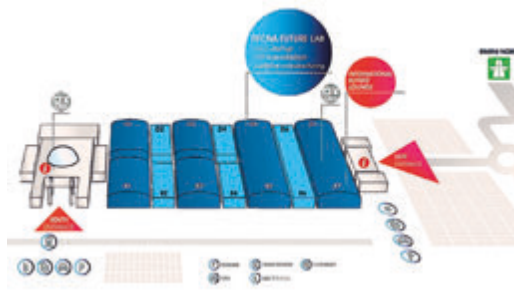

FLORE®

ÇEKMECE RAYLARI MOBİLYA AKSESUARLARI



Standart Ray
25-30-35-40-45-50-55-60 cm



Katlanır Masa Konsolu
Kalınlık: 2 mm (Galvanizli-Beyaz)
300 mm - 400 mm

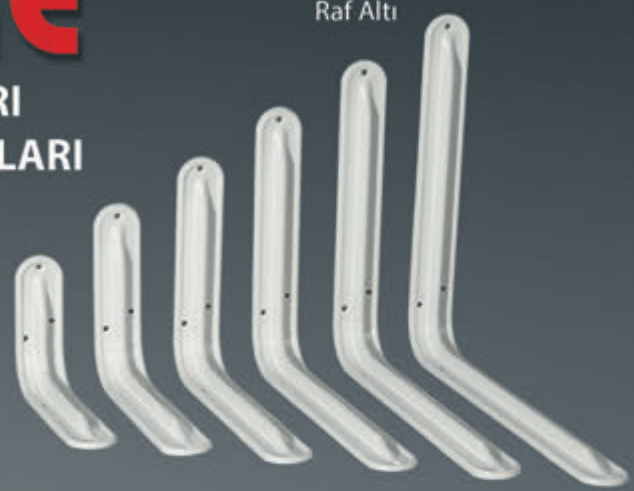

Raf Altı

5x6-6x8-7x9-8x10-
10x12-12x14

İçten Metal Güvencesiyle

Flore Dolap Askı
Kalınlık: 1,50 mm

EFE Dolap Askı
Kalınlık: 1,2 mm Pul: 1,5 mm



Ferforje Raf Altı
(Beyaz - Siyah - Bakır)



Amortisörlü
Baza Mekanizması



- ST 1203 kalite sacdan üretilen çekmece rayları ve diğer boyalı ürünler paslanmaya karşı çinko fosfat kaplı (m2/4gr) ve 60-80 mikron arası elektrostatik toz boya ile boyanmıştır.
- Toplam Kalite Anlayışı ile üretilmiştir.
- Ömür boyu paslanmaz garantilidir.
- Sessiz çalışma özelliği (Çekmece Raylarında)



Oval Gönye
Köşebentler



www.ictenmetal.com



İÇTEN METAL SAN. ve TİC. LTD. ŞTİ.

Ömerli Mah. Akmaz Sokak No: 22, 34555 Arnavutköy / İSTANBUL

Tel.: +90 (212) 798 33 13 (4 Hat) Fax: +90 (212) 798 33 17

www.ictenmetal.com info@ictenmetal.com



Materials & Finishes Show

(eski adıyla W Sergisi) 19 - 22 Mayıs 2024 tarihleri arasında NEC Birmingham'da gerçekleşiyor

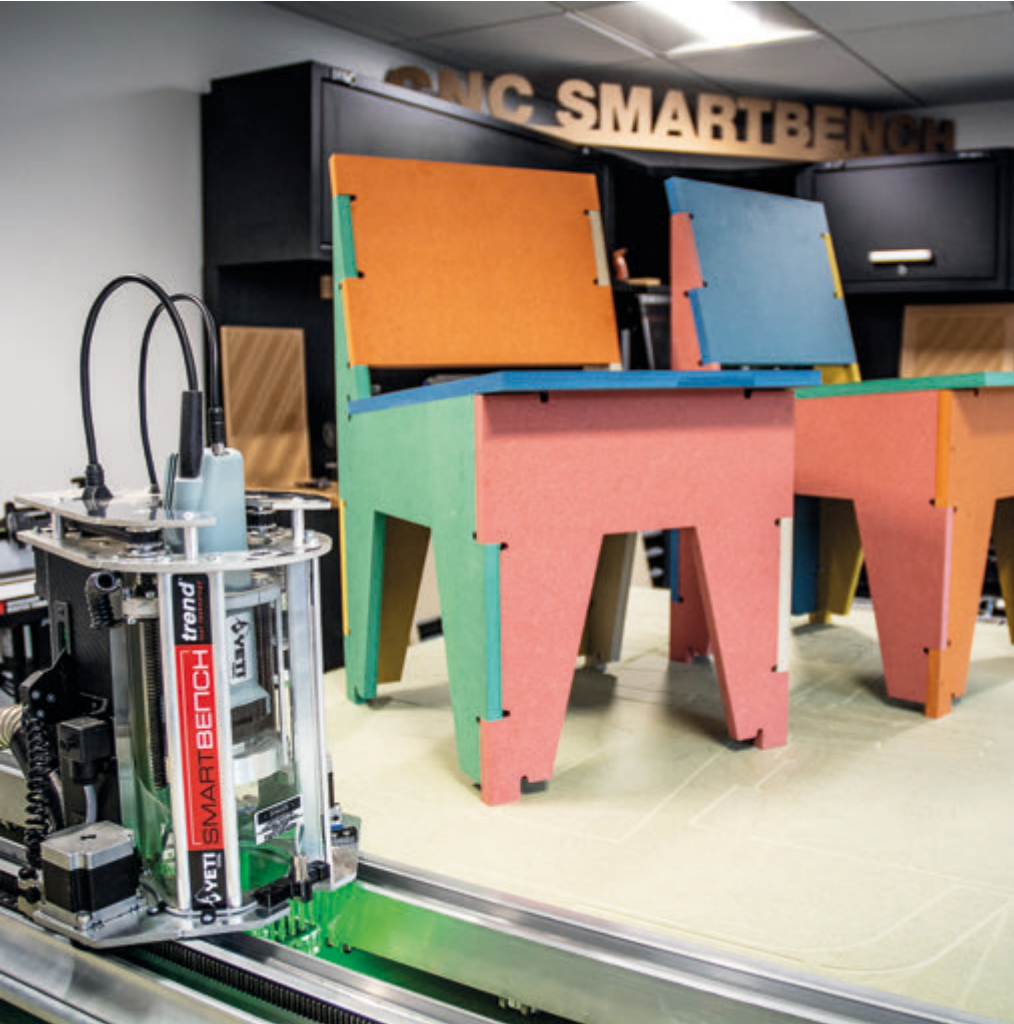

Marangozların, mobilya üreticileri ve makine üreticileri, mobilya malzeme üretici ve satıcıları ile en yeni malzemeleri üretenleri, bileşenleri, yazılımcıları görebilecekleri birincil platformdur. Ahşap işleme sektörüne yönelik yenilikler bu fuarda sergileniyor.

Fuarın Türkiye Temsilcisi:
ADEN Expo Fuar Org. Tic. Ltd. Şti.
www.adenexpo.com / 0535 395 55 13

Ziyaretçiler, tüm sektörle tek çatı altında ağ oluşturmaya yanı sıra, Birleşik Krallık pazarındaki en yeni binlerce ürünü görebilecek ve ahşap işleme sektörünün önde gelen üreticileri ve tedarikçileriyle doğrudan konuşabilecek. İşte biraz zaman ayırıp bu Mayıs ayında Material & Finishes Show'u ziyaret etmek için en önemli beş nedenimiz.



Birinci sebep - 100'lerce marka, 1000'lerce ürün

İster en son ahşap çözümleri, aletler, demirbaşlar, kaplama ürünleri veya makineleri arıyor olun - Materials & Finishes Show gerçekten tek adresli mağazanızdır. En yeni ürünleri tek bir çatı altında yan yana, başka hiçbir yerde karşılayamazsınız. En yeni ürünleri, yazılımları ve araçları görmenin yanı sıra, sıraya girecek ve sorularınızı yanıtlamaya hazır olacak markaların arkasındaki üreticiler ve tedarikçilerle ilk elden konuşabileceksiniz.

İkinci Sebep - Yepyeni Canlı Demo Bölgesi

Materials & Finishes Show'u ziyaret etmeniz yepyeni Canlı Demo Bölgemize erişmenizi sağlayacaktır. Gösterinin dört günü boyunca ürünlerini sergileyecek olan AMS, Leitz Tooling, The Marangozluk Ağı, Lamello ve Rubio Monocoat, Mesan, Kapsan gibi markaların çalışan makinelerini ve ürünlerini görebileceksiniz.

Ahşap pencere yapımının yanı sıra, ziyaretçiler aynı zamanda bizim gibi, marangozlar ve marangozlar için yeni ürünleri, yenilikleri ve teknolojiyi hayata geçiren alet, boya ve kaplama markalarının uygulamalı gösterileri sunduğunu da görebilecekler. Etkinlikte daha önce hiç yapılmamış ziyaretinizi bugünden planlamaya başlayabilmeniz için tüm oturum içeriği web sitesinde yayında.

Üçüncü Sebep - SMG Öğrenme Programı

Yepyeni CPD öğrenim programı, tamamı sektör uzmanları tarafından sunulan, panel tartışmaları ve açılış konuşmalarından seminerlere kadar dört günlük CPD sertifikalı öğrenim içeriği sunacak. Program, fuardan ayrıldıktan sonra daha iyi iş yapmanıza yardımcı olmak için sizi en son bilgi, bilgi ve ilhamla donatmak üzere özenle hazırlandı. Material & Finishes Show web sitesi aracılığıyla oturumlara ön rezervasyon yaptırabilirsiniz.

Dördüncü Sebep - Ağ Oluşturma ve Bağlantı

Tüm gün ofis dışına çıkamıyorsanız, Pazar açılışımız ve 21 Mayıs Salı günü gece geç saatlere kadar, çalışma haftanızı en üst düzeye çıkarmanız ve Malzemeler ve Kaplamalar Gösterisini ziyaret etmeniz için ek fırsatlar sunuyoruz

Beşinci Sebep - Kaçırın ve kaçırın

Materials & Finishes Show 2024'ü kaçırsanız, etkinliğin 2026'da tekrar başlamasını beklemeniz gerekecek. Bu, tedarik zincirindeki her bağlantıyı aynı anda tek çatı altında görebileceğiniz ana Birleşik Krallık sektör etkinlik platformunuzdur. Birden fazla tedarikçi ve distribütörü ziyaret ederek zamandan tasarruf edin, önümüzdeki yıl için her şeyi tamamlamak için bir günden fazla zaman harcama ihtiyacını ortadan kaldırın

New Collection
Acoustic
Panel

Design And Apply!
Tasarla ve Uygula!

Wide Color Range
Geniş Renk Seçenekleri



arkopa.com.tr

Easy to Desing
Kolay Tasarla
Easy To Apply
Kolay Uygula

Design with Arkopa
Arkopa ile Tasarla

Special Components
Özel Bileşenler
Acoustic Insulation
Ses Yalıtımı



arkopa.com.tr

Arkopa Akustik Panelleri



Dekoratif uygulamalarınızla birlikte, Akustik konfor alanlarınızı oluşturun! Ses emici yoğun keçe yapısı ile akustik yalıtımı önemseydiğiniz tüm iç mekan uygulamalarınıza, Arkopa Akustik Panel ile görsel zenginlik katabilirsiniz. Kolay uygulanabilir yapısı, temizlenebilir profil yüzeyi ve kalite süreçlerini tamamlamış yoğun keçe yapısı ile iç mekan tasarımlarınızda ilk ve kolay tercihiniz olacak.

WOODTECH

37. Uluslararası Ağaç İşleme Makineleri,
Kesici Takımlar, El Aletleri Fuarı

www.woodtechistanbul.com

12 - 16 Ekim 2024

Cumartesi - Çarşamba



woodtechistanbul

Daha fazla
bilgi için
QR kodu
tarayın!



TÜYAP FUAR VE
KONGRE MERKEZİ | BÜYÜKÇEKMECE
İSTANBUL

BU FUAR 5174 SAYILI KANUN GEREĞİNCE TOBB (TÜRKİYE ODALAR VE BORSALAR BİRLİĞİ) DENETİMİNDE DÜZENLENMEKTEDİR.



Malezyya Efe 2024 fuarı

4 - 7 Mart 2024 tarihleri arasında gerçekleşti

17. kez düzenlenen EFE 2024, giderek daha da güzelleşiyor ve 140'ı aşkın ülkeden kaliteli alıcıları ağırladı.



İhracat Mobilya Fuarı (EFE) 17. Edisyon, 4 - 7 Mart 2024 tarihleri arasında, Malezya'nın ünlü Petronas İkiz Kuleleri'nin bitişiğindeki önde gelen sergi tesisi Kuala Lumpur Kongre Merkezi'nde (KLCC) 4 günlük bir süre içinde gerçekleşti.

Heyecan verici katılımcılar, mobilya parçaları ve aksesuarları da dahil olmak üzere yatak odaları, yaşam alanları, mutfak, çocuklar, ofis, dış mekan yaşamı, otel salonları için en son tasarımların yer aldığı en kaliteli, modern ve çağdaş mobilyalar dünyanın değişik yerlerinden gelen alıcılarla buluştu.

Dört günlük etkinlik 45.000 metrekarelik bir alana yayılıyor ve 400'den fazla katılımcıyla burada Malezya'nın uluslararası markalarının çoğunu görme imkanı oldu; bu da ziyaretçiye bugün mobilya ve mobilya endüstrisinde mevcut olanın tam kapsamlı bir temsilini sunuyor.

Harika bir gösteri, inanılmaz ticaret fırsatları ile bu mobilya galası olan 2025 edisyonunda siz de yer alabilirsiniz.

EFE 2024'ün ana bölümlerinden biri olan OFİS MOBİLYA-LARI SALONU'nda tanınmış ve kaliteli markalar sergilendi. Ofis ve ticari alanlara yönelik en yeni ve yenilikçi çözümlerden oluşan ürün yelpazesi, en iyi ofis mobilyası

Biesse Türkiye'de eğitimlere devam



"Biesse size özel, ihtiyacınıza yönelik çözümleri uzman ekibi eşliğinde keşfetmeniz üzere İstanbul Maltepe'de bulunan 1500 m²'lik showroomumuna sizleri davet ediyor."

Biesse, 2018 yılında İstanbul Maltepe'de açtığı 1500 m²'lik showroomunda çok özel etkinliklere ve tamamen müşterilerinin ihtiyaçlarına yönelik gerçekleştirdiği demolara ev sahipliği yapıyor.

Satış, Servis ve Teknoloji Uygulama Ekibi'nin koordinasyonu ile müşterilerinden gelen her bir demo talebini özel olarak organize eden Biesse, standart demoların yanı sıra talep olması halinde müşterilerine ait özel malzemelerin işlendiği demoları da showroomunda gerçekleştiriyor.

Biesse şu an ahşap işleme üzerine 10'un üzerinde farklı teknolojiyi showroomunda ziyaretçileri ile buluşturuyor. Haziran ayı itibari ile de cam işleme üzerine 2 farklı teknolojiyi lansman sonrası showroom bünyesine ekleyecek. Siz de Biesse ile iletişime geçerek tamamen



şirketinizin ihtiyacına özel gerçekleştirilecek demo kaydınızı kolaylıkla oluşturabilirsiniz.

İLETİŞİM: Mail: info.tr@biesse.com
Telefon: +90 216 528 58 00

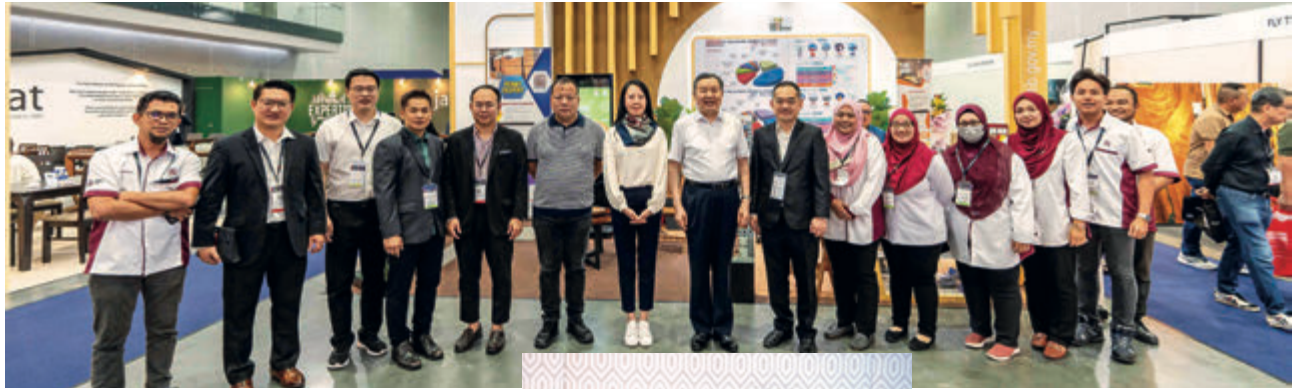

ürünlerini satın alan alıcılar için sergilendi. Fuar, hem bölgesel hem de yurt dışı alıcıların satın alma ihtiyaçlarını karşılamak için çeşitlendirilmiş tasarımlarıyla kolayca fark edildi.

EFE, Malezya mobilya endüstrisini temsil eden ulusal kuruluş olan Malezya Mobilya Konseyi (MFC) tarafından sunulmakta ve tamamı MFC'ye ait olan EFE Expo Sdn Bhd tarafından organize edilmektedir. Profesyonellik, dinamizm ve yeniliğe sıkı sıkıya bağlı profesyonellerden oluşan özel bir ekip tarafından desteklenmektedir.



Malezya Kereste Sanayi Kurulu (MTIB), ülkenin kereste endüstrisine liderlik etme ve ilerletmenin temel rolüyle görevli Plantasyon ve Emtia Bakanlığı altında yasal bir organ olarak faaliyet göstermektedir. Politikaların koordinasyonu ve formülasyonu ile emanet edilen MTIB, ülkenin

kereste sektörünün hem yerel hem de uluslararası pazarlarda rekabet gücünü sağlamak için çaba göstermektedir. Bu yıl gerçekleşen fuarda MTIB ve ahşaptan mamül ürünler öne çıktı.

ÇİFT KENAR BANTLAMA HATTI

NB BAYLAR ATÖLYE
PROJELERİNİZDEKİ GÜÇLÜ
İŞ ORTAĞINIZ

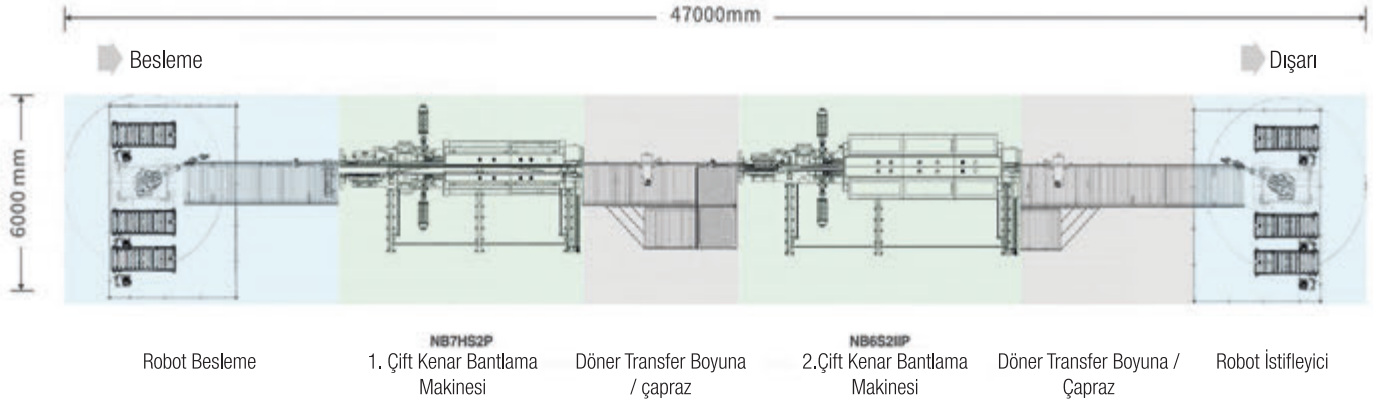

GENEL BAKIŞ

Kaplama yonga levha, MDF, petek levha ve benzeri gibi toplu kenar bantlama durumları için uygun çift taraflı kenar bantlama makineleri hattı. Ana konfigürasyon iki adet ağır hizmet tipi yüksek hızlı çift taraflı kenar bantlama makinesini, yükleme ve boşaltma robotlarını, yüksek hızlı konveyör tablalarını, torna makinelerini vb. içerir.

TEKNİK DETAY

1. Robot yükleme ve boşaltma manuel çalışmaya gerek duymaz, işçiliği azaltır
2. Özel sinterlenmiş metal zincir, iş parçasının doğruluğunu sağlar
3. Ana kontrol sistemi cihazı gerçek zamanlı olarak veri gönderip geri besleyebilir, ekipman durumunu izleyebilir ve atölye üretim yönetimini kolaylaştırabilir.

NB BAYLAR ATÖLYE

NANXING TÜRKİYE TEK YETKİLİ SATICISI

NC DELİK HATTI NCB612DXTL

NB BAYLAR ATÖLYE
PROJELERİNİZDEKİ GÜÇLÜ
İŞ ORTAĞINIZ

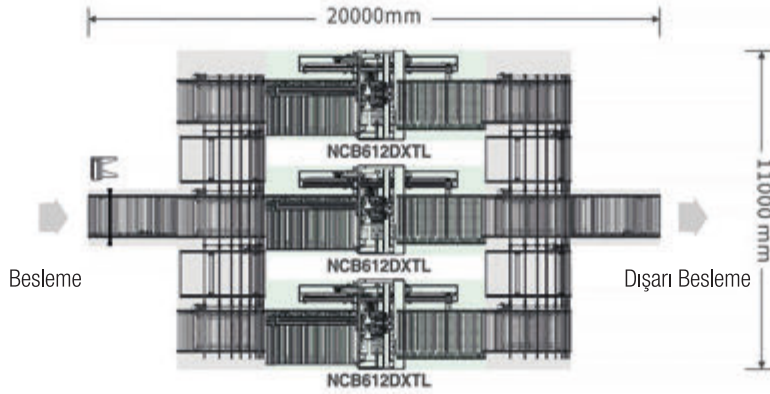
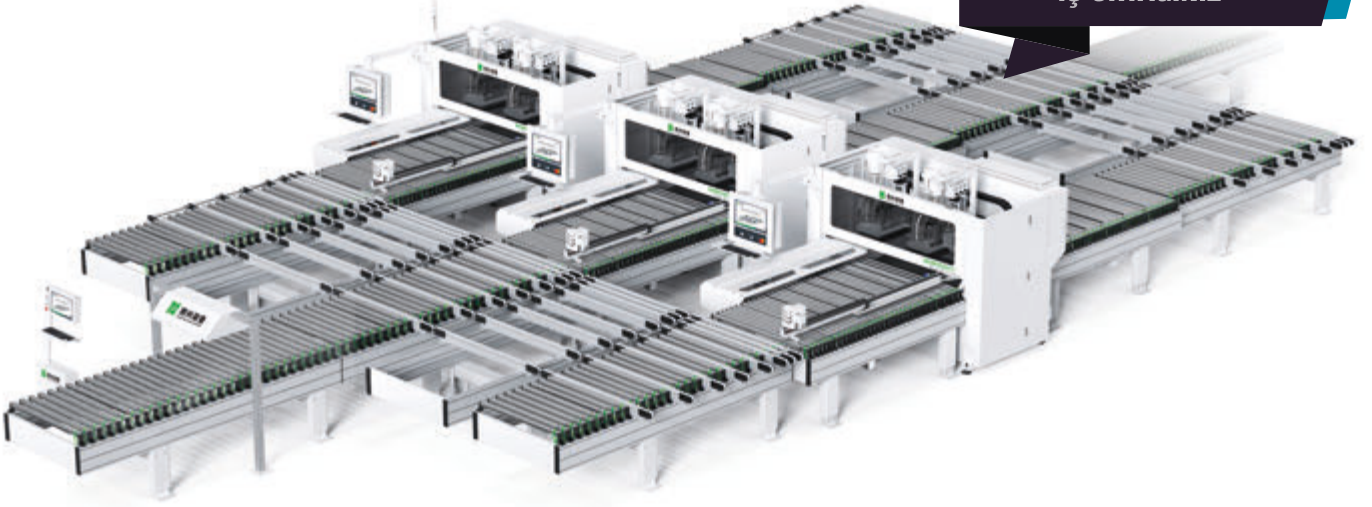

GENEL BAKIŞ

CNC 6 taraflı Delik iş istasyonu, küçük ve orta ölçekli özelleştirilmiş mobilyaların delme işi için yükseltilmiş delme çözümü, yalnızca fabrika alanına göre makineleri eklemek veya azaltmak için ayrı ayrı kullanma yeteneğine sahip olmakla kalmaz, aynı zamanda daha büyük üretim kapasitesi ihtiyacını karşılamak için birden fazla makineyi birleştirme yeteneğine de sahiptir. Bu iş istasyonu, N+1 set CNC 6 taraflı delik makinelerinden "tam zamanında işleme" çalışma modu ile esnek kombinasyondan oluşur.

TEKNİK DETAY

1. Her bir panelin işleme durumunu görselleştirmek için merkezi kontrol sistemi;
2. Tek işlemde 6 Taraflı Delme, üst ve alt kanal açma ve frezeleme sistemi
3. Paneller gerçek zamanlı çalışma durumuna göre uygun makinelere otomatik olarak taşınır.
4. 1+N makine setini esnek bir şekilde birleştirir
5. Paneller, işleme, ekipman vb. gibi çeşitli bilgileri otomatik olarak kayıt eder ve ayrıca MES sistemine de bağlanabilir (isteğe bağlı)



FUARLARDAN



Şimdi zamanı!!

FIMMA + Maderalia geri döndü

14-17 tarihleri arasında FERIA Valencia, kurulum profesyonelleri, şartname hazırlayıcıları, mobilya endüstrisi, dekoratörler, marangozlar, iç tasarımcılar ve mimarlar için referans etkinliğine ev sahipliği yapacak. Ahşap, marangozluk ve dekorasyon sektörünün önde gelen ulusal ve uluslararası firmalarının sektör için büyük buluşma noktası.

FIMMA - MADERALIA 2024 B2B GÖRÜŞMELERİ

FIMMA MADERALIA 2024, FERIA VALENCIA'da düzenlenen Mobilya, Ahşap, İç Tasarım ve Sözleşme Projelerine yönelik Malzeme, Teknoloji ve Bileşenler Uluslararası Ticaret Fuarıdır.

Eşleştirme etkinliği çok sayıda Avrupa ülkesinden şirketleri (alıcıların yanı sıra tedarikçiler) bir araya getiriyor. Bu, yeni iş bağlantıları ve sözleşmeler oluşturmak için eşsiz bir fırsattır.

Neden katılmalısınız?

- Alıcı olarak - etkili bire bir toplantılar sırasında nitelikli Avrupalı tedarikçiler bulun
- Pazar/satış müdürü olarak yeni Avrupalı müşteriler bulun

- Ürün geliştiricisi olarak yeni teknoloji ve yenilikçi çözümleri tartışacak ortaklar bulun

Bu B2B etkinliğinden nasıl yararlanabilirsiniz?

- Platforma kaydolun, bunun size hiçbir maliyeti yoktur
- Ürünlerinizi, hizmetlerinizi tanıttın ve sergileyin, ortaklık ve iş ihtiyaçlarınızı belirtin.
- Etkinlikte gelecek vaat eden, önceden planlanmış yüz yüze toplantılar başlatın ve düzenleyin.
- Toplantılar sahada olacak. İlgilendiğiniz şirketlerle çevrimiçi toplantılar yapmanız da mümkündür.

E- Thais Rodriguez. posta: trodriguez@arvet.es

E-posta: csamper@arvet.es

E-posta: delcastillo_enr@ivace.gva.es

FUAR LİSTESİ 2024

Fuar Tarihi	Sektör	Fuarın adı ve Açıklama	Yer ve Organizatör
02 - 05 Mayıs 2024	ANAMAK 2024	Anadolu ahşap ve metal işleme mak. Fuarı	www.nobelanamak.com
14 - 16 Mayıs 2024	Mobilya	Allwood Varşova	Varşova Polonya
14 - 17 Mayıs 2024	Mobilya Sanayi	fimma & Maderalia Surface Technology : Uluslararası Yüzey Teknolojisi Fuarı	İspanya - Valencia
19 - 22 Mayıs 2024	Mobilya Sanayi	Material&finishes Show 2024	Birmingham - UK
21-24 Mayıs 2024	AHŞAP MAKİNELERİ	XYLEXPO	İTALYA/MİLANO
26 - 30 Mayıs 2024	Ahsap Makinaları	LignaPLUS : Orman Ürünleri ve Ağaç İşleme Makinaları Fuarı	Hannover LignaPlus
04 - 06 Haziran 2024	Mobilya	DUBAI INDEX : Ev Dekorasyon Fuarı	Index Expo Dubai
04 - 06 Haziran 2024	Makina ve Teknik	SurfaceTechnology : Uluslararası Yüzey Teknolojisi Fuarı	Messe Stuttgart
4-6 Ağustos 2024	Mobilya Sanayi	IWF 2024 August ATLANTA	ATLANTA
11 - 14 Eylül 2024	Kapı Pencere	KAPEX FAİR Kayseri Kapı pencere fuarı	www.kapexfair.com
24-27 Eylül 2024	Mobilya Sanayi	TECNA mobilya yansanayi ve yüzey malzemeleri fuarı	İtalya-Rimini expo centre
09 - 13 Ekim 2024	ANAMOB	Kayseri Mobilya Fuarı	Nobel Expo
12- 15 Ekim 2024	İntermob	26. uluslararası mobilya yan sanayi aksesuar fuarı	İstanbul Reed&Tüyap
12-16 Ekim 2024	37. Woodtech	Uluslararası Ahşap İşleme Makineleri Fuarı	İstanbul Reed&Tüyap
22 - 26 Ekim 2024	Mobilya Dekorasyon	ORGATEC : Uluslararası Ofis Yönetim ve İç Tasarım Fuarı	Köln Koeln Messe
16 - 19 Kasım 2024	AVRASYA KAPI FUARI	16. Uluslararası İç Mekan Kapı ve Kapı Sistemleri, Kilit, Panel,	İstanbul Reed&Tüyap
16 - 19 Kasım 2024	AVRASYA PENCERE FUARI	25. Uluslararası Pencere, Panjur, Cephe Sistemleri	İstanbul Reed&Tüyap
18 - 21 Kasım 2024	Mobilya	Moskova Mebel 2024 : 34. Uluslararası Mobilya, Donanım ve Döşeme Fuarı	Moskova Expocentr



Sicam 2024, beklentilerin üzerinde bir katılımcı ile "yola devam" diyor

Milano'daki büyük mobilya fuarı başlamak üzereyken, mobilya endüstrisi için yarı mamul ürünlere, malzemelere ve aksesuarlara adanmış SICAM fuarının 2024 edisyonu için Pordenone'de hazırlık çalışmaları yapılıyor. Fuar önümüzdeki 15-18 Ekim 2024'de.



Her yıl tekrarlanan ve önümüzdeki Ekim ayında da mobilya malzemeleri sektörünün en önemli isimlerinin SICAM 2024'te bir araya geleceği bir ritüel. Mevcut alanın tamamı çoktan satıldı: 2023 edisyonunda zaten kullanılan salon 5'in genişletilmesi ve salon 8'in bitişiğindeki alanda geri kazanılan ek alan sayesinde 20 bin net metrekarenin biraz altında sergi alanı fuara eklendi.

SICAM'ın pazarlama ve iletişim müdürü. Carolina Giobbi, "Bize yalnızca bekleme listesinde kalan bazı şirketleri ağırlamamıza değil, aynı zamanda daha kolay ve daha



SICAM Pazarlama ve İletişim Müdürü Carolina Giobbi



etkili ziyaret rotaları tasarlayabileceğimiz daha rasyonel bir sergi merkezine sahip olmamıza da olanak tanıyan bir müdahale" dedi.

496'dan fazla stant (doğrudan katılımcılar) SICAM 2024'ü canlandırarak; bunların %68'i "Made in Italy"yi temsil ediyor ve %32'si fuarın katılımcı cephesinde bile her zaman övünebildiği büyük uluslararasılığı teyit ediyor. İtalyan grubunun onaylanmasının ardından Alman grubu, ardından Türkiye, Avusturya, İspanya ve yavaş yavaş etkinlikte yer alacak diğer yabancı ülkeler geliyor.

Carolina Giobbi şöyle devam etti: "Rakamlar bizi rahatlatıyor ve mobilya malzemeleri dünyasına adanmış tek İtalyan sergi etkinliğinin değerini çok somut bir şekilde anlatıyor." "Yüzde 90'ın üzerinde bir yeniden onay oranı ve ne yazık ki tatmin edemediğimiz bir bekleme listesi, fuarın iyi durumda olduğunu teyit etmenin en iyi yolu olduğuna inanıyoruz."

"Milano'daki en heyecan verici anlarından birini kutlarken, büyük tasarım dünyasının da katılımını sağlamanın bir yolunu bulmak istediğimiz bir memnuniyet: biz de SICAM'ın birçok kahramanını selamlamak için orada olduk ve Katılımcılarımızın hedefledikleri yeni iş ortakları getirmek için her yerde tanıtım çalışmalarımızı sürdürüyoruz" dedi.

KAYALAR KİMYA, YURT İÇİ VE YURTDIŞINDA ÖNEMLİ ETKİNLİKLERE KATILDI

Kayalar Kimya, 26. UMIDS Uluslararası Mobilya, İç Mekan Eşyaları, Malzemeler, Bileşenler, Ağaç İşleme ve Mobilya Üretimi Ekipmanları Fuarı'nda yer aldı.



9.Uluslararası Boya, Boya Hammaddeleri, Yapı Kimyasalları ve Yapıştırıcı Hammaddeleri, Laboratuvar ve Üretim Ekipmanları Fuarı olan paintistanbul & Turkcoat Fuarı'nda Kayalar Kimya



Kayalar Kimya, Prapta Sukses Gemilang, PT bayimiz ile Endonezya Uluslararası Mobilya Fuarı'nda (IFEX) 28-Şubat 3 Mart 2024 tarihleri arasında yer aldı.

Kayalar Kimya olarak 55'e yakın ülkeye gerçekleştirdiğimiz ihracat ile sürdürülebilir büyüme sağlıyor ve sektöre yön veriyoruz.

Kayalar Kimya Yönetim Kurulu Başkanı Ersin Kayalar: Kayalar Kimya'nın temelleri 1976 yılında Yılmaz Kayalar tarafından atıldı. Bugün 55 ülkeye ihracat yaparak Avrupa'nın en büyük mobilya boyası ve cilası üreticilerinden biriyiz. Genç, Düfa, Wo-odsol, GençNoroo markalarımızla mobilya, inşaat ve metal sektörlerine solvent ve su bazlı dış cephe ahşap vernik ve boylarından, endüstriyel boylara kadar geniş bir yelpazede hizmet vermekteyiz.



Güçlü Ar-Ge merkezimiz ve bu yıl yenilenen uygulama ve simülasyon merkezimizle sektörümüzde fark yaratıyoruz. İhracata büyük önem veriyoruz ve Genç marka imajımızı dünyanın her yerinde artırıyoruz. Bugün toplam gelirimizin yarıdan fazlası ihracattan geliyor. Genç markamızla 2016 yılında dünyanın ilk devlet destekli markalaşma programı olan Turquality'ye kabul edildik. Genç, kendi alanında bu programa dahil olan ilk marka oldu.

Tuzla (32500m²) ve Gebze'de (40000m²) iki üretim tesismiz bulunmaktadır. Geçtiğimiz günlerde Gebze'de endüstriyel yapıştırıcılar üretmek üzere ikinci fabrikamıza yatırım yaptık. KayaColl, KayaTherm, KayaPur, KayaPren, KayaSit, KayaSil, KayaFlex markalarıyla endüstriyel yapıştırıcılar sektörüne adım attık. Hedefimiz yapıştırıcı ve bağlayıcı sektöründe de büyümek. Faaliyet gösterdiğimiz tüm alanlarda kaliteli, yenilikçi ürünlerimiz ve müşteri odaklı yaklaşımımızla fark yaratıyor, girdiğimiz yeni alanlarda da bu anlayışımızı sürdürmeye çalışıyoruz."

Tam İ̇sabet

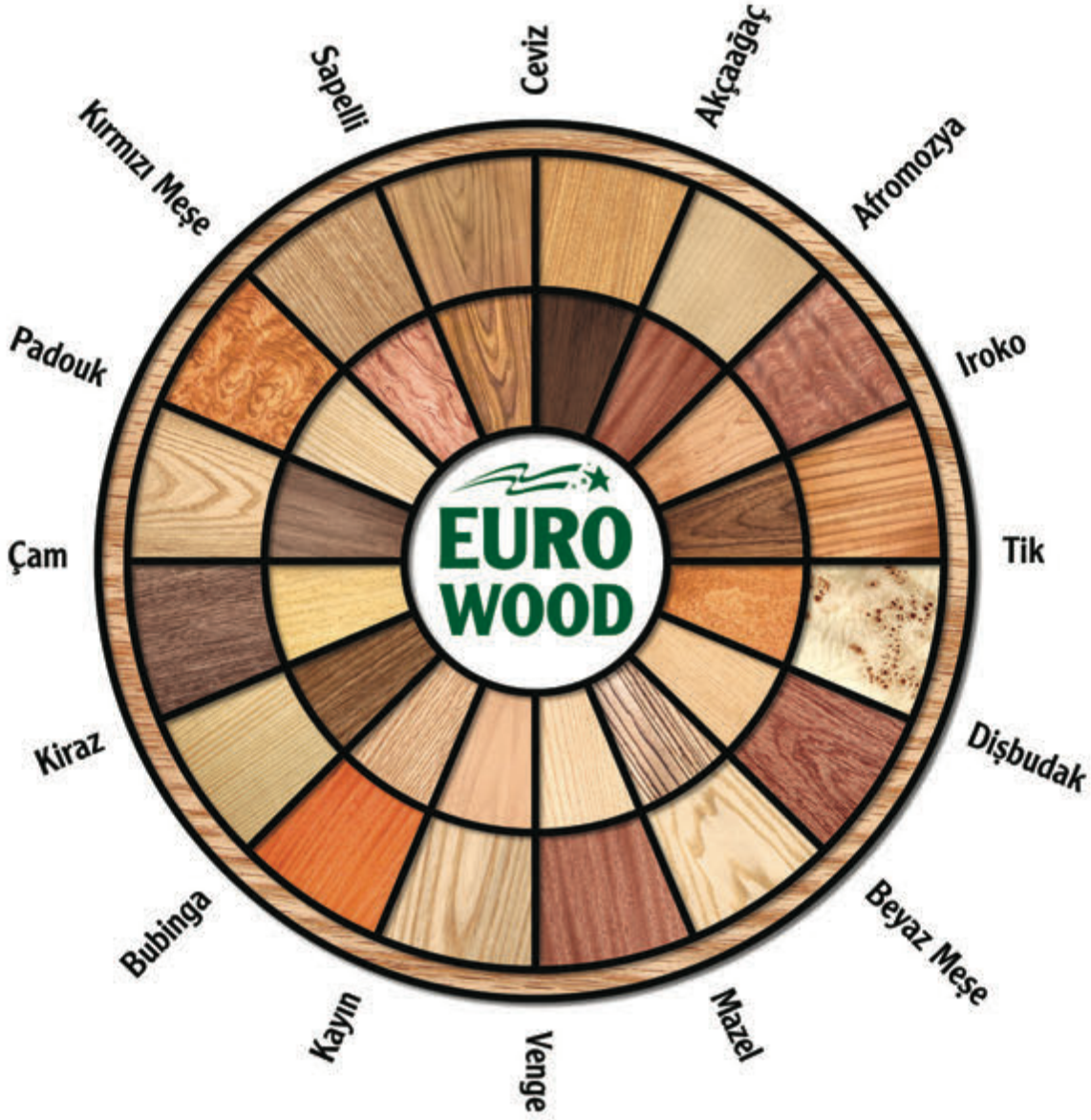

Afrika - Amerika - Avrupa Ağaç Kaplama, Kereste ve Tomruk ÇeŖitleri
1991'den beri Üstün Kalite Kaplama ve Kereste Üretimi - 30'dan fazla ÷lkeye ihracat



Kirmızı MeŖe

Tik

Ceviz

Mazel

Bubinga

Beyaz MeŖe

EURO WOOD
MASİF KAPLAMA VE KERESTE SANAYİ TİCARET A.Ŗ.

info@eurowood.com.tr

İstanbul Ofis:
Eğitim Mah. Kasap İsmail Sk. Sadıkođlu Plaza 5
No: 11/34 HasanpaŖa Kadıköy 34722 İstanbul
T: 0216 348 76 84 F: 0216 348 75 89

www.eurowood.com.tr

Fabrika ve Ofis:
Gümüşpınar Köyü 9500. Sokak
No: 37/1 81100 Düzce
T: 0380 551 22 93 F: 0380 551 22 94

[in](#) [f](#) [@](#) [X](#) /eurowoodtr



EGGER ile

yeni nesil ahşabın
tam zamanı



"Ahşap israf edilemeyecek kadar değerli bir kaynaktır!" (Fritz Egger Sr., 1922-1982).

EGGER için bu sözler, ahşap bazlı malzeme uzmanının yenilikçi ruhunu bugün hâlâ şekillendirmeye devam eden, yol gösterici bir ilke niteliği taşıyor. Ahşap bazlı malzeme uzmanı EGGER, ürünlerinin etkili ve sürdürülebilir şekilde üretilmesi için kullanılan doğal kaynakların sorumlu kullanımını teşvik etme amacıyla büyük ölçüde dögüsel ekonomiden elde edilen ahşap kullanıyor. Dögüsel ekonomiden elde edilen ahşap oranını artırmak için yenilikçi teknolojilere yapılan yatırımlar, verimli kaynak kullanımı, biyogenik enerji üretimi ve yalnızca çevre dostu elektrik kullanılarak üretilen bağlayıcı maddeler sayesinde EGGER ürünleri ve özellikle EGGER yonga levhası, çevresel performansın iyileştirilmesi için önemli derecede katkıda bulunuyor. Ahşap bazlı malzeme uzmanı, aynı zamanda ürünlerinin çevreye olan etkisinin gerçeğe dayalı ve şeffaf bir şekilde sunulmasına öncelik veriyor. Böylece müşteriler ürünlere özgü rakamları kullanarak hesaplamalar yapabiliyor ve kendi sürdürülebilirlik stratejilerine katkıda bulunabiliyor. Yeni nesil ahşap sayesinde mobilya ve iç mekân tasarımı daha da sürdürülebilir olacak.

Ahşap artık daha da sürdürülebilir

EGGER ürünleri iklim dostudur ve her zaman iklimin korunmasına önemli katkıda bulunmuştur. Ahşap bazlı malzeme uzmanı EGGER, ürünlerini daha da sürdürülebilir



lebilir kılmak ve karbon depolama etkisinin kullanımını daha da yaymak için son yıllarda şirketin kendi Timberpak geri dönüşüm toplama merkezlerinin genişletilmesi amacıyla ciddi yatırımlar yaptı. Bahsi geçen toplama merkezleri, EGGER'in dögüsel ekonomiden elde edilen ahşap oranını sürekli olarak artırmasını ve kanıtlanmış EGGER kalitesini sürekli olarak yüksek bir seviyede tutmasını sağlamıştır. Buna ek olarak, yılın başında pazara sunulan yeni Dekoratif Koleksiyon 24+ ile EGGER, üretimde yalnızca çevre dostu elektrik ile üretilen bağlayıcı maddeler kullanmaya başladı. EGGER'in ahşap bazlı malzemesine dönüştürülemeyen artık ve kullanılmış ahşap, enerji ve termal kullanım için potansiyel sunarak, EGGER tarafından şirketin kendi üretim süreçleri için kullanılır.



Salone del Mobile 2024

16 - 21 Nisan tarihleri arasında gerçekleşti



Salone del Mobile 2024, tasarım takviminin ön sıralarına geri döndü: 16 - 21 Nisan tarihleri arasında tasarım endüstrisi için en önemli uluslararası etkinlik, Milano'daki Rho Fiera mekanlarında gerçekleşti. 1961'de doğan etkinlik, ev senaryosunu geliştirmek için tasarlanmış, etkileyici gücü ve işlevsel, teknolojik ve malzeme yenilikleriyle öne çıkan geniş bir mobilya ürün yelpazesi sunuyor. Yaratıcılık, vizyon, yenilikçilik, sürdürülebilir mükemmellik ve duygu, Salone Internazionale del Mobile'da sergilenen şirketlerin ve markaların tanıdık sözlüğünü temsil ediyor ve bugün giderek küresel, kapsayıcı ve tüm yaratıcı ve üretken mobilya sistemiyle diyalog halinde olduğunu doğruluyor. Bu etkinlik her yıl bir deney ve kontaminasyon laboratuvarı, toplantılar, ilişkiler ve yeni iş fırsatları için bir yer olma görevini şekillendiriyor. Mobilyalar, iç mekanlar ve yaşam tarzları açısından prototipler ve yeniliklerin sunulduğu yer burasıdır: yatak odaları, yemek ve yaşam alanları, giriş koridorları ve servis alanları, mobilya ve gardıroplarıyla dış mekanlar, döşemeler, masalar ve koltuklar bir tiyatroya dönüşüyor. Yaşam tarzının ve dolayısıyla yaşama ve mobilyaların nasıl değiştiğini keşfetmek için odadan başlayan bir anlatı.

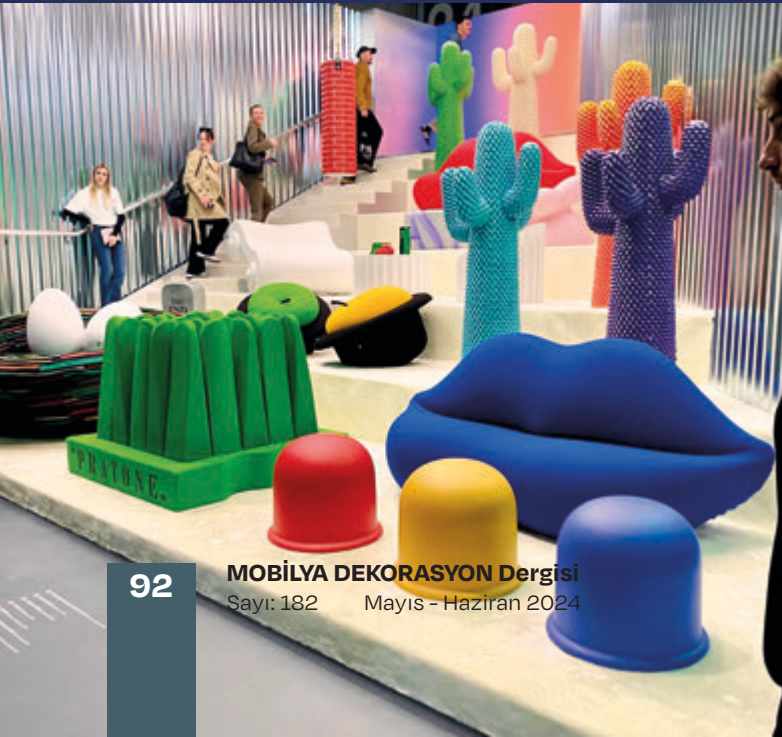

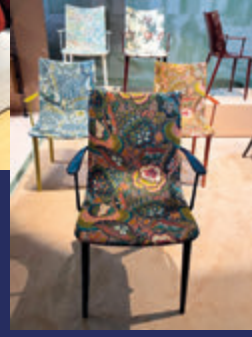

Salone Satellite 2024 Ödülü kazananlar:



Soldan sağa: SaloneSatellite Kurucusu ve Küratörü Marva Griffin; Studio Ololoo, Birincilik Ödülü SaloneSatellite Ödülü; Maria Porro, Salone del Mobile.Milano Başkanı - Ph. Ludovica Mangini

Jüri yüzden fazla aday arasından dört projeyi seçti. Sürdürülebilir düşüncüyü korurken süreçlerin ve geleneklerin yenilikçiliği kazandı. İşte tüm isimler

SaloneSatellite'in 25. edisyonuna 32 ülkeden yaklaşık 600 katılımcı ve 13 ülkeden 22 uluslararası Tasarım Okulu ve Üniversitesi katıldı. Bu yıl ilk kez katılanlar arasında Prens Sultan Üniversitesi'nden (Suudi Arabistan), Sırbistan'dan Belgrad İşletme ve Sanat Uygulamalı Araştırmalar Akademisi, ABD'den Michael Graves College ve Çin'den Xi'An Jiaotong-Liverpool Üniversitesi'nden tasarımcılar yer aldı.

SaloneSatellite Ödülü'nün bu 13. edisyonunda yine MoMA (New York) Mimarlık ve Tasarım Bölümü Kıdemli Küratörü Paola Antonelli'nin başkanlığını üstlendiği alandaki uzmanlardan oluşan jüri 17 Nisan'da toplandı ve 2024 tarafından aday gösterilen projeleri değerlendirdi. Katılımcılar, Pavlyon 5 - 7'deki bir sergide sunuldu.

SaloneSatellite'in kurucusu ve küratörü Marva Griffin Wilshire, SaloneSatellite'de düzenlenen ödül törenini geniş bir izleyici kitlesi önünde sundu; sahnede Paola Antonelli ve Salone del Mobile Başkanı Maria Porro vardı.



Soldan sağa: Álvaro Catalán de Ocón, Tasarımcı, Salone del Mobile.Milano'nun Başkanı Maria Porro; Paola Antonelli, Kıdemli Tasarım Küratörü, Mimarlık ve Tasarım Direktörü, Araştırma ve Geliştirme MoMA - Ph. Ludovica Mangini

"Hedeflerine ulaşan gençler adına mutluyum. Bu projeyi yarattığımda genç tasarımcıların tek bir isteği vardı: Salone del Mobile.Milano'ya girip kendilerini tanıtmak. SaloneSatellite bu şekilde kuruldu," diye anımsıyor Marva Griffin.

Her zamanki ödül diplomasına ek olarak, SaloneSatellite Ödülü 2024'e, daha önce SaloneSatellite'de ilk kez sahneye çıkan sanatçı Daniele Basso tarafından tasarlanan ve çok kısa bir süreliğine Singer "sandalyesinden ilham alan" metal bir heykel de ödül olarak verilecek. Ziyaretler" Bruno Munari tarafından 1945 yılında tasarlandı.

BİRİNCİLİK ÖDÜLÜ STÜDYO "OLOLOO"

Çin "Basınç Altında Deformasyon" lambası". Tasarımcı Marcel Wanders ile stüdyosunun kapanışına kadar çalıştım, ardından tasarımcı ve planlamacı olarak görev aldım. Kendi ürünümü yaratmak istedim ve bu lamba için şekil, ışık, malzeme, hareket üzerine çalıştım. Bu ödül çok şey ifade ediyor; bir tasarımcı olarak çalışmalarımın tanınması anlamına geliyor" diyor Ololoo stüdyosundan Zhen Bian.

Ulrich Böhler, EGGER'de geçirdiği 24 başarılı yılın ardından Nisan ayı sonunda emekli oluyor

Aile şirketi, Ulrich Böhler'e 24 yıllık olağanüstü bağlılıktan dolayı teşekkür ediyor.

Ahşap bazlı malzeme üreticisinin en üst yönetim organı olan EGGER Grup Yönetimi'nin bir üyesi olan Ulrich Böhler, şirketin kaderinin şekillenmesinde önemli bir rol oynadı. Bu görevinde 16 yıl boyunca EGGER Grubu'nun satış, pazarlama, ürün yönetimi ve iletişim alanlarındaki küresel faaliyetlerinden sorumlu olarak görev yaptı. Nisan 2024'ün sonunda emekli olması onun için yeni bir bölümün başlangıcını işaret ediyor. Egger ailesi ve tüm EGGER Grubu, Ulrich Böhler'e başarılarından dolayı içten teşekkürlerini ve en yüksek takdirlere sunmak ister.

Şirketin tarihindeki stratejik kilometre taşlarının başarılı bir şekilde elde edilmesinde etkili oldu. EGGER Grup Yönetimi'nde 16 yıl boyunca satış/pazarlamadan sorumlu olarak görev yaptı.

"Biz bir aile şirketiyiz ve artık hak ettiği emekliliğine başlayan kurumsal ailemizin çok önemli bir üyesine veda ediyoruz. Uli Böhler'e stratejik vizyonu, iddialığı, bağlılığı ve şirketimize olan kalıcı başarıları için Egger ailesi ve tüm personel adına en içten teşekkürlerimi sunuyorum. Kişisel olarak benim için her zaman bir rol model ve akıl hocasıydı ve onun desteğine her zaman güvenebildim. Uli Böhler ve ailesine en iyi dilekelerimizi sunuyoruz," diye bitiriyor EGGER Grubu Satış Direktörü olarak Ulrich Böhler'in yerini alan Michael Egger Jr.



Kilometre taşlarıyla dolu bir kariyer

Ulrich Böhler, EGGER'deki başarılı kariyerine 2000 yılında Brilon (DE) fabrikasında Satış Müdürü olarak başladı. Daha sonra Ülke Yönetimi Almanya'da satış ve pazarlama gündemlerinden sorumluydu. 2006 yılında son olarak Grup Yöneticiliğine atandı ve 2022 yılına kadar bu sorumluluğu üstlendi. 16 yıl boyunca EGGER Grubu'nun kaderine yön verdi ve Grup Yönetimi'nde satış ve pazarlamadan sorumlu oldu. Bu süre zarfında EGGER Grubu güçlü bir büyüme ve daha fazla uluslararasılaşma elde etti. Ulrich Böhler, sorumluluk alanlarını dijitalleşme yolunda başarıyla yönetti ve kapsamlı bir uluslararası satış ağı kurdu. Ulrich Böhler, şirket içinde ve aynı zamanda şirket dışında da vizyonu, bağlılığı ve tüm ortaklar için kazan-kazan çözümleri için sürekli çabalaması nedeniyle büyük saygı görüyor. Ulrich Böhler, 2022'den beri stratejik projelerle görevlendiriliyor ve halefi Michael Egger Jr.'a akıl hocalığı ve danışman olarak hareket ediyor.

Oxford Üniversitesi'nde çalışan dünyaca ünlü bilim insanı Alexander M. Korsunsky, Nanoteknoloji Laboratuvarı ile Termal Analiz Laboratuvarı'nı ziyaret etti

Dünyanın en iyi üniversitesi, aynı zamanda en eski 2. üniversitesi olan University of Oxford'da çalışan ünlü bilim insanı Alexander M. Korsunsky, Nanoteknoloji Laboratuvarı ile Termal Analiz Laboratuvarı'nı ziyaret etti.



AKİB, FAS, İTALYA VE ROMANYA PAZARLARINDA İHRACAT HACMİNİ ÜÇ HANELİ ARTIRDI

Akdeniz İhracatçı Birlikleri'nin (AKİB) kasım ayı ihracatı geçen yılın aynı dönemine kıyasla yüzde 9 artışla 1 milyar 593 milyon dolara ulaştı. Yılın 11'inci ayında en yüksek ihracat değerlerini Hollanda, İtalya ve Irak pazarlarında elde eden AKİB, Fas, İtalya ve Romanya pazarlarında ihracat hacmini üç haneli artırdı.

AKİB Koordinatör Başkanı R. Onur Kılıçer, kasım ayında Türkiye'nin 23 milyar dolarlık ihracatına Akdeniz bölgesinin yüzde 8 oranında destek verdiğini belirtti. Başkan Kılıçer, "Çiftçilerimiz, sanayicilerimiz, ihracatçılarımız ve tüm paydaşlarımız büyük bir özveriyle çalışarak her koşulda ülke ekonomimize katma değer kazandırmaya devam ediyor. Hepsini yürekten kutluyor, teşekkür ediyorum." dedi.

Merkez Bankası'nın ihracat ve döviz getirici hizmetler reeskont kredilerinde toplam faiz maliyetine üst sınır getirerek iskonto oranını azami yüzde 25,93 oranında sabit tutmasının, ihracatçı firmaların finansmana erişim konusunda yaşanan sıkıntıların çözümü için önemli bir hamle olduğunu belirten Başkan Kılıçer, ekonomi yönetiminin Orta Vadeli Program'da yer alan adımlarını önemsediklerini ve yakından takip ettiklerini söyledi. "Üretim, istihdam ve ihracata dayalı büyümenin desteklenmesi çok önemli"

Dış ticaret ekosisteminin ihtiyaçlarına dönük yeni adımların atılmasıyla ihracat pazarlarında yaşadıkları kayıpları daha hızlı telafi etme imkânı bulacaklarını vurgulayan Başkan Kılıçer, "Parasal sıkılaştırma ve enflasyonla mücadele devam ederken, Orta Vadeli Program'da yer aldığı gibi üretimin, istihdamın ve ihracata dayalı büyümenin artarak desteklenmesi büyük önem taşıyor. Ancak bu sayede normal piyasa koşullarına ulaşmamızı biraz daha önerebiliriz. Ekonomi yönetiminin kararlı duruşu, istikrar vurgusu ve rasyonel politikaları umut verici." diye konuştu.



Sürdürülebilir Kompozit Malzemelerin Termal ve Elektriksel Özellikleri | Leipzig Üniversitesi

Avrupa Birliği COST Aksiyonu kapsamında kabul alan Araştırma Grubumuz Üyeleri Mustafa Zor ve Ferhat Şen, "Sürdürülebilir Kompozit Malzemelerin Termal ve Elektriksel Özelliklerinin Araştırılması" konulu araştırma projesini Leipzig Üniversitesi'nde (Leipzig, Almanya) gerçekleştirdi. Projede, atık araç lastiklerinden elde edilen karbon malzemelerin ticarileştirilmesine yönelik üretim yöntemlerinin geliştirilmesi ve sanayide kullanılacak ürünlerin üretilmesi hedeflenmiştir. Bu suretle katma değeri yüksek yeni mühendislik malzemelerinin elde edilmesi imkanları araştırılmıştır.



TÜBA Genç Akademi Üyesi Zeki Candan AB COST WIRE Çalışma Grubu'na seçildi

TÜBA Genç Akademi Üyesi & Biyomalzeme ve Nanoteknoloji Araştırma Grubu | BioNanoTeam Kurucusu Zeki Candan Avrupa Birliği COST Action CA20127 Çalışma Grubu'na seçildi. İlgili COST Çalışma Grubu, sürdürülebilir enerji süreçlerini hızlandırmak için atık biyorafineri teknolojilerine (WIRE) odaklanmaktadır.



Dar alanlarda fonksiyonel çözümler

SÜRGÜLÜ KAPAK SİSTEMLERİ
SLIDING COVER SYSTEMS



MASA SİSTEMLERİ
TABLE SYSTEMS



Sürgülü Kapak & Katlanır Kapak & Masa Sistemleri



DIN EN ISO 9001:2008
Doc. Reg. No. : 313962 QM



DIN EN ISO 9001:2008
Doc. Reg. No. : 313962 QM



TS EN 1527/16.4.1999

SÜRGÜLÜ KAPI SİSTEMLERİ
SLIDING DOOR SYSTEMS



SÜRGÜLÜ KAPAK SİSTEMLERİ
SLIDING COVER SYSTEMS



MASA SİSTEMLERİ
TABLE SYSTEMS



www.mepamobilya.com.tr

Akçaburgaz Mah. 117 Sok. No:17 Esenyurt/İSTANBUL

T+90 (212 886 52 52) pbx F+90 (212 886 52 56)

info@mepamobilya.com.tr



Doğanın harmonisi *kenar bantlarıyla* mutfaklarınızda

Truffle Kahve
Denver Meşe
7L94 EM Z

Dubrovnik
5H88 SB

Altın Platin Patina
6G31 CF_1

Detaylarda mükemmelliğe özen gösterenlerin tercihi ROMA Kenar Bantları ile doğanın harmonisini mutfak tasarımlarına taşıyın.



  romakenarbantlari



kenarbandisihirbazi

www.romabant.com

