

**NB BAYLAR ATÖLYE**

NANXING TÜRKİYE TEK YETKİLİ SATIÇISI

WOODTECH

12 - 16 Ekim 2024

Tüyap Fuar ve
Kongre Merkezi

SALON: 5 STAND: 512

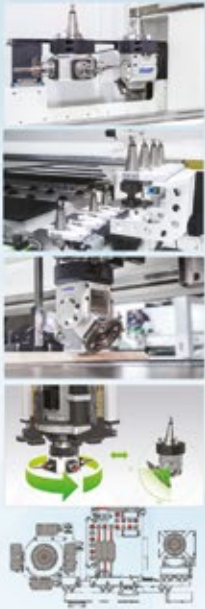
6 YÖNLÜ CNC ESNEK DELİK MAKİNESİ
NCB 612FT2**NB BAYLAR ATÖLYE**
"TAKIM DEĞİŞTİRMELİ"

- Avrasya'nın En Prestijli Fuarları İNTERMOB 12 Eylül, WOODTECH 12 Ekim'de Kapılarını Açıyor
- Üretken Yapay Zekâya Yapılan Yatırımlar %1600 Arttı
- Türkiye Mobilya Aksesuar Sektörü 2024 Ekonomi Raporu
- Etkinlikler, Firma Haberleri, Ürün ve Hizmetler
- The Most Prestigious Fairs of Eurasia: INTERMOB Opens Its Doors on September 12, WOODTECH on October 12
 - Investments in Productive Artificial Intelligence Increased by 1600%
 - Turkey Furniture Accessories Sector 2024
 - Economy Report
 - Industrial Events, Company News, Products and Services

**INTERMOB**

26. Uluslararası Mobilya Yan Sanayi, Aksesuarları, Orman Ürünleri ve Ahşap Teknolojisi Fuarı

26th International Furniture Side Industry, Accessories, Forestry Products and Wood Technology Fair

www.intermobistanbul.com

12 - 15 Eylül / September 2024

Perşembe - Pazar

WOODTECH

37. Uluslararası Ağaç İşleme Makineleri, Kesici Takımlar, El Aletleri Fuarı

37th International Wood Processing Machines, Cutting Tools, Hand Tools Fair

www.woodtechistanbul.com

12 - 16 Ekim / October 2024

Cumartesi - Çarşamba

Yaşam alanlarına birlikte değer katıyoruz.

Tasarımdan uygulamaya Håfele farkını hissedin!



Torres Kapı Kolu

Alüminyum ve ahşap kapaklara uyumlu,
kolay montaj, yavaş ve sessiz kapanma



Minimalist Çekmece Rayı

Süper ince yanaklar, maksimum
çekmece genişliği ve entegre yavaşlatıcı



Kataloglarımıza erişmek için QR kodu okutunuz



Häfele Loox Şerit LED ve Profili
Kolay montajlı ve ışık yoğunluğunu
ayarlayabilme özelliği



Kesseböhmer LeMans II Köşe Kiler
Menteşesiz uygulama ile montaj kolaylığı ve
daha fazla kullanım alanı



supra
mat



Parmak izi bırakmayan yüzey teknolojisiyle
AGT Supramat Panel Koleksiyonu

WOOD
MEETS
TECHNOLOGY

 **AGT**

Sizin dolap
kapağınızda
parmak izi
kalıyor mu?

Markası AGT ise parmak izi kalmaz.
Dolap kapağınızı seçmeden önce
markasına bakın, sonra parmak
izlerine bakmayın.

agt.com.tr





FLOWBOX



Multi-Mech



Solo-Mech



**SAMET ÇEKMECE SİSTEMLERİ VE
KALKAR KAPAK SİSTEMLERİ İLE
MÜKEMMEL UYUM VE KUSURSUZ FONKSİYON...**

**Multi-Mech ve Solo-Mech Kalkar Kapak Sistemleri'nin
Flowbox Çekmece Sistemleri ile
Eşsiz Uyumu, Mutfak ve Banyolarda Modern
Bir Görünüm Sağlar...**

Mükemmel Çalışma Performansları,
Kusursuz Bir Sessizlik Sunar...





EDİTÖR'DEN
nesipuzun@mobilyadergisi.com.tr

Eylül - Ekim ayları fuvar heyecanıyla geçecek

Tüypap İntermob fuvarının 26'sını, Woodtech fuvarının ise 37'sini gerçekleştireceğiz. Ülkemizde gerçekleşen bu iki fuvarında sektör tarihinde derin izleri ve etkileri olmuştur. Son iki yıla kadar birlikte gerçekleşen bu iki önemli fuvar, sektörün de (daha fazla firma katılımı talebi ve yer sorunu) talebi doğrultusunda iki ayrı tarihte yapılmaya başlandı. Ülke ekonomisinin bu denli kırılgan olması nedeniyle her geçen gün üretici açısından zor günlerin yaşandığı bir zamanda, bunun olumlu ve olumsuz etkilerini de yaşayarak göreceğiz, Ancak görünen bir gerçek var ki, Türkiye'de fuarcılık özellikle mobilya ve yan sanayi ürün gamında uluslararası standartlarda gerçekleşmektedir. Gerek İstanbul Mobilya Fuarı IFF gerekse de İntermob ve Woodtech fuvarları hemen tüm bölgenin çekim merkezi konumundadır. Öyle ki, IFF mevcut alanlarına sığamadığından Türkiye ve İstanbul'un en büyük iki fuvar alanında aynı gün ve tarihte gerçekleşmekte, ama buna rağmen yeni katılım taleplerine yetişememektedir. Bu durumda, yerli katılımcıların yoğun talebi nedeniyle yurtdışı katılım da sınırlı olmakta bu da fuvarın uluslararası büyümesini ve dünya çapında önemli markaların katılımıyla oluşabilecek

büyük network'ü negatif etkilemektedir. Son 2 yılda bu konuda da önemli çalışmaların olduğunu gözlemlemekteyiz. Bu yıl uluslararası katılımında da önemli bir artış gerçekleşti.

Sektör bu yıl önceki yıllara göre daha büyük bir beklentiyle fuvara hazırlanıyor. Yıl içinde dünyanın farklı kıtalarında fuarlara katılan Türk firmaları için, ülke fuvarının ayrı bir önemi var. Onlar müşterilerini kendi evlerinde ağırlamak, fabrika ziyaretleri yaparak yatırımlarını da göstermek istiyorlar. Küresel planda yaşanan daralma ve krizin Türkiye'deki etkileri son 2 yılda bariz şekilde yaşanıyor. Fuarın bu durgunluğu ne denli etkileyeceğini de yaşayarak öğreneceğiz. Ama her fuvarda olduğu gibi fuvarın, kimi firmalar için çok başarılı, kimilerine göre de ortalama veya vasat geçmesi de bu işin alameti farikası artık. Biz tüm katılımcılarımıza emeklerinin karşılığını alacakları bol kazançlı ve başarılı bir fuvar diliyoruz.

Saygılarımla

Nesip Uzun

nesipuzun@mobilyadergisi.com.tr



DUALUXE

The Dance of Colors: A Different Experience from Every Angle!

Arkopa's new member Dualuxe is designed with revolutionary color change technology. It offers premium decorative panels that stand out with their color tones and metallic colors that change according to the light conditions. Dualuxe goes beyond an ordinary wood panel and helps you create a unique and impressive atmosphere in any space.

The surfaces resembling painted surfaces give your spaces a modern and stylish look. This painted surface appearance, combined with the smooth and vibrant color tones of the panel, adds depth and richness to your spaces. Offering a different experience from every angle, the ever-changing tones with the effect of light create an aesthetic texture, making your spaces more spacious and attractive.

Renklerin Dansı: Her Açıdan Farklı Bir Deneyim!

Arkopa'nın yeni üyesi Dualuxe, devrim niteliğindeki renk değişim teknolojisi ile tasarlanmıştır. Işık koşullarına göre değişen renk tonları ve metalik renkleriyle dikkat çeken premium dekoratif paneller sunar. Dualuxe, sıradan bir ahşap panelin ötesine geçerek her mekânda özgün ve etkileyici bir atmosfer oluşturmanıza yardımcı olur.

Yüzeylerin boyalı yüzeye benzerliği, mekânlarınıza modern ve şık bir görünüm kazandırır. Bu boyalı yüzey görünümü, panelin pürüzsüz ve canlı renk tonları ile birleşerek, mekânlarınıza derinlik ve zenginlik katar. Her açıdan farklı bir deneyim sunarak, ışığın etkisiyle sürekli değişen tonlar, estetik bir doku yaratırken, mekânlarınızı daha ferah ve çekici hale getirir.

ARKOPA

ARKOPA

E - Catalog

E - Katalog

arkopa.com.tr



MOBİLYA DEKORASYON

İKİ AYDA BİR TÜM TÜRKİYE'DE
DAĞITILAN YEREL SÜRELİ YAYIN

İmtiyaz Sahibi ve Sorumlu Yazı İşleri Müdürü
(Publisher and Managing Editor)

Nesip UZUN
nesipuzun-4@hotmail.com

Pazarlama
mobilya@mobilyadergisi.com.tr

Muhasebe
Gülşen KARACA
gulsenkaraca@mobilyadergisi.com.tr

Grafik Tasarım
Gürsoy TOKGÖZ
gursoy@mobilyadergisi.com.tr

Abone İşleri
mobilya@mobilyadergisi.com.tr

Yayın Danışma Kurulu
(Advisory Board)
Prof. Dr. Ahmet KURTOĞLU
Prof. Dr. Gürsel Çolakoğlu
Prof. Dr. Hüseyin KOÇ
Prof. Dr. Gökay NEMLİ
Prof. Dr. Musa ATAR
Prof. Dr. Hülya KALAYCIOĞLU
Prof. Dr. Ali KAŞAL
Prof. Dr. Tuncer DİLİK
Prof. Dr. Cengiz GÜLER
Prof. Dr. Mustafa Hilmi ÇOLAKOĞLU
Prof. Dr. Cevdet Söğütü
Yard. Doç. Dr. Cevdet SAÇLI
Adnan SERBEST (Tasarımcı)
Munis TEZBAŞARAN (Samet A.Ş.)
Yasin Bilgin (Bilenor)
Heves Bilgin (Tasarımcı)

İngilizce Çeviri
Ekin UZUN
ekin.uzun@mobilyadergisi.com.tr

Uluslararası İlişkiler
Hanna UZUN

Avrupa Temsilciliği
Kamil UZUN
kamouzun64@gmail.com

İtalya Temsilcisi
Carlo GIOBBI

Köln Temsilcisi
Bilal UZUN

İnsan Kaynakları
Deniz Ceren UZUN

Baskı:

SEKİL OFSET A.Ş.

Gümüşsuyu Cad. Litros Yolu Sk. 2 / Matbaacılar Sit.
1BB23 Topkapı / İstanbul / Türkiye

www.sekilofset.com.tr

Tel: (0212) 565 77 01 / 123 - (0530) 152 57 83

EKİN TASARIM

Reklamcılık Tic. Ltd. Şti.

Çengelköy Ata 2 Sitesi Nilüfer Sokak No: 6

Üsküdar 34688 İSTANBUL / TURKEY

TEL: 0532 455 56 17

www.mobilyadergisi.com.tr

nesipuzun@mobilyadergisi.com.tr

Mobilya Dekorasyon Dergisi'ne gelen yazıların
yayınlanma hakkı dergiye, eserlerin sorumluluğu ise
yazarlarına aittir. İzinsiz yazı ya da resim kullanılamaz.

ISSN 1302-3179

SAYI: 184



EKİN YAYIN GRUBU

SEYAD, IAFF, MAKSĐER ve FSM ÜYESİDİR



Avrupa
Kalite Ödülü



MOBİLYA DEKORASYON DERGİSİ

DOSYA, ARAŞTIRMA, MAKALELER

- 19 Türkiye Mobilya Aksesuar Sektörü 2024
94 Ekonomi Raporu

SEKTÖREL HABERLER

- 12 Mobilya Yan Sanayisine Yön Veren Lider Firmalar 26. İntermob Fuarı Çatısı Altında Bir Araya Geliyor!
- 16 Ağaç İşleme Makineleri Sektörünün Zirvesi WoodTech, 12-16 Ekim'de İstanbul'da
- 46 SICAM her yıl en uygun çözümleri sunuyor
- 54 KAPEX Kapı, Pencere ve Aksesuarları Fuarı 11-14 Eylül 2024 Kayseri OSB Uluslararası Fuar Merkezinde
- 58 MİFF VE MUAR Mobilya Derneği Çevresel Sürdürülebilirliği Teşvik İçin Ağaç Dikti
- 64 İFFINA 2024, ASMINDO Tarafından Sürdürülebilir Tasarım Temasıyla Yeniden Düzenleniyor
- 68 The Architect Show, 7-8 Aralık 2024 tarihlerinde Atina Metropolitan Expo fuar merkezinde gerçekleştirilecek
- 114 İhracat Akademisi kuruldu
Ticaret Bakanı Ömer Bolat'ın liderliğinde TİM, TOBB, DEİK, MÜSİAD, ASKON, TÜMSİAD ve Türkiye Müteahhitler Birliği'nin de hazır bulunduğu Pakistan ziyareti gerçekleşti
- 116 Reed& Tüypap İntermob açılışa gün sayıyor
- 117 "Üretken Yapay Zekâya Yapılan Yatırımlar %1600 Arttı"

FİRMA HABERLERİ (Alfabetik Sırayla)

- 50 Yerden Isıtma Sistemlerine Uyumlu AGT Parke Modelleri
- 116 AGT Atlanta IWF'de ürünlerini sergiledi
- 114 ARKOPA Tecno Mebel 2024 fuarı'ndaydı
- 117 Kayseri Valisi Gökmen Çiçek, ARKOPA tesislerini ziyaret etti
- 52 Yeniliklerin Adresi ARTPAN'dan, Türkiye'de ilk ve tek ARTLAM markalı yeşil HDF üzeri CPL Laminat kaplamalı kapı yüzeyleri
- 66 BETA Kimya A.Ş.'den yapıştırıma yeni bir soluk APEL WS44 Sprey Yapıştırıcıyla yüzeylere güçlü ve pürüzsüz dokunuş
- 100 BIESSE, 37.'si düzenlenecek Tüypap Woodtech Fuarında iş süreçlerini kolaylaştıracak ağaç işleme teknolojilerini ziyaretçileri ile buluşturmaya hazırlanıyor!

EYLÜL - EKİM 2024

FİRMA HABERLERİ (Alfabetik Sırayla)

- 107 BİLENOR** Orman Ürünleri Masif Panel Tesisi üretime geçti
- 106 Cüneyt Çakır BIOBOND** Kenar bantları İhracat Müdürü: “Değişen tüketici tercihlerini ve teknolojik gelişmeleri yakından takip ederek hızlı çözümler üretiyoruz”
- 118 DİSA KULP:** “Kendi Enerjimizi Üretiyoruz”
- 113 EGEPRES** Atlanta IWF 2024 fuarındaydı
- 76 EGGER, ROMA** Kenar Bantları'nı İntermob Fuarında Sektör ile Buluşturmaya Hazırlanıyor
- 113 EGGER** Uzman Ekstrüder Operatörü Yetiştirme Programı başladı!
- 118 EGGER** 'den mobilya ve iç mekân tasarımı için: Dekoratif Koleksiyon 24+
- 84 ESKİM KİMYA:** Boya sektöründe yatırım ve ihracatıyla büyüyen bir marka
- 86 GÖKTAŞ MOBİLYA:** Membran Kapak, Akrilik Kapak ve Alüminyum Kapak üretiminde sektörün güçlü firması
- 62 HÄFELE** Türkiye ve Bölgesi İcra Kurulu Başkanı Hilmi Uytun: “Enflasyon Muhasebesi Kârlılıklara Mutlaka Yansıtacak”
- 112 HYMMEN,** Tech-Together 2024 kapsamında Rödinghausen'deki teknik merkezinde üçüncü kez kurum içi bir sergiye ev sahipliği yapıyor
- 92 LIGNADECOR,** 2003'ten Günümüze: Mükemmel Uyum
- 113 LIGNADECOR**Saudi Wood Expo'da!
- 82 KASTAMONU ENTEGRE** laminat parke grubuna A“Greenguard Gold” sertifikası
- 118 MEPA** Mobilya Gereçleri San. Tic. A.Ş.
- 70 Fatih Yücel - MOBELKANT:** “Bugün üreticiden istenen en hızlı, en aktif geri dönüşlerdir”
- 109 MOBELKANT,** Intermob Fuarında Ziyaretçileriyle buluşuyor
- 116 MOBELKANT'**ın 2024 Kenarbandı Stok Renkleriyle Tanışın!
- 90 NB Baylar ATÖLYE;** 1972'DEN 2024 YILINA 52 YILLIK SEKTÖREL BAŞARI
- 88 SAMET** Masters Club 16 Temmuz - 5 Kasım 2024 49 ilde
- 78 VÄLINGE** Innovation tarafından geliştirildi Threespine mobilya üretiminin geleceğini kolaylaştırıyor
- 80 WOODIMEX,** 30 Yıllık deneyimiyle alanında güçlü bir kuruluş

schattdecor

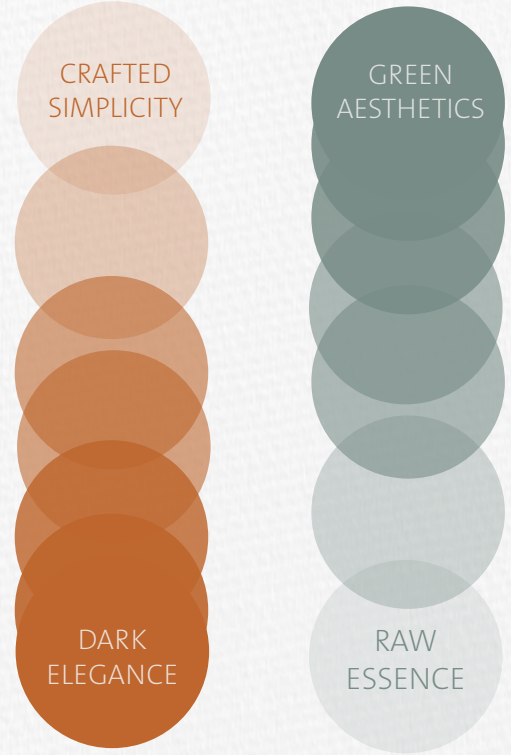

INTERMOB FUARINDAKİ STANDIMIZA
DAVETLİSİNİZ

Tüyap Fuar ve Kongre Merkezi
Salon 8- Stand 812 B
12-15 Eylül 2024

schattdecor Tek Kaynak. Sınırsız Çözümler.

reklam MOBİLYA indeksi DEKORASYON advertisers index



Mobilya Dergisi
Eylül - Ekim 2024 sayısı
Ön Kapak Reklamı:
BAYLAR ATÖLYE



Mobilya Dergisi
Eylül - Ekim 2024 sayısı
Arka Kapak Reklamı:
EGGER DEKOR A.Ş.



A Ahşap malzeme ve yarı mamul ürünler Wooden material & semi finished products

AGT	2 - 3
Arkopa	7
Artpan	41
Baytek	53
Bilenor	57
Egpres	83
Egger Dekor A.Ş. Arka Kapak	
Eurowood	67
Göktaş Mobilya	48 - 49
Hanex	27
Lignadecor	43
Kadoma	60 - 61
Kastamonu Entegre	15
Schattdecor	9
Tece	89
Woodimex	45



B Mobilya Aksesuarları Furniture Accessories

Biobond	93
Disa Kulp	99
Divrik	77
Hafele	Ön Kapak İçi - 1
İçten Metal	63
Kanca	115
Mepa	120 - Arka Kapak İçi
Mesan	85
Mobelkant	32 - 33
Samet	4 - 5
Savaş Çelik Elek	69
Välinge	23

C Aşındırıcı ve Kimyasallar Abrasives and Chemicals

Beta Kimya A.Ş.	91
-----------------	----

Eskim	14
Kayalar Kimya	81

D Makineler Machinery

Airpak	110 - 111
Biesse	101-102-103-104-105
NB Baylar Atölye	ÖN KAPAK / 74 - 75

F Etkinlikler, Fuarlar, Organizasyonlar, Uygulamalar Activities, Fairs, Organizations

INTERMOB 2024	Ön Kapak, 11
IAFP	73
MEBEL TÜRKEL FAIR	56
NOBEL ANAMOB	97
NOBEL KAPEX FAIR	37
SENEXPO	108
SICAM	29



2024 AĞUSTOS SAYIMIZ ÇIKTI!..

Türkiye'nin tek uluslararası Mobilya Sektör Dergisi **FURNITURK INDUSTRY & DECORATION** dergimizin 2024 yılı Ağustos sayısı Çıktı. Her yıl onlarca uluslararası fuarlarda dağıtılan dergimiz, Türk mobilya üreticilerine yurt dışı bağlantılar kurarak, ticari ilişkilerini geliştirmeyi ve Türkiye'yi dünya mobilya pazarında tanıtmayı hedefliyor.

Firmanız 1 sayfa reklam ile, tüm bu pazarlara ortak olacaktır.

INTERMOB

Orman Ürünleri, Yonga Levha, Kapı, Kapak, Panel, Profil, Kaplama, Kenar Bandı

Mobilya Aksesuarları ve Sistemleri

Mobilya Kimyasalları, Boyalar, Yapıştırıcılar, Üretim Malzemeleri ve Ekipmanları

Döşemelik Malzeme ve Ekipmanları, Kumaş ve Sünger Kesme Makineleri

www.intermobistanbul.com

12 - 15 Eylül 2024

Perşembe - Pazar

Daha fazla bilgi için QR kodu tarayın!



intermobistanbul



intermobistanbulfair

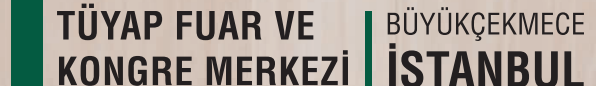



Mobilya Yan Sanayisine Yön Veren Lider Firmalar 26. İntermob Fuarı Çatısı Altında Bir Araya Geliyor!

Avrasya'nın en büyük mobilya yan sanayi fuarı İntermob, 12-15 Eylül 2024 tarihlerinde İstanbul'daki Tüyap Fuar ve Kongre Merkezi'nde kapılarını 26. defa açacak. Mobilya aksesuarlarından orman ürünlerine, mobilya kimyasallarından döşemelik malzemelere kadar sektörün tüm yeniliklerini bir araya getirecek fuar, 45.000'i aşkın ziyaretçiyi ağırlamaya hazırlanıyor.



RX Tüyap tarafından Mobilya Aksesuar Sanayiciler Derneği (MAKSDER) iş birliğiyle düzenlenen İntermob Fuarı, Büyükçekmece, İstanbul'daki Tüyap Fuar ve Kongre Merkezi'nde toplam 120 bin metrekarelik fuar alanında 45 bini aşkın ziyaretçiyi ağırlaması beklenen fuar, sektörün tüm paydaşlarını bir araya getirecek.

Mobilya yan sanayisinde Avrasya'nın en büyük buluşma noktası

Orman ürünleri, yonga levha, kapı, kapak, panel, profil, kaplama, kenar bandı, mobilya aksesuarları ve sistemleri, mobilya kimyasalları, boyalar, yapıştırıcılar, üretim malzemeleri ve ekipmanları, döşemelik malzeme ekip-



manları, kumaş ve sünger kesme makineleri gibi geniş bir ürün yelpazesinin sergileneceği Avrasya'nın en kapsamlı ve en büyük sektör fuarı İntermob; Orta Doğu, Avrupa, Balkanlar ve daha birçok coğrafyadan katılımcılara yeni pazarlara ulaşma ve iş birlikleri geliştirme fırsatı sunuyor. Ziyaretçiler ise sektörün son trendlerini keşfedecek ve ihtiyaçlarına en uygun çözümleri İntermob'da bulacaklar. 12-15 Eylül tarihleri arasında 12 salonda toplam 120 bin metrekare alanda düzenlenecek fuarda 550'nin üzerinde katılımcı firma ve firma temsilcisi yer alırken, 9 bini uluslararası olmak üzere toplamda 45 binin üzerinde ziyaretçi bekleniyor.

Türkiye mobilya yan sanayi küresel pazarda söz sahibi olmaya hazırlanıyor

İntermob Fuarı katılımcı ve ziyaretçilerine eşsiz bir iş platformu sunuyor. Türkiye'nin yükselen yıldızı mobilya yan sanayi dünyaya tanıtılırken, Türk firmalar uluslararası iş birlikleriyle sinerji yaratacak, yeni pazarlara açılarak dünya devleriyle yarışacak ve özgün tasarımlarıyla dünya markalarına ilham olacaklar. Uluslararası iş birlikleriyle rekabet gücünü yükselten sektör, dünya genelindeki mobilya yan sanayi taleplerini karşılama konusunda da önemli bir oyuncu haline gelmeye ve küresel pazarda söz sahibi olmaya hazırlanıyor.

İlham veren tasarımlar ve yenilikçi çözümler

Avrasya coğrafyasındaki firmaların dünya pazarına açılmasında köprü görevi üstlenen Türk mobilya yan sanayisinin gözde etkinliği İntermob'da ziyaretçiler, sektörün en son trendlerini keşfetme fırsatı yakalıyorlar.

RX Tüyük Genel Müdürü Berkan Öner, "Bu yıl İntermob Fuarı'nın 26. edisyonunu düzenlemenin heyecanını yaşıyoruz. Sektördeki dinamikleri ve yenilikleri belirleyen bir fuar olarak, bu yıl da katılımcılarımıza ve ziyaretçilerimize

ze benzersiz bir fuar deneyim sunmayı hedefliyoruz. Şu anki durumumuzda geçen yılki verileri aştığımızı rahatlıkla görebiliyoruz. Bu yıl daha fazla katılımcı ve ziyaretçimizi fuarımızda ağırlayacağız.

Bu yıl, uluslararası tanıtım kampanyalarımızı daha da genişlettik ve global iş birlikleri kurarak, fuarın bilinirliğini artırdık. Fuarımıza olan ilginin oldukça yüksek olduğunu gözlemliyoruz. Özellikle Avrupa, Orta Doğu ve Kuzey Afrika bölgelerinden yoğun ziyaretçi bekliyoruz. Geçen yıla kıyasla yabancı ziyaretçi sayısında belirgin bir artış öngörüyoruz. Elimizdeki veriler de bunu gösteriyor. Avrupa'ya yoğunlaştığımız tanıtım programımız ile birlikte bilhassa Almanya, İtalya, Polonya ve Romanya gibi önemli mobilya üretim merkezlerinde ve bu ülkelerde gerçekleşen mobilya fuarlarında İntermob, sektör profesyonellerine tanıtıldı.

Bu çalışmalarımızın meyvelerini toplayacağımıza inancımız tam. Asya ve Amerika kıtalarından da bir ilgi söz konusu. Özellikle ABD, Almanya, İtalya, Polonya ve Hindistan gibi ülkelerdeki ziyaretçi sayılarımızı da artırmayı bekliyoruz.

İntermob Fuarı, sektördeki yeni iş fırsatlarını ve inovasyonları teşvik eden bir platform. Bu sene 3 temel ilke etrafında yoğunlaşarak yolumuza devam ediyoruz: Estetik ve fonksiyonel tasarım, sürdürülebilirlik ve inovasyon. Bu minvalde, sektördeki yenilikçi fikirlerin ve teknolojilerin sergilenmesine olanak tanıyoruz. Bu sayede, İntermob Fuarı, sektördeki gelişmeleri ve iş fırsatlarını destekleyerek, sektörün büyümesine ve gelişmesine katkı sağlıyor. Ayrıca, fuar kapsamında düzenlenen seminerler ve paneller sektör profesyonellerine bilgi ve deneyim paylaşımı olanağı sağlıyor." dedi.

Türk mobilya yan sanayisinin en güncel trendlerini keşfetmek ve dünyanın dört bir yanından gelen sektör liderleriyle buluşmak için ziyaretçiler, intermobistanbul.com adresinden fuar başlangıç tarihine kadar giriş biletlerini indirimli alabilecek.



Lütfen QR kodu
akıllı cihazınızla
okutunuz.
Please read
QR code smart
device.
eskim.com.tr



ANTİMİKROBİYAL KORUMALI UZUN ÖMÜRLÜ VERNİKLER

Tek uygulama ile 7/24 etkin ve uzun ömürlü
antimikrobiyal koruma.

*1975'ten beri,
güvenle...*

[f](https://www.facebook.com/eskimkimya) Eskim Kimya

[i](https://www.instagram.com/eskim.kimya) eskim.kimya

[in](https://www.linkedin.com/company/eskimkimya) Eskim Kimya

[y](https://www.youtube.com/channel/UC...) eskim kimya

eskim®

VISION

Geniş desen yelpazesi ve trend dekorlarıyla **VISION** melamin kaplı panel koleksiyonu, **2024-2025 yeni dekorları** ile mekanlarınızı şık ve etkileyici yaşam alanlarına dönüştürmeye devam ediyor.



ÇİZİLMEME KARŞI
DAYANIKLI



KOLAY
TEMİZLENEBİLİRLİK

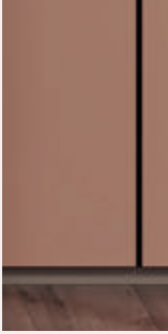
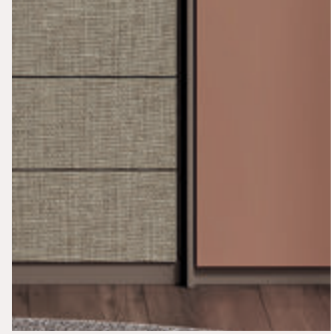
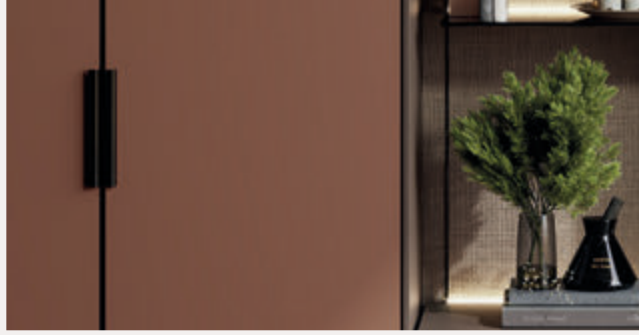
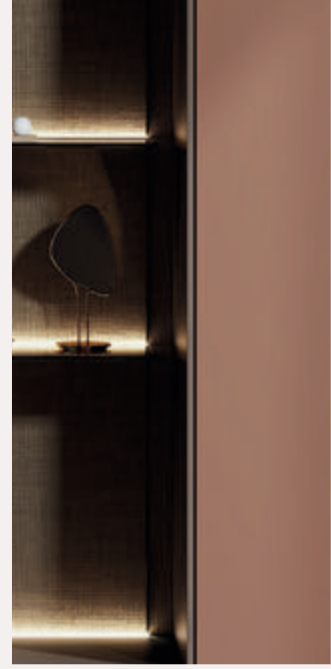

D261
Sepya



doğadan hayata köprü

www.kastamonuentegre.com  KastamonuEntegre.A.S

 kastamonuentegre

 **KASTAMONU**

Ağaç İşleme Makineleri WoodTech, 12-16



Ağaç işleme makineleri sektörünün Avrasya'daki en büyük buluşması WoodTech, 37. kez kapılarını açıyor. 12-16 Ekim 2024 tarihlerinde İstanbul'da Tüyap Fuar ve Kongre Merkezi'nde düzenlenecek olan WoodTech, bu yıl da sektör profesyonellerini heyecan verici yeniliklerle buluşturmaya hazırlanıyor.

RX Tüyap organizasyonunda, Ağaç İşleme Makine Sanayicileri Derneği (AIMSAD) ve Avrupa Ağaç İşleme Makinesi İmalatçıları Federasyonu (EU-MABOIS) iş birliği ile düzenlenen WoodTech, 12-16 Ekim 2024 tarihlerinde Türkiye'nin yanı sıra dünyanın dört bir yanından sektör temsilcilerini bir araya getirecek. Ağaç kesme, işleme ve CNC makineleri, elektrikli ve mekanik el aletleri, kesici takımlar ve ahşap teknolojileri gibi alanlarda faaliyet gösteren lider firmaların en son ürün ve hizmetlerini sergileyeceği fuarda, 300'den fazla firma ve firma temsilciği ile yaklaşık 5 bini uluslararası ziyaretçi olmak üzere 27 bini aşkın ziyaretçi bekleniyor.

Sektörün geleceğini şekillendiren iş platformu WoodTech

Her sene olduğu gibi bu sene de Orta Doğu ülkeleri, Balkanlar, Kuzey Afrika, Rusya ve çevresindeki ülkelerin bulunduğu Avrasya coğrafyasıyla beraber başta BAE, ABD, İngiltere, Polonya, İtalya, Fransa, İspanya, İsrail, Sırbistan, Ürdün, Lübnan, Cezayir, Tunus, Fas olmak üzere 70'in üzerinde ülkeden online ziyaretçi kaydı alındı.

Katılımcı firmaların en son teknolojileri ve inovatif çözümlerini sunacağı fuarda ziyaretçiler, sektörün önde



Sektörünün Zirvesi Ekim'de İstanbul'da



RX Tüyap Genel Müdürü
Berkan Öner



AİMSAD Yönetim Kurulu
Başkanı İsmet Toktaş

gelen oyuncularıyla tanışma ve iş bağlantıları kurma fırsatı yakalayacak, en güncel gelişmeler hakkında bilgi edinme fırsatına sahip olacaklar.

RX Tüyap Genel Müdürü Berkan Öner, "WoodTech Fuarı, 37 yıldır Türk ağaç işleme makineleri sektörüne büyük katkılar sağlıyor. İlk düzenlendiği günden bu yana sektörün en önemli buluşma noktalarından biri olması bizler için bir gurur kaynağı. Sektördeki yeniliklerin tanıtıldığı, teknolojik gelişmelerin paylaşıldığı ve profesyonellerin bir araya geldiği bir platform olarak önemli bir rol oynuyor. Katılımcılar, burada yeni iş bağlantıları kurarak işlerini büyütme fırsatı bulurken, ziyaretçiler de en son teknolojiye ve trendlere erişim imkanı buluyor.

Geçmiş yıllarda elde ettiğimiz yüksek memnuniyet oranlarını bu yıl da artırarak sürdürmeyi hedefliyoruz. Katılımcı sayımızı artırarak, sektördeki en son yenilikleri daha geniş bir kitleyle buluşturmak istiyoruz. Ziyaretçi profilimizde sektördeki profesyoneller ve karar vericiler yer alıyor. Bu yıl özellikle Avrupa, Orta Doğu, Kuzey Afrika ve Orta Asya bölgelerinden yabancı ziyaretçilerin fuarımıza yoğun ilgi göstermesini bekliyoruz. Bu bölgelerdeki firmaların, Türkiye'nin stratejik konumunu kullanarak yeni iş fırsatları yaratmak isteyeceklerini düşünüyoruz. Yoğunluklu olarak, Avrupa'dan Almanya, İtalya, Polonya ve Romanya gibi ülkelerden; Orta Doğu'dan Suudi Arabistan, Birleşik Arap Emirlikleri ve Katar gibi ülkelerden; Kuzey Afrika'dan Mısır, Fas ve Tunus gibi ülkelerden; Orta Asya'dan ise Kazakistan, Özbekistan ve Türkmenistan gibi ülkelerden ziyaretçi bekliyoruz. Bu ziyaretçiler, fuar-

da en son teknoloji ve yenilikleri yakından görme, iş bağlantıları kurma ve ticari iş birlikleri gerçekleştirme fırsatı bulacaklar. Ayrıca, fuarın sunduğu geniş katılımcı profili ve zengin içerik, ziyaretçilerin beklentilerini karşılayacak ve sektördeki bilgi birikimlerini artıracak." dedi.

WoodTech Fuarı ile ilgili değerlendirmelerini paylaşan AİMSAD Yönetim Kurulu Başkanı İsmet Toktaş, "İhracat rakamlarımızın artması ve yeni pazarların keşfedilmesinde fuarların rolü son derece büyük. Bu kapsamda WoodTech Fuarı, katılımcılarına hedef pazarıyla doğrudan temas kurma, ağaç işleme makinelerindeki en son gelişmeleri öğrenme, bilgi alışverişinde bulunma, markalarını güçlendirme ve yeni iş bağlantıları kurma gibi önemli fırsatları beraberinde getiren sektörün en büyük fuarı olma yolunda ilerliyor. 37 yıllık köklü geçmişiyle sektördeki önemini koruyan WoodTech Fuarı, sektör paydaşlarının bir araya gelerek fikir alışverişinde bulunması ve dünya pazarına açılma imkanı yakalaması açısından kritik bir platform olma özelliğini sürdürüyor. Bu yıl 120 bin metrekarelik geniş bir alanda gerçekleşecek olan bu etkinlikte, katılımcılar ileri otomasyon sistemleri, çevre dostu malzemeler ve yüksek verimli üretim hatları gibi en yeni teknolojilerini sergileme fırsatı bulacak. AİMSAD üyesi firmalarımız ise en son teknolojilerle üretilmiş ürün ve hizmetleriyle bu yıl da WoodTech Fuarı'nın en çok ilgi gören stantlarına ev sahipliği yapacak. Şimdiden fuarımıza katkı sağlayan, emek veren ve katılım gösteren tüm sektör paydaşlarına ve AİMSAD üyelerine teşekkür ediyor, verimli bir fuar dönemi geçirmelerini diliyorum" diye konuştu.

EVİNİN TARZINI FURNICEPT'LE YANSIT

FURNICEPT.COM[®]

—
MOBİLYA
DEKORASYON
YAPI MARKET

FURNICEPT
PROFESYONEL

110+ MARKA
8.000+ ÜRÜN
100K+ ZİYARETÇİ

Furnicept.com aylık 100.000+ ziyaretçisine sunduğu 8.000+ üründen oluşan koleksiyonuyla yerli ve yabancı 110+ markanın ürününü perakende müşterileriyle buluşturuyor.



İş İhtiyaçlarınızı Karşılama İçin Tasarlandı

Furnicept Profesyonel'in Lansman Projesi:
FIFA Dünya Kupası Katar 2022™

Numune üretiminden kalite kontrole ve seri üretimden nakliyeye kadar tüm süreçlerde yanınızda.

TÜRKİYE
WWW.FURNICEPT.COM

ULUSLARARASI
WWW.FURNICEPT.CO.UK

İLETİŞİM:
0850 318 75 38
DESTEK@FURNICEPT.COM



Sektörel araştırma dosyası:

Türkiye Mobilya Aksesuar sektörü 2024

Yayına hazırlayan:

Nesip Uzun / Mobilya Dergisi - Genel Yayın Yönetmeni



Türk mobilya aksesuar sektörünü ele alacağımız bu çalışma veri tabanları ve istatistik bilgileriyle ilk olması nedeniyle ayrı bir öneme sahiptir. Sektörün ana üreticileriyle gerçekleşen yüzlerce sorudan oluşan anket çalışması, sektörün gerçek durumuna yakın önemli sayısal değerleri de bizlere verdi. Bu çalışma gerek akademik içeriği, gerekse de sektörün ölçekleme değerleriyle de ayrı bir önem taşıyor. Mobilya dergisi tarafından gerçekleşen bu çalışma çok hassas verileri anlaşılabilir istatistik rakamlarla okuyucuya sunuluyor. Çalışma Türkiye genelinde farklı kentlerde üretim gerçekleştiren firmalarla gerçekleştirilmiştir.

Araştırmaya mobilya sektörünün iskeletini oluşturan ahşap yüzey plaka MDF dahil edilmemiş olup, mutfak aksesuarlarından bağlantı elemanlarına minifixler, menteşe sistemleri, çekmece rayları gardrop sürme sistemleri, masa sürme rayları, mobilya kulpları, Kenar bantları dahil edilmiştir.



Türkiye, mobilya sektöründe önemli bir oyuncu olup, mobilya aksesuarları ve yan sanayi ürünleri üretimi ve ihracatı açısından da büyük potansiyele sahiptir. Bu çalışmada, aksesuar sektörüne ait verileri rakamlarla göstereceğiz. Çalışmada da görüldüğü gibi, Türkiye aksesuar sektörü yüzünü ihracata çevirerek, ortalama %40 ile sürdürülebilir ancak katma değer açısından yeterli olmayan bir rekabet içinde yatırımlarını sürekli büyütmektedir. Dünya genelinde de önemli bir tamamlayıcı ürün olan mobilya aksesuarları her yıl ortalama %6.3 büyüyün ve 2030 yılına kadar pazar büyüklüğünü 1.4 trilyon dolara çıkması beklenen dünya mobilya pazarında bu imalatın da önemli bir dilimini teşkil ediyor. Dünyada satılan her mobilyada ortalama on farklı aksesuar ürünü bulunmaktadır. Kaba bir hespla her mobilyada yüzde 15 aksesuar girdisi olsa bile dünya aksesuar pazarı ortalaması 250 milyar dolarlık bir pazara denk gelir.

TABLO 1: Üretimi Yapılan Başlıca Ürün Grupları

Panel Mobilya
Kanepe-Oturma Grubu
Oturak-Sandalye
Ofis Mobilyası
Yatak
Diğer (Taşıt, hastane mobilyaları v.b)
Mobilya Aksam ve Parçalar
Bahçe Mobilyası
Mutfak Mobilyası

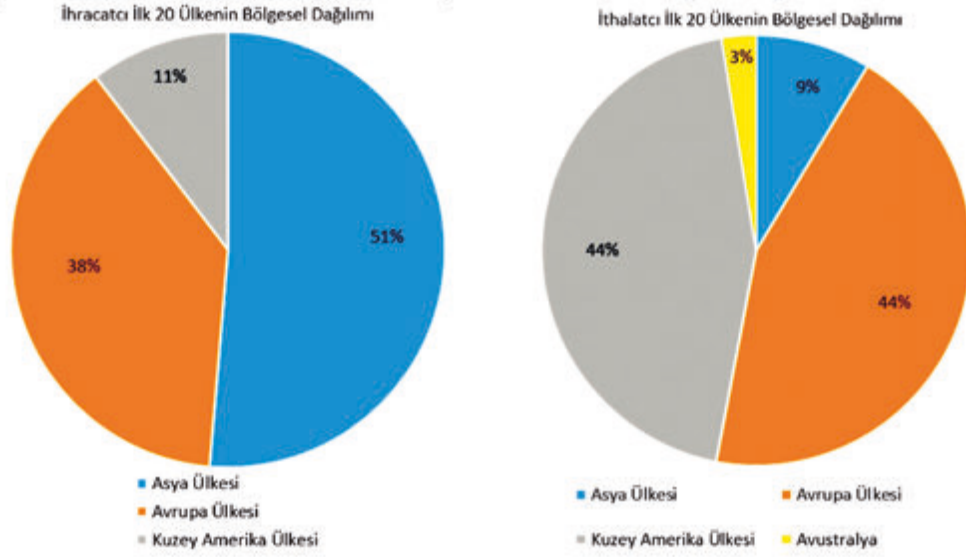

Şekil 1: Dünya Mobilya İhracatçısı - İthalatçısı İlk 20 Ülkenin Bölgesel Dağılımları

Şekil 2 2023 YILINDA YENİ BİR YATIRIM YAPTIĞIZ MI ,

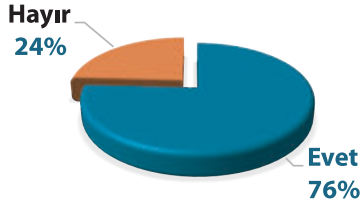

Şekil 3 YAPILAN YATIRIMIN TÜRÜ

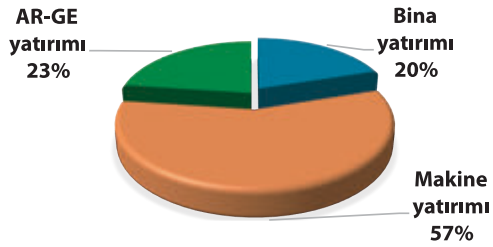

Şekil 4 2023 YILINDA YAPILAN YENİ YATIRIMLAR TOPLAM:1,422,000,000 TL

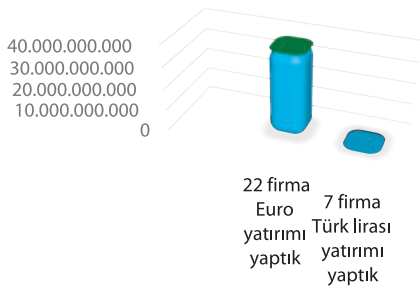

Türkiye mobilya ihracatı 2023 yılı rakkamları 5, 3 milyar dolar, iç pazarı ve dolaylı ihracat ve satışları da buna eklersek. Ortalama 13 milyar dolarlık bir mobilya üretimi ortaya çıkıyor. Burada da 2 milyar dolarlık bir aksesuar imalat pazarından söz edebiliriz. Bütün bu büyük imalata rağmen dünyanın her yerinde olduğu gibi Türkiye’de de Avrupa ve Asya menşeli aksesuar ürünleri de kullanılmaktadır. (Alman, Avusturya, İtalya, İspanya ve Çin markaları) Gerek marka bilinirliği gerekse de fiyat rekabeti içinde tercih edilen bu ürünlerin toplam aksesuar iç pazarının da yüzde 20 ‘si civarında olduğunu varsayıyoruz. Bu durumda da pazarda aslan payının yerli üreticilerde olduğu gerçeğini görüyoruz.

Şekil 5 Bu yatırım hangi kaynaklardan gerçekleştirdiniz.





Türkiye, mobilya sektöründe önemli bir oyuncu olup, mobilya aksesuarları ve yan sanayi ürünleri üretimi ve ihracatı açısından da büyük potansiyele sahiptir. Türkiye'nin mobilya aksesuarları ve yan sanayisi sektörü, yıllar içinde büyük bir gelişim göstermiştir. Kaliteli işçilik, rekabetçi fiyatlar ve çeşitli ürün yelpazesi, Türk mobilya aksesuarları ve yan sanayi ürünlerinin dünya genelinde tercih edilmesini sağlamıştır. Ülke, mobilya endüstrisindeki gelişmelerle birlikte aksesuar ve yan sanayi alanında da katma değerli ürünler üretme kabiliyetini artırmıştır.

Mobilya sanayi katma değer açısından da ülkemizin önde gelen sektörlerinden birisi olup, ihracatta yerli kaynakları en çok kullanan ve ithal ürünlere bağımlılığı en az olan sektörlerden biri olarak ekonomiye katkısını artarak devam ettirmektedir.

Genel konumuyla iç piyasaya dönük olan sektörde çoğunluğu geleneksel yöntemlerle çalışan küçük işletmeler ağırlıktadır. Mobilya sektörü inşaat, gemi sanayi, metal, plastik, cam sanayi, tasarım, reklamcılık, ambalaj, lojistik gibi birçok sektörle etkileşim halinde olup yirmi alt sektörü desteklemektedir.

Türkiye'de mobilya sektörü, pazarın yoğunlaştığı veya orman ürünlerinin yoğun olduğu belirli bölgelerde toplanmıştır. Türkiye'nin neredeyse her ilinde mobilya üretimi yapan işletmelere rastlamakla birlikte Kayseri, Bursa (İnegöl), İzmir, Ankara, İstanbul,

Şekil 6 2023 yılında genel anlamda firmanızı ekonomik olarak etkileyen en olumsuz olay ne oldu.?

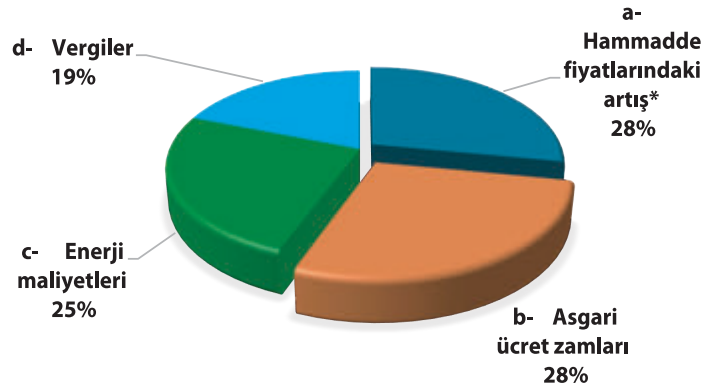
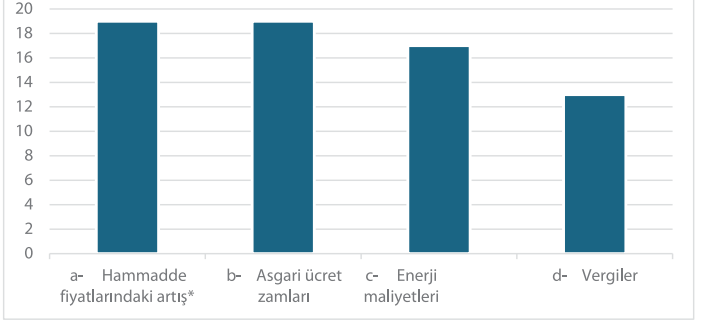

Kocaeli, Adana ve Antalya'da üretim tesislerinin sıklaştığı görülmektedir.

İstanbul mobilya sektörü muhtelif yerlere dağılmış olmakla beraber en önemli iki merkezi İkitelli Organize Sanayi Bölgesindeki Masko ve küçük sanayi sitesi Modoko'dur. Ankara'da mobilya sektörü Sitelер semti ile özdeşleşmiştir. Ancak Ankara'daki işletmelerin çoğu emek yoğun işletmeler olup, büyük ölçekli üretim yapan firma sayısı azdır.

Bursa-İnegöl bölgesi hammadde kaynaklarına yakın olması nedeniyle mobilyacılıkta önemli bir merkez konumundadır. Sektörde yapılan ihracatın bölgelere göre dağılımında, Bursa -İnegöl 1.sırada Kayseri 2.sırada ve İstanbul ise 3. Sırada yer almaktadır. İzmir'de ise Karabağlar ve Kısıkköy sektörün yoğunlaştığı bölgelerdir. Andana Eskişehir yine sektörün önemli üretim bölgeleridir. Aynı şekilde bu kentlerde de sektörün bütümesine paralel bir yan sanayi ve aksesuar üreticileri yer almaktadırlar.



Tıklıyor! FORTE + Threespine

*Threespine oyunun kurallarını deęiřtiriyor.
Mobilyalarımızın montajını kolay ve anlaşılır hale
getiriyor. Onları sökmek ve tekrar bir araya getirmek
de aynı derecede kolay. Hile yok, sadece tıklamalar var!*

Ingrid Lohse, Satış Direktörü | FORTE



**Threespine ID,
kolay mobilya montajı
için yenilikçi teknoloji**



FORTE'un John Lewis için montajı kolay gardırobu.

Välinge Innovation'dan Click Mobilya Teknolojisi

Threespine, Välinge Innovation'ın devrim niteliğindeki tıklamalı mobilya teknolojisidir. Mobilya montajını kolay, hızlı ve hatasız hale getirir. Sonuç, hassas açılara sahip ve görünür delikler içermeyen kusursuz, uzun ömürlü mobilyalardır. Sektör hızla dönüşüyor ve bu yenilikçi teknoloji tasarım, tüketici davranışları ve çevre standartlarında gelecekte yaşanacak deęişiklikleri karşılamak için mükemmel bir çözüm. Threespine gelecekle buluşmayı o kadar kolay hale getiriyor ki karşı koymak çok zor.

Threespine® patentli bir teknoloji ve ticari markadır - Välinge Innovation AB tarafından icat edilmiş ve sahiplenilmiştir. Bu markanın veya teknolojinin kullanımı lisans kapsamındadır.



threespine.com

Şekil 7 2023 yılında şirket olarak büyüme yaşadınız mı,

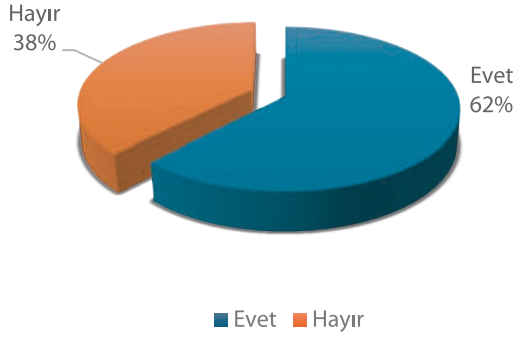

Mobilya aksesuar sektörünün ihracat potansiyeli:

Türkiye, mobilya aksesuarları ve yan sanayi ürünleri ihracatında önemli bir potansiyele sahiptir. Avantajlı coğrafi konumu, güçlü lojistik altyapısı ve kaliteli üretim kapasitesi sayesinde Türk mobilya aksesuarları dünya pazarlarında rekabetçi bir pozisyona sahiptir. Türk mobilya aksesuarları, Avrupa, Orta Doğu ve Kuzey Afrika gibi dünyanın her yerinde önemli pazarlarda talep görmektedir.

Türk mobilya aksesuar sektörünün önemli bir bölümünü oluşturan 80 firma içinde gerçekleşen ankete kapasite büyüklüğü, çalışan sayısı ve marka bilinirliği açısından en önemli firmalardan geri dönüş alınmıştır. Özellikle küçük ölçekli işletme içinde sayılabilecek firmalar, farklı nedenlerle ankete cevap vermemişlerdir. Sektörün bütünü düşünüldüğünde toplam pazarda yüzde 15'lik bir katılım noksanlığıyla sektörün ortalama veri değerleri gerçekleştirilmiştir. Ankete cevap veren firmalar içinde yüzde 80'i bina, makine ve ar-ge olmak üzere firma Euro ve TL bazında önemli yatırımlar gerçekleştirdiler. Bu da gösteriyor ki, sektörün toplamında ankete katılan ve sektörün en büyüklerinin oluşturduğu %45'inin %76'sı 2023 yılı içinde toplamda 38 milyon 312.700 Euro döviz bazında yatırım yaparken, TL bazında da 57 milyon 300 bin liralık önemli bir yatırım gerçekleştirmişlerdir. Bu firmalar toplam pazarın da yüzde 85 gibi büyük bir oranını oluşturmaktadırlar.

Türk lirası bazında değerlendiresek. Yatırımların yüzde doksanı yeni tesis ve yeni makine yatırımı

Şekil 8 2023 YILINDA YENİ ÜRÜN ÇIKARDINIZ MI

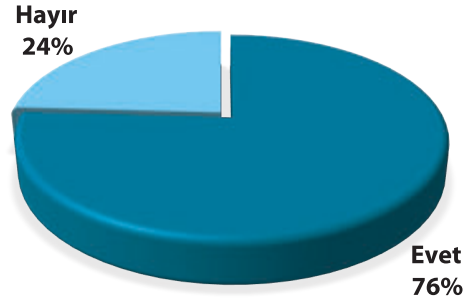

Şekil 9 Sektörde haksız rekabet varmı

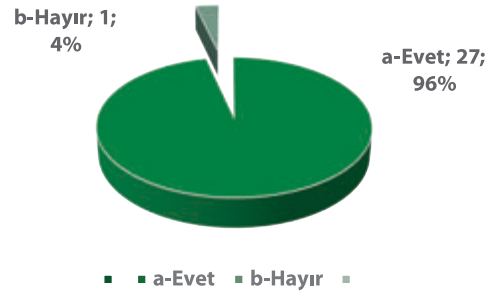

olmak üzere 2023 yılında Toplam 1 milyar 422 milyon TL yatırım yapılmıştır. Yapılan yatırımların %70'i direk öz sermaye ile %30 kadarı ise öz sermaye + kredi yoluyla gerçekleştirilmiştir. Sektörün yatırım politikalarında öz sermayeye yönelmesinde kredi maliyetlerinin yüksek olması, kredi alma imkanları ile ülke ekonomisinin gelecek projeksiyonları ile ilgili öngörülerin etkisi olmuştur.

Küçük, orta ve orta üzeri işletmelerden oluşan aksesuar sektörünün buna yönelmesinde geleneksel ticaret anlayışı, faize karşı dinsel yaklaşımlar kadar döviz bazında borçlanmada yabancı kuruluşlardan kaynak kullanma alışkanlıkları ve danışmanlık firmalarıyla çalışma deneyimlerinin olmaması da önemli bir psikolojik bariyer olmuştur. Klasik sermaye hareketlerinde ve yatırım pozisyonlarında sermaye birikimi sınırlı olan Türkiye gibi yeni sanayileşen ülkelerde farklı yatırım argümanlarının kullanılmaması genelde yatırımların yol kazalarını da beraberinde getirmektedir. İşletmeler planlı organizasyonlar içinde işletmelerin hedef ve projeksiyonları paralelinde planlanmayıp uzun yıllara sarkan aşama -aşama yatırımlarla gerçekleştirmekte ve kervan yolda düzülür misali pazardan

Şekil 10 2023'te Yurtiçinde rekabet ilişkilerinde yaşadığınız en önemli sorun neydi?

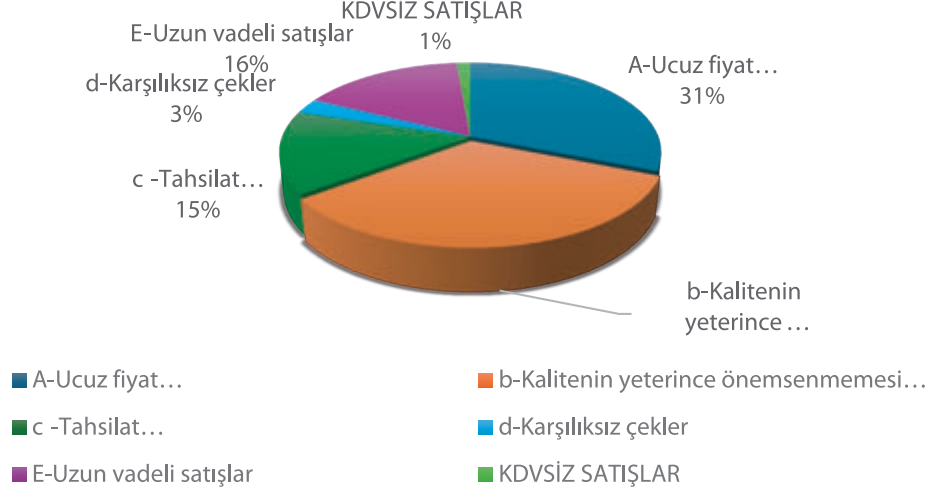

gelen taleplere göre yatırımlar yönlendirilmekte, bu da yatırımın geri dönüş sürecinde oluşabilecek tedarik zincirinde veya müşterilerden gelecek ödemelerde bir sorun oluştuğunda sermaye yetersizlikleri sonucu işletmelerin nakit hareketleri kazaya uğrayabilmektedir. Türkiye gibi ana girdilerde belli oranda dışa bağımlı bir sektörün küresel krizlerden ve ülke ekonomisindeki yüksek enflasyondan etkilenmemesi bu nedenle çok zor. Sermayenin doğru ve yerinde kullanılması kadar uygun ödemeli uzun zamana yayılmış dış kaynaklarla yatırımlar gerçekleştirmek konusunda firmalar yeterli deneyime sahip değiller. Bu araştırmada da görüldüğü gibi dış kaynak kullanan yatırımcı sayısı üç dört firmayı geçmemiştir. Bu durumda öz sermayelerini kullanan firmalar pazar daralması, uluslararası krizler ve yüksek enflasyonist rüzgarlarda finansal sorunların da yolu açılmaktadır.

Sektör 2020 yılı sonrası önemli bir makineleşme ve kapasite arttırımına girmiş, geleneksel üretimin kabuğunu kırmıştır. Ancak hedef alınan pazarlar incelendiğinde aynı pazarlarda Türk firmaları hem uluslararası rakipleriyle hem de Türk markalarıyla rekabet etmektedirler. Fiyat bazlı rekabetin bu yerlerde öne çıktığı görülmekte ve Pandemi öncesi açık satışlar son zamanlarda tekrar uygulanmaya konulmuştur. Türk firmaları başta Avrupa olmak üzere küresel alanda Almanya, İtalya gibi tasarım ve kalite bazlı hareket eden ülkelerle rekabet etmektedir. Ortadoğu, Afrika ve Avrasya pazarında



Şekil 11 2024 yılında yeni bir yatırım yapmayı düşünüyor musunuz?

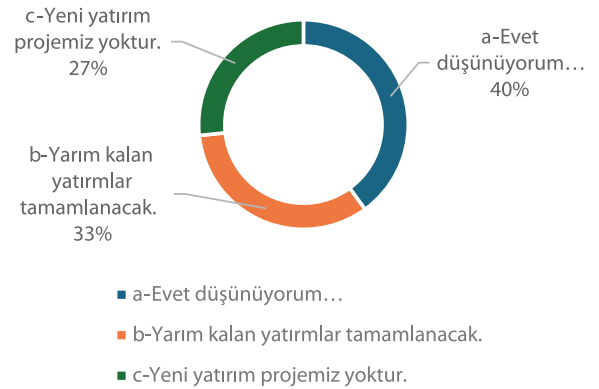

Şekil 12 FİRMANIZ İHRACAT YAPIYORMU?

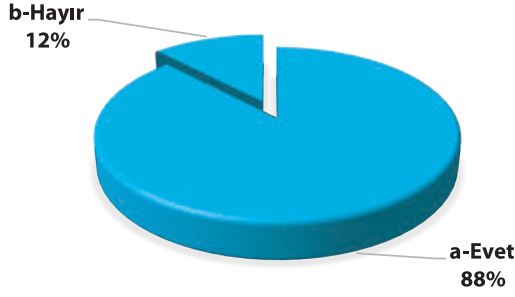

ise fiyat bazlı Çin ve Asya firmalarıyla rekabet etmektedirler. Keza araştırmada da görüleceği gibi 2023 yılında yapılan en büyük yatırımlar atölye üretiminden fabrika imalatına geçiş ve bu noktada da pazarın pazar talebi doğrultusunda kapasite arttırımı için yeni teknolojik otomasyon makineleriyle yüksek katma değerli ürünler üretme amacıyla Ar-Ge yatırımları gerçekleştirilmiştir. Araştırmaya katılan firmaların %76'sı 2023 yılı içinde yeni yatırımlar gerçekleştirmiş olup, bu yatırımların da en büyüğünü yüzde 57 ile yeni makine yatırımları almaktadır. Hemen ardından % 23'lük bir oranla AR-Ge yatırımları ve %20 ile yeni bina yatırımları gelmektedir. Şekil -3

Şekil 13 -Toplam Üretimde ihracatın payı

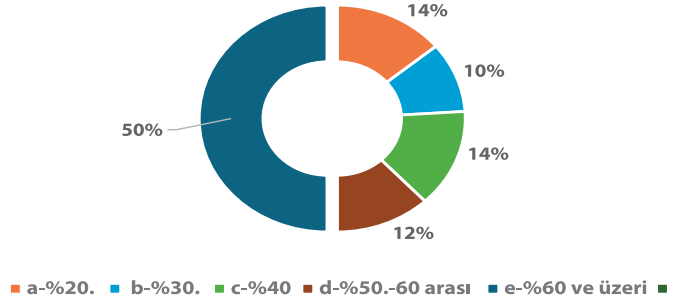

2023 yılında Türkiye yüzyılın en büyük depremlerinden birini yaşadı. Aynı şekilde çevre ülkelerdeki savaşlar, Türkiye'nin devam eden sınır ötesi hareketlerin ekonomiye yüklediği yüklerde dahil olmak üzere pek çok olayın yaşandığı 2023'ler Türkiye'sinde yıl boyu devam eden yüksek enflasyon, döviz kurlarında baskılama gibi uygulamalara rağmen uluslararası durumlardan kaynaklanan siyasal ve konjonktürel durumlar, nedeniyle firmaları etkileyen pek çok durum gözlenmiştir. Araştırmada bunlardan en önemli sorun olarak %28 ile hammadde fiyatlarındaki artış ve ücret zamları öne çıkmıştır. Hemen ardında %25 ile artan enerji maliyetleri ve %19 ile yıl içinde Kdv'ye %20'ye çıkma-

Şekil 14 2023'te İhracatta karşılaşılan sorunlar



Baumer
Inspection

EISENMANN
Environmental Technology
Member of **Deuretech Group**

SMARTTECH
MANUFACTURING TECHNOLOGIES

TEKNOS

DIEFFENBACHER
MOVE FORWARD. TOGETHER.

HUAWON
华旺科技

ANDRITZ

SURTECO

Hymmen

PAGNONI IMPIANTI
Monza - Italia

TURBODEN
clean energy ahead

Wessel
Environmental Technologies
Member of **Deuretech Group**

OSCHATZ
Member of **Deuretech Group**

HUECK
inspiring surfaces

HANEX

www.hanex.com.tr

ISOCOS **ITA**

Kröning
SURTECO GROUP

Gislaved
Folie AB
SURTECO GROUP

IMEAS

Upcocoat

SBS
S B S

berndorf
BAND GROUP

IFA
TECHNOLOGY
Member of **Deuretech Group**

Pembe

firefly ab
Member of **Deuretech Group**

MB
Papelos Especials, S.A.

SUNDS
FIBERTECH

VITS
Member of **Deuretech Group**

Şekil 15 İhracat yaptığınız bölgeler hangileridir

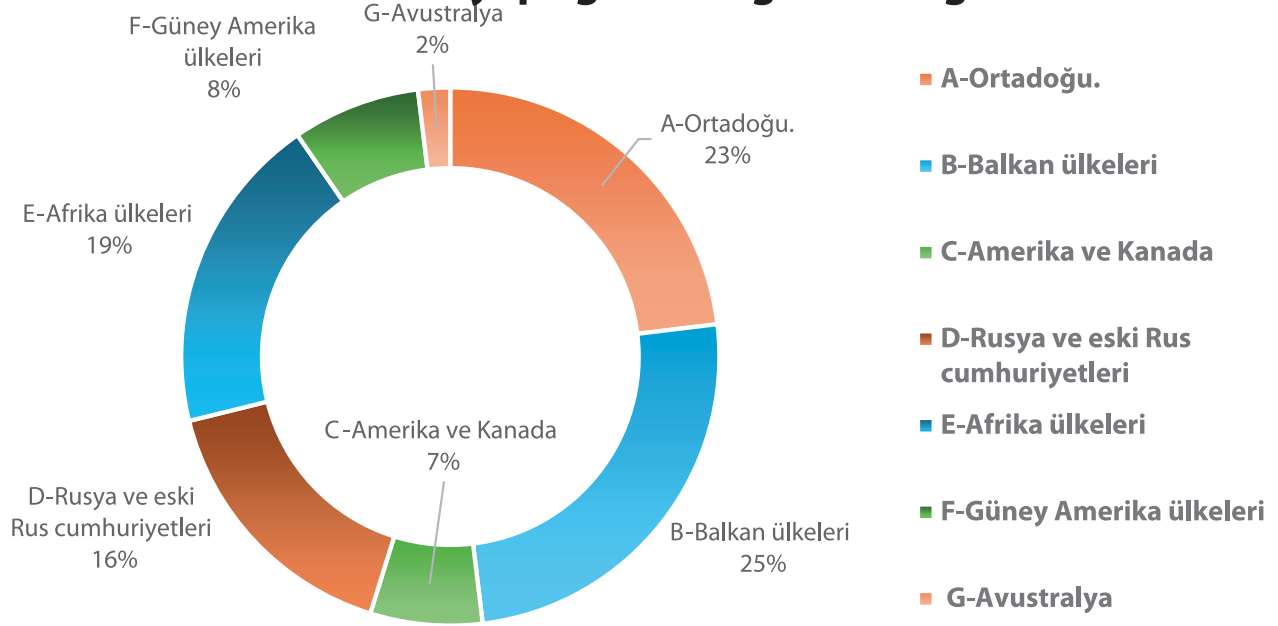

rılan zam stopajda, ve görünür, görünmez vergilerdeki artışlar firmaları etkileyen olaylar olarak öne çıkmaktadır.

Tüm bu etkilere rağmen Türkiye'nin içinde bulunduğu coğrafi konum vb avantajlarının da etkisiyle firmaların %62'si büyüme yaşadıklarını belirtmişlerdir. Şekil-7. Bu büyüme sürecinde pek çok yeni ürünle esas olarak yurtdışı ihracatlarıyla piyasada büyümeye devam etmişlerdir.

Firmaların gerek yurtiçinde gerekse de yurtdışında yaşadıkları sorunları irdelediğimizde en büyük sorun olarak haksız rekabet ortaya çıkmaktadır ve %96 gibi büyük kısmının haksız rekabetten şikayet ettikleri görülmektedir. Pandemi sonrası fiyat bazlı rekabet tekrar öne çıkmış ve firmalar bir yandan artan maliyetler SGK primleri, asgari maaş artışı derken özellikle aynı ürün üreten firmalarda özellikle mobilya kulp piyasasında bu durum daha da artmıştır.

Bu sorunların yanında sırasıyla %34 ile kalitenin önemsenmemesi, %31 ile ucuz fiyat, %16 uzun vadeli satışlar, %15 tahsilatta yaşanan zorluklar ve %3 ile karşılıksız çekler gelmektedir. Burada dikkat çeken durum önceki yıllara göre faturasız satışları minimuma inmiş olması ve karşılıksız çek olaylarında ki azalmadır. Keza Pandemi esnasında uygulanan nakit veya çok kısa dönemli satışlar,

firmalara çok önemli avantajlar sağlamış ancak hemen sonrasında rekabetin kızışmasıyla birlikte uzun vadeli satışlar ve tahsilat sorunları gibi eski alışkanlıklara dönüş gözlenmektedir.

Uluslararası Markalarla Rekabetçi Pozisyonu

Türkiye mobilya aksesuarları ve yan sanayisi sektörü, uluslararası markalarla rekabet edebilecek düzeyde kalite ve çeşitliliğe sahiptir. Ülkedeki üretim tesislerinin modernizasyonu ve teknolojik

Şekil 16 2023 YILINDA SEKTÖRÜNÜZLE İLGİLİ YURTDIŞINDA KAÇ FUARA KATILDINIZ ?

■ Bir fuar ■ iki fuara. ■ üç fuara... ■ dört Fuar ve daha fazlası

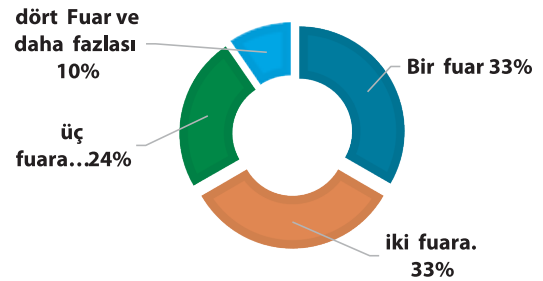



® ULUSLARARASI
MOBİLYA
ENDÜSTRİSİ
AKSESUAR VE
EKİPMANLARI
FUARI



15-18
E K İ M
2024

Exposicam srl
Via G. Carducci, 12
20123 Milano • Italy
Tel: +39 0286995712
info@exposicam.it



PORDENONE FUARI

www.exposicam.it

Şekil 17 Şirketinizde Toplam kaç kişi Çalışıyor?

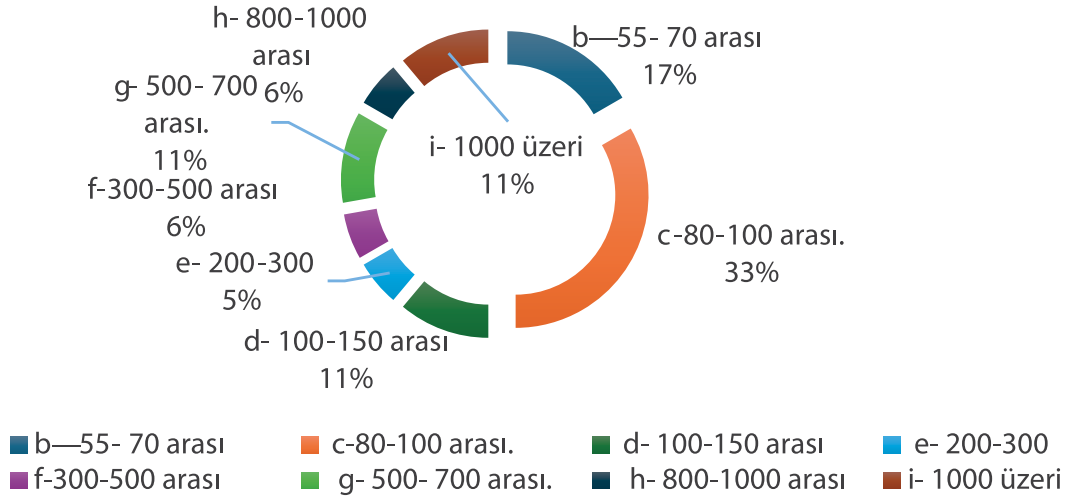

altyapının güçlendirilmesi sayesinde, Türk mobilya aksesuarları uluslararası standartlara uygun ürünler sunmaktadır. Ayrıca, tasarım odaklı yaklaşımla üretilen mobilya aksesuarları, tüketicilerin estetik ve fonksiyonelliğe önem verdiği günümüz pazarında önemli bir avantaja sahiptir. Türk mobilya aksesuarı üreticileri, müşteri ihtiyaçlarına yönelik çözümler sunarak uluslararası pazarda rekabetçi bir konum elde etmektedir. Özellikle yakın pazarlarda belli ürün gruplarında lider ülke konumunda ve küreselleşmiş markalarıyla da pazarda en önemli aktörler arasına girmiştir.

Şekil 18 Çalışan personelin profili?



Şekil 19 -Sektörde çalışam mühendis grupları ve sayıları

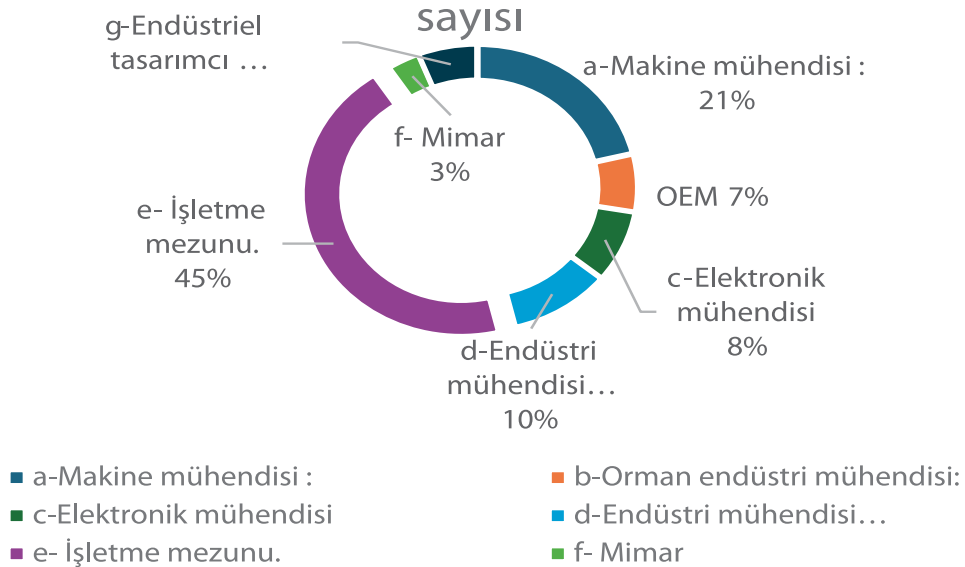

Türk mobilya aksesuarları, özellikle Avrupa, Orta Doğu ve Kuzey Afrika gibi yakın coğrafyalardaki pazarlarda güçlü bir varlık sergilemektedir. Avantajlı lojistik ağı sayesinde zamanında ve uygun maliyetlerle sevkiyat yapma imkanı, Türk mobilya aksesuarı üreticilerine rekabet avantajı sağlamaktadır. Avrupa Birliği ülkeleriyle serbest ticaret anlaşmaları da ihracat potansiyelini artıran önemli faktörler arasında yer almaktadır.

Türkiye mobilya aksesuarları sektörü, dünya genelinde önemli oyuncularla rekabet etmektedir. Özellikle Çin ve İtalya gibi büyük mobilya üreticileri, dünya genelinde mobilya aksesuarı ihracatında güçlü bir konuma sahiptir. Türk mobilya aksesuarları, bu ülkelerin yanı sıra Almanya, Polonya ve Romanya gibi diğer Avrupa ülkeleriyle de yoğun bir rekabet içindedir.

Ancak, Türk mobilya aksesuarları sektörü, yüksek kalite standartları ve uygun fiyat avantajıyla bu rekabetçi ortamda kendine özgü bir konum oluşturmuştur. Özellikle tasarım odaklı yaklaşımla üretilen mobilya aksesuarları, dünya genelinde estetik ve fonksiyonellik arayışında olan tüketiciler tarafından tercih edilmektedir.



Türkiye'nin mobilya aksesuarları ihracatında, hedef pazarların belirlenmesi ve bu pazarlara yönelik stratejilerin oluşturulması büyük önem taşımaktadır. Örneğin, Orta Doğu pazarında geleneksel ve lüks mobilya aksesuarlarına olan talep dikkate alınarak buna yönelik ürün çeşitliliği ve pazarlama faaliyetleri artırılabilir. Türk üreticiler bu bölgelerin geleneksel kültür yapılarını da değerlendirerek bu pazarlara uygun ürün tasarımları gerçekleştirmekte ve müşteri odaklı çalışmalar yapmaktadırlar. Aynı coğrafyanın ve kısmen ortak inanç

Şekil 20 FİRMANIZI TANITMAK İÇİN HANGİ ARGÜMANLARI KULLANIYORSUNUZ.

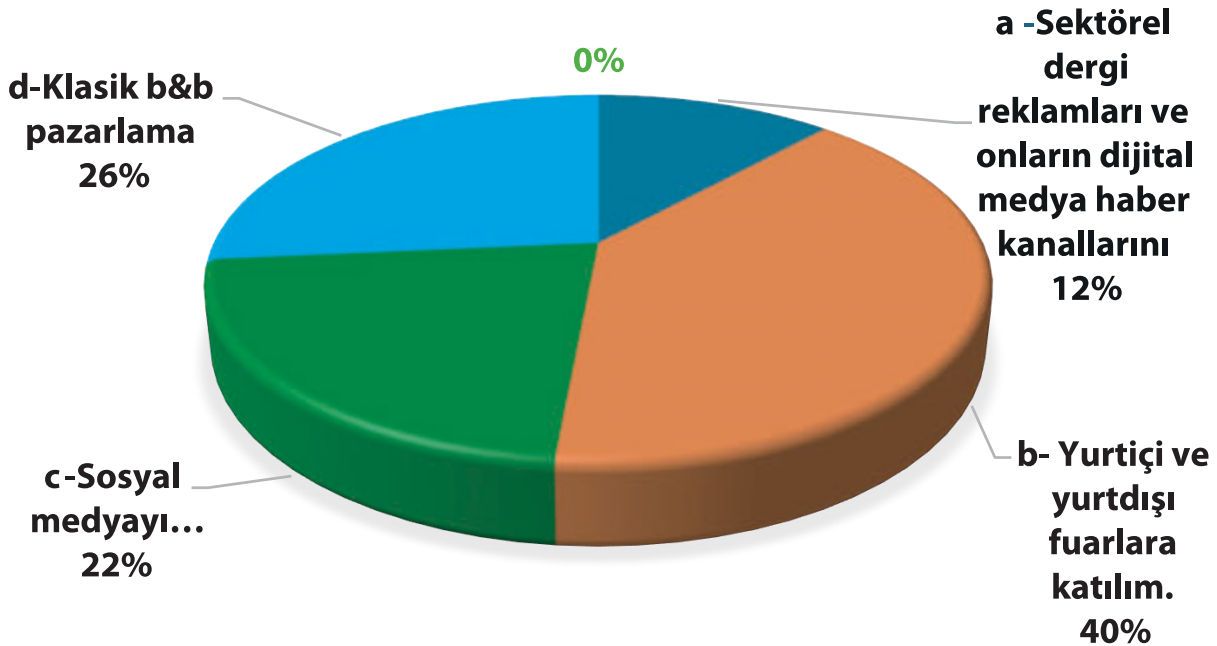

**SALON
4
STANT
413**



12-15 EYLÜL
INTERMOB
FUARINDAYIZ

TÜYAP/İSTANBUL



YENİLİKLER SİZİNLE

ALÜMİNYUM&TRANSFER KENARBANDI

Son 5 yıldır Avrasya bölgesinde trend olan ve mobilyalara bambaşka bir hava katan transfer folyolu kenar bantlarımıza yepyeni desenler ve renkler ekledik.

Mutfak bazalarını sardığımız alüminyum folyoların renklerini artırdık ve tamamına %100 uyumlu gerçek alüminyum kaplı kenar bantlarımızı bu yıl ilk kez sergileyeceğiz.



SÜPER PARLAK

Parlak kenar bantlarının ise parlaklık seviyesini plakalar ile aynı seviyeye çıkardık. Ayna efekti olan bu ürünleri de müşterilerimiz ile paylaşmak için sabırsızlanıyoruz.

SÜPER MAT

Son yılların en trend ürünü Süper Mat kenar bantlarında büyük bir inovasyona imza atıp, çizilmeyen süper mat ürününü geliştirdik ve bunlar da ilk kez tüketici karşısına çıkacak.



DİJİTAL KENARBANDI

Ve son olarak dijital baskılı kenar bantları

Çağın gerektirdiği dönüşümü gerçekleştiriyoruz ve tüm teknik alt yapımızı sonuna kadar kullanarak şu ana kadar pazarın pek de görmeye alışkın olmadığı, sonsuz renk ve desen imkanı ile sunduğumuz bu ürünümüzü fuarın sürprizi olarak sunuyoruz.

Hepinizi 4. Hall 413 numaralı standda bekliyoruz !

Şekil 22 **Firmanızda karbon ayak izini azaltmak için aşağıdaki çalışmalardan hangisini gerçekleştirdiniz?**

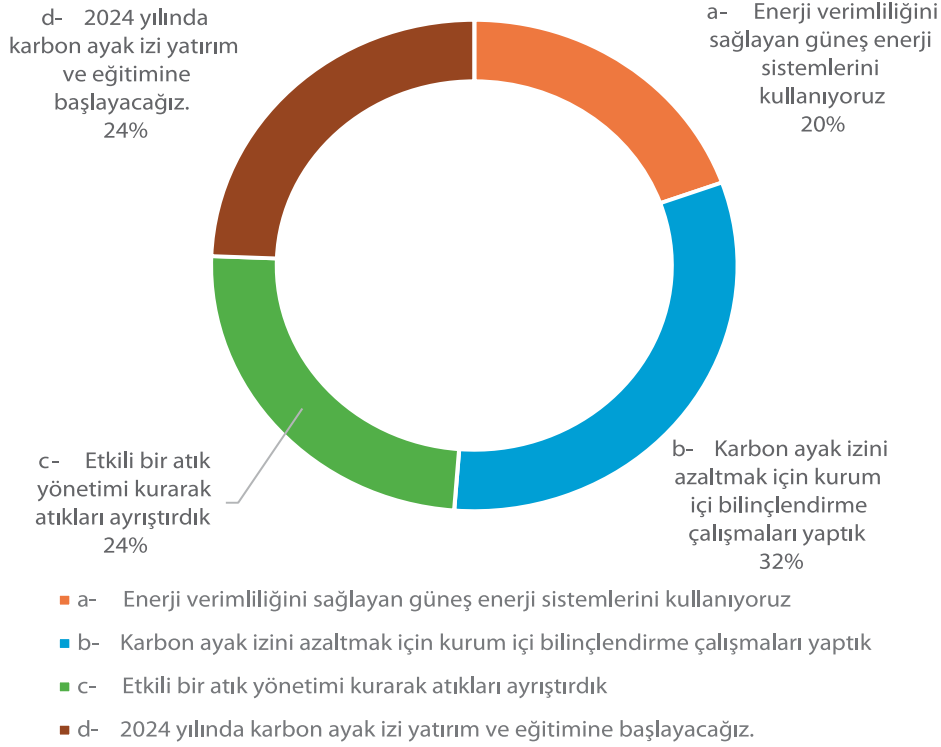

ve kültürlerin avantajlarını da kullanarak pazarda önemli aktör durumuna gelmişlerdir.

Bununla birlikte, Türk mobilya aksesuarları üreticileri, markalaşma ve reklam gibi alanlara daha fazla yatırım yaparak uluslararası pazarda farkındalığı artırmalıdır. Dünya genelinde tanınan bir marka olmak, ihracat potansiyelini artırmanın anahtarlarından biridir.

2. İhracat Potansiyeli

Türkiye, mobilya aksesuarları ve yan sanayi ürünleri ihracatında önemli bir potansiyele sahiptir. Avantajlı coğrafi konumu, güçlü lojistik altyapısı ve kaliteli üretim kapasitesi sayesinde Türk mobilya aksesuarları dünya pazarlarında rekabetçi bir pozisyona sahiptir. Türk mobilya aksesuarları, Avrupa, Orta Doğu ve Kuzey Afrika gibi dünyanın her yerinde önemli pazarlarda talep görmektedir. Keza ankete katılan firmaların %88'i üretiminin yüzde 30 ile 60 kadarını ihracat yapmakta ve ihracatı her yıl daha da büyümektedir, bazı firmalar ise tümüyle ihracata çalışmaktadır.

Ancak, ihracatta bazı zorluklarla da karşılaşılmaktadır. Dünya genelindeki rekabetin yoğunluğu, fiyat dalgalanmaları ve döviz kurlarındaki değişimler, Türk mobilya aksesuarı ihracatını etkileyebilmektedir. Bütün bu unsurlar, ülkedeki siyasal atmosferi de eklersek son yıllardaki enflasyonist politikalar ve buna bağlı düşük faiz politikaları, dövize talebi arttırarak, TL'nin değerini düşürmüş, dövizin aşırı baskılanması da ihracatı olumsuz etkilemiştir. Bu nedenle, ihracat potansiyelini artırmak için rekabetçi kur politikaları, stratejik pazarlama ve markalaşma çabalarının desteklenmesi gerekmektedir.

Bu çalışmanın verilerinde de görüldüğü gibi ihracatta karşılaşılan en büyük sorun olarak %33 ile uluslararası pazarlarda Çin firmalarıyla rekabet öne çıkmakta ve onu döviz kurlarındaki istikrarsızlıklar izlemektedir. Döviz kurlarının artmasıyla birlikte nakliye ve lojistik maliyetleri de artmıştır. Dördüncü sırada ise başta kuzey Afrika ülkeleri olmak üzere bazı ülkelerin Türkiye'ye uyguladıkları yüksek gümrük vergileri gelmektedir. Bundan 15-20 yıl öncesinde Türk mallarına duyulan güvenizlik ise en son sıralarda yer almakta ve bazı ülke-

lerde Türk aksesuar markaları üründen ambalajına kadar taklit edilir hale gelmiştir.

Türkiye aksesuar sektörünün ihracat yaptığı pazarları ele aldığımızda ağırlıklı çevre ülkeleri olmak üzere ihracat hinterlandı sürekli büyümektedir. Ortadoğu , Balkanlar ve Rusya eski Cumhuriyetlerindeki Pazar korunarak başta afrika olmak üzere G.Amerika, Kanada ve kısmen Avustralya ihracat pazarı içinde yer almıştır. 'Arap baharı' öncesi her yıl artarak büyüyen Kuzey Afrika pazarı küçülerek bu pazarda Çin ve Avrupa menşei ürünler pazarda hakim güç haline gelmiştir. Şekil 14.

Küresel pazarda var olmanın önemli argümanlarından biri de sektörlerin önemli buluşma alanlarından biri olan fuarlardır. Gerek katılımcı firmalar gerekse de uluslararası alıcıların çok ilgi gösterdiği bu platformlar, firmaların yeni alıcılarla tanıştıkları ve iş ilişkileri kurdukları ticari merkezlerdir. Geçmişte yılda bir defa gerçekleşen bu önemli sektör fuarları günümüzde hemen her ülkede yapılmakta ve kimi fuarlar da uluslararası boyut kazanmaktadır. Türk firmaları son 20 yılda gerek bu uluslararası fuarlara gerekse de domestik yerel fuarlara aktif olarak katılmakta ve ihracat pazarlarının da büyük kısmını bu fuarlarda gerçekleştirmektedirler.

Şekil 17'deki çizelge de de görüldüğü gibi firmaların hepsi en azından yılda 1 defa fuarlara katılmakta ,%22'si yılda en az 2 yurtdışı fuara katılmaktadır %10'u ise dört fuardan fazlasına katılmaktadır. Türkiye'de uluslararası fuarlara katılım için önemli ulusal katılım ve bireysel katılım destekleri bulunmaktadır. Bu katılım destekleri %50 ile %70 arası stand tanıtım giderleri ve uçak masrafları şeklinde olmakta ve sektörü teşvik ederek tanıtımlarına çok büyük fayda sağlamaktadır.

Türk mobilya aksesuar firmaları Kosgeb standartlarına göre % 50'ı Küçük işletmelerden, %30'u orta büyüklükteki işletmelerden %20'i de büyük ölçekli işletmeler kapsamına giriyor. Bu işletmelerde çalışan personelin %79'u üretimde çalışan mavi yakalılardan oluşurken %21'i de işletme bünyesinde Ar-Ge, yönetim, satış-pazarlama, muhasebe, ihracat vb değişik departmanlarda çalışan mavi yakalılardan oluşuyor.

- Mobilya aksesuar sektörü 2023 yılı sonu rakam-



Şekil 23 **Firmanızda sendika var mıdır? varsa sendikalı işçi sayısı kaçtır?**

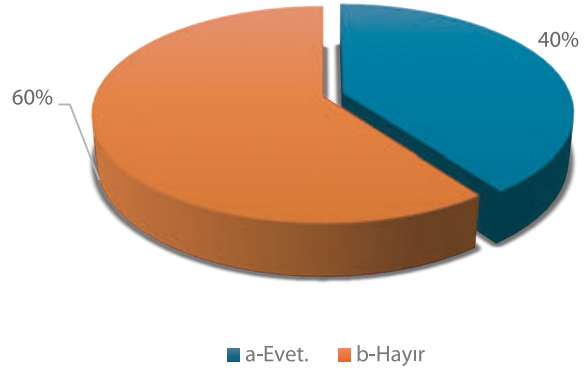

ları itibarıyla, farklı mühendislik dallarında değişik pozisyonlarda olmak üzere toplamda 300 kadar Mühendis istihdam etmektedir.

- Aktif çalışan beyaz ve mavi yakalı iş gücü toplamı ise 4500 kişi kadardır.

- Sektörün geçindirmekle yükümlü aile bireylerini ortalama 4 kişi olarak alırsak, 18 bin kişiye istihdam yaratarak toplumsal hayata katkı sağladığını söyleyebiliriz.

-En düşük asgari ücret üzerinden hesaplırsak yılda 1 milyar 350 milyon lira personel ücreti ödüyor, ayrıca devlete yılda 405 milyon lira SGK primi yatırıyor. Ayrıca gelir stopaj, kdv ve hammadde giderlerinden ödenen dolaylı ve dolaysız vergileri de hesaplırsak, mobilya aksesuar sektörünün gerek istihdam anlamında, gerekse de ülkeye kazandırdığı döviz ve vergi gelirleriyle önemli bir işlevi gördüğünü söyleyebiliriz. .



Özetlersek;

a- Mobilya aksesuar sektörü, Türk mobilya imalat sektörünü ithalata bağımlılıktan kurtarmıştır. Bu da sektörün ihtiyaç duyduğu ürünleri daha ekonomik şartlarda yurt içinden ve çok hızlı elde etmesini sağlamıştır.

b- İthalatla yurtdışına gidecek döviz kaynaklarımızın ülke içinde kalmasını sağlamıştır.

c- İmalatla birlikte uluslararası pazara ihracat yaparak ülkeye döviz kazandırmıştır.

d- İstihdam yaratarak iş gücüne katkı sağlamıştır.

e- Ülkede üretim ekonomisinin gelişmesini sağlamıştır.

Sektörde uluslararası ihracatla birlikte firmalarda

özellikle yabancı dil bilen personel olmak üzere üretimde Mühendis, tasarımcı, endüstri mühendisi gibi uzman kadrolar oluşmakta ve bu sayılar sürekli artmaktadır. Beyaz yakalılar içinde en büyük oranı işletme mezunu çalışanlar çekiyor. Bunlar da ağırlıklı satış, pazarlama, muhasebe ve ihracat departmanlarında konumlandırılmaktadırlar. Sektörün üretim ağırlıklı olması ve makineleşme ile otomasyona yönelmesi nedeniyle ikinci sırada Makine mühendisleri gelmektedir. Bazı firmalarda bu kadrolar yetenek ve özelliklerine göre farklı departmanlardad da çalıştırılmaktadırlar. Mimar ve Endüstri tasarımcıları son yıllarda Mobilya Aksesuar sektörüne daha fazla ilgi duymakta, Fuarlar ve tasarım yarışmaları yoluyla sektörle ilişki kurmaktadır. Bu da sektörde tasarım ağırlıklı katma değerli ürünlerin üretilmesini sağlamaktadır. Şekil-20.

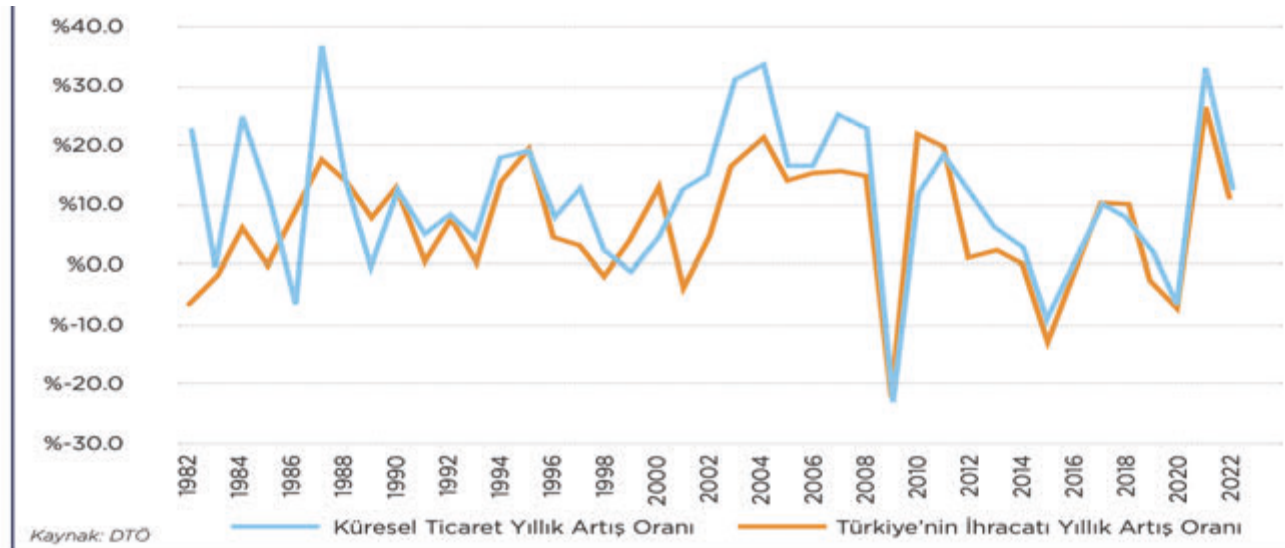

Şekil 21: Yıllara Göre Küresel Ticaret ve Türkiye'nin İhracat Artış Oranı (Yıllık, %)

NOBEL KAPEX FAIR

Kapı, Pencere ve Aksesuarları Fuarı
Door, Window & Accessories Fair

11-14 EYLÜL | SEP 2024

KAYSERİ OSB ULUSLARARASI FUAR MERKEZİ
KAYSERİ OSB INTERNATIONAL EXHIBITION CENTER

ONLINE'A ÖZEL
ÜCRETSİZ BİLET İÇİN
QR KODU OKUTUNUZ

PLEASE SCAN THIS QR CODE
FREE ONLINE TICKET



KATILIMCI OLMAK İÇİN
QR KODU OKUTUNUZ

PLEASE SCAN THIS QR CODE
BOOK YOUR STAND

www.kapexfair.com

  /kapexfair

KAPSIAD
[MESLEKTE BİRLİK]

KAYSERİ
osb
ORGANİZE SANAYİ BÖLGESİ

NOBEL
EXPO
ULUSLARARASI
FUAR MERKEZİ
KAYSERİ

Firmalar tanıtım için değişik argümanları kullanmaktadır. Yapılan çalışmada firmaların %40'ı tanıtım için en çok Fuar katılımlarını kullanırken aynı zamanda sosyal medya, klasik B&B pazarlama ve sektörel dergilerde reklam, data gönderimi ve onların network'lerinden faydalanarak pazarda büyüme yollarını tercih ediyorlar. Firmaların ölçeklerine göre yine %26'sı klasik pazarlama yöntemlerini kullanırken %22'si sosyal medya reklamlarını %12'si ise ağırlıklı sektör dergileri ve onlara ait sosyal medya platformlarına ağırlık verdiklerini belirtmektedirler.

Türk mobilya aksesuarları, özellikle Avrupa, Orta Doğu ve Kuzey Afrika gibi yakın coğrafyalardaki pazarlarda güçlü bir varlık sergilemektedir. Avantajlı lojistik ağı sayesinde zamanında ve uygun maliyetlerle sevkiyat yapma imkanı, Türk mobilya aksesuarı üreticilerine rekabet avantajı sağlamaktadır. Avrupa Birliği ülkeleriyle serbest ticaret anlaşmaları da ihracat potansiyelini artıran önemli faktörler arasında yer almaktadır.

Türkiye mobilya aksesuarları sektörü, dünya genelinde önemli oyuncularla rekabet etmektedir. Özellikle Çin ve İtalya gibi büyük mobilya üreticileri, dünya genelinde mobilya aksesuarı ihracatında güçlü bir konuma sahiptir. Türk mobilya aksesuarları, bu ülkelerin yanı sıra Almanya, Polonya ve Romanya gibi diğer Avrupa ülkeleriyle de yoğun bir rekabet içindedir.

Ancak, Türk mobilya aksesuarları sektörü, yüksek kalite standartları ve uygun fiyat avantajıyla bu rekabetçi ortamda kendine özgü bir konum oluşturmuştur. Özellikle tasarım odaklı yaklaşımla üretilen mobilya aksesuarları, dünya genelinde estetik ve fonksiyonellik arayışında olan tüketiciler tarafından tercih edilmektedir.

Türkiye'nin mobilya aksesuarları ihracatında, hedef pazarların belirlenmesi ve bu pazarlara yönelik stratejilerin oluşturulması büyük önem taşımaktadır. Örneğin, Orta Doğu pazarında geleneksel ve lüks mobilya aksesuarlarına olan talep dikkate alınarak buna yönelik ürün çeşitliliği ve pazarlama faaliyetleri artırılabilir. Türk üreticiler bu bölgelerin geleneksel kültür yapılarını da değerlendirerek bu pazarlara uygun ürün tasarımları gerçekleştirmekte ve müşteri odaklı çalışmalar yapmaktadır. Aynı coğrafyanın ve kısmen ortak inanç



ve kültürlerin avantajlarını da kullanarak pazarda önemli aktör durumuna gelmişlerdir.

Bununla birlikte, Türk mobilya aksesuarları üreticileri, markalaşma ve reklam gibi alanlara daha fazla yatırım yaparak uluslararası pazarda farkındalığı artırmalıdır. Dünya genelinde tanınan bir marka olmak, ihracat potansiyelini artırmanın anahtarlarından biridir.

Türkiye mobilya aksesuarları sektörü, sadece ürün kalitesi ve fiyat avantajı ile değil, aynı zamanda müşteri odaklı hizmet anlayışıyla da ön plana çıkmaktadır. Müşteri memnuniyeti odaklı çalışmalar, tekrarlayan müşteri tabanının oluşmasını ve bu müşterilerin önerileri sayesinde yeni pazarlara açılma imkanını beraberinde getirecektir.

Türk mobilya aksesuarları sektörü, dünya genelinde mobilya tasarımı ve üretimi konusundaki yeteneklerini tanıtmak için uluslararası fuarlar ve etkinliklere aktif bir şekilde katılmakta ve bunun sonucunda da rekabetçi yapısıyla uluslararası pazarda her yıl pazar payını arttırmaktadır. Bu tür etkinlikler, sektör oyuncularının potansiyel müşterilerle birebir iletişim kurma ve yeni iş bağlantıları kurma fırsatı sunmaktadır.

Son olarak, Türkiye'nin mobilya aksesuarları ve yan sanayisi sektörü, ihracat potansiyelini artırmak için Ar-Ge ve inovasyon çalışmalarına önem vermelidir. Yenilikçi ürünlerin ve çözümlerin geliştirilmesi, sektörün sürdürülebilir rekabet avantajını güçlendirecektir.



Türk mobilya aksesuarları ve yan sanayisi sektörü, küresel pazarda önemli bir oyuncu olma potansiyelinin farkında ve bu potansiyelini sürekli arttırmaktadır. Ancak, ihracat potansiyelini tam olarak değerlendirebilmek için, stratejik planlamaların yanı sıra kalite, markalaşma ve müşteri odaklı çalışmalara odaklanan adımların atılması gerekmektedir. Rekabetçi bir yapı oluşturmak ve uluslararası pazarda varlık göstermek için sürekli olarak kendini yenileyen ve geliştiren bir yaklaşım benimsemek sektörün başarısını güvence altına alacaktır.

Mobilya aksesuar sektöründe sosyal toplumsal örgütlenme ve sendikalaşma:

Dünyada toplumsal uyanış ve sosyal duyarlılık pek çok konuda kendini göstermekte ve bu bağlamda Avrupa Birliği ülkeleri ve Türkiye'nin de imzacısı olduğu Avrupa Yeşil Mutabakatı anlaşması karbon salımından ürünün hikayesine kadar pek çok süreci kapsamaktadır. Mobilya aksesuar sektörü karbon ayak izi hakkında neler biliyor, bu konuda işletmeler bazında neler yapıyor, konuya yönelik ne tür yatırımlar gerçekleştirilmekte gibi sorularımıza verilen yanıtlarda sektörün konuya henüz vakıf olmadığı ve %32'lik bir oranda firmalar ağırlıklı bilinçlen-

dirme ve eğitim çalışmalarına başladıklarını söylediler. Bunun yanında bir kısım firmalar ki bu da sektörün %24'ünü oluşturuyor, etkili atık yönetimi kurarak atıkları ayrıştırdıklarını belirtmektedirler. Yine enerji tasarrufuyla başlayan güneş enerji sistemleri kurulumuyla sektörün %20'si bu yolla karbon ayak izini azaltmaya gitmiş.

Yine yeşil mutabakat anlaşmasının önemli bir şartı olan sigortalı ve sendikalı işçi çalıştırma konusunda sorulan sorulara verilen yanıtlar içinde bu soruyu yanıtlayan firmalar içinde sektörün %60'ında sendika ve sendikalı işçi olmadığı, %40'ının sendikalı işçi çalıştığı belirtilmiştir. (Not. Ankete katılan firmaların 30 tanesi bu soruyu cevaplamış diğer firmalar bu soruya cevap vermemiştir. Haliyle oranlar bu değerlere göre ölçeklenmiştir. Sektör genelinin küçük orta altı işletmeler olduğunu düşünürsek sendikalı işçi çalıştıran işletme oranı toplamda %15'i geçmez. Bu gerçeklik ne yazık ki 1980 sonrası darbeye örgütsüz hale getirilen tüm stkl'lar gibi sendikaların da en çok etkilendiği sorunlardan biri işletmelerde çalışanların sendikasız olmasıdır. Türkiye genelinde çalışanların işgücü sayısı 34 milyon 334 bin kişidir. ancak TC çalışma sosyal güvenlik bakanlığı ve TÜİK verilerine göre 2024 yılı 4 şubat ayı itibarıyla Muhtasar ve Prim Hizmet beyannamelerini veren

kurumlarda çalışan kayıtlı yaklaşık 16 milyon çalışana göre hesaplandığında sigortalı çalışan sayısı 2.milyon 495.bindir. Bu da kayıtlı çalışanların %14.78'lik bir oranına toplam çalışan sayısının ise %7'sine tekabül ediyor. Görüldüğü gibi tüm sanayi ve hizmet sektörlerinde sendikal bazda durum aynıdır. Bu durum haliyle diğer sektörlerde olduğu gibi Mobilya aksesuar sektöründe de iyileştirme gerektiren bir sorundur. Konu mobilya sektöründe ele alındığında ise bu oranlar yani çalışanlar içinde sendikalı çalışan sayısı daha düşüktür.

Burada işletmelerin sermaye büyüklükleri karlılık ve verimlilikleri finansman politikaları gibi pek çok konu bunu etkileyen unsurlar olsa da Türkiye'nin gelecek projeksiyonunda sektörün ihracatı ve özellikle de Avrupa ülkelerine katma değerli ihracatı için bu tür sosyal toplumsal konuları da sadece işletmelere yüklemeyen işletmeler üzerindeki vergi yükünü de azaltarak yada başka destekleyici argümanlarla çözüm üretilmelidir. Endüstri 4.0 ve robotik karanlık üretim dünyasına doğru gittiğimiz yeni dünya üretim düzeninde kalifiye eleman hatta vasıfsız çalışan insanın giderek azaldığı bir üretim dünyasında işletmeler bir yandan üretim-ar-ge, tasarım, yeni ürün peşinde koşarken hala üretimin ana öznesi olan çalışanların sorunlarına da çözüm üretmek durumundadırlar. Bazı sektörler vardır ki standart üretimi otomasyonda gerçekleştiren de montaj vb farklı noktalarda insana hala bağımlı durumdadırlar. İşin bu yönü üretim ve firma yapılanmasıyla ilgiliyken pazardaki alıcının da farklı talepleri ve sosyal bakış açısı pazarı etkileyen ana unsura dönüşebilir. Bunlardan en önemli unsurlardan biri tam da bu karbon ayak izi süreci ve hikayesidir. İşletmelerin sürece hazırlıkları ve uyumu bu nedenle önem kazanmaktadır.

Uluslararası Markalarla Rekabetçi Pozisyonu

Türkiye mobilya aksesuarları ve yan sanayisi sektörü, uluslararası markalarla rekabet edebilecek güçlü bir konumda bulunmaktadır. Sektörün sahip olduğu nitelikli işgücü, modern teknoloji ve tasarım odaklı ürün yaklaşımı, Türk mobilya aksesuarlarının dünya genelinde tercih edilmesini sağlamaktadır. Bu bölümde, Türk mobilya aksesuarlarının uluslararası markalarla rekabetçi pozisyonu çeşitli açılardan ele alınacaktır.

Türkiye mobilya aksesuarları sektörü, dünya genelinde



birçok uluslararası marka ile rekabet etmektedir. Özellikle Avrupa, Asya ve Amerika pazarlarında faaliyet gösteren büyük mobilya markaları ile rekabet, sektörün önemli bir göstergesidir. Bu uluslararası markalar, global çapta tanınmışlığı ve güçlü bir müşteri tabanına sahip olmaları nedeniyle ciddi bir rekabet unsuru olarak karşımıza çıkmaktadır.

Ancak Türk mobilya aksesuarları, kendine özgü tasarım anlayışı ve kaliteli üretimiyle uluslararası markaların yanı sıra birçok ülkenin yerel markaları ile de rekabet etmektedir. Türk mobilya aksesuarları, tüketicilere estetik, fonksiyonellik ve dayanıklılığı bir arada sunan ürünleriyle ön plana çıkmaktadır.

Türk mobilya aksesuarları sektörü, müşteri odaklı yaklaşımı sayesinde uluslararası markalarla müşteri sadakati konusunda yarışmaktadır. Müşterilerin ihtiyaçlarına uygun çözümler sunma ve müşteri memnuniyetini ön planda tutma anlayışı, Türk mobilya aksesuarlarının güçlü bir müşteri tabanı oluşturmasına yardımcı olmaktadır.

Teknolojik altyapı ve üretim süreçlerindeki yenilikler, Türk mobilya aksesuarları üreticilerini, uluslararası markalarla aynı düzeyde verimlilik ve kalite sunma konusunda rekabetçi hale getirmektedir. Modern üretim tesisleri, esnek üretim kapasitesi ve otomasyonun kullanımı sayesinde sektör, hızlı ve kaliteli üretim yapma kabiliyetine sahiptir.

Uluslararası markalarla rekabetin yoğun olduğu mobilya aksesuarları sektöründe, tasarım ve inovasyon önemli bir fark yaratmaktadır. Türk mobilya aksesuarları üreticileri, tasarım odaklı ürünlerle estetik ve işlevsel çözümler sunarak uluslararası pazarda kendilerine benzersiz bir yer edinmektedir. Yenilikçi ürünler, markaların tercih edilme ve farklılaşma noktasında önemli avantajlar sağlamaktadır.

Renk Seçenekleri / Color Options
• Africa Ceviz / African Walnut
• Beton Gri / Stone Gri

ARTLAM

Kapının Sanatsal Yüzü



CPL 3 D ART - WD 18 Beton Gri
CPL 3 D ART - WD 18 Stone Gray



CPL 3 D ART - WD 18 Afrika Ceviz
CPL 3 D ART - WD 18 African Walnut



Yeni CPL Laminat 2024
Koleksiyonumuzu görmek üzere

Hol 7, 703C No'lu standımıza bekliyoruz.

"We would like to invite you Hall 7, Stand No : 703C, to present our latest CPL Laminate collection with unique designs and specifications."



"Yeniliklerin Adresi ARTPAN'dan
Türkiye'de bir ilk"

From The Adress of Innovations

Being First In Türkiye for CPL Laminated
Waterproof Green HDF Door Faces..

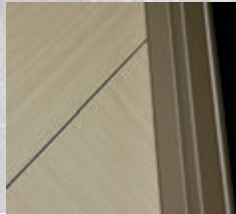

Renk Seçenekleri / Color Options
• Amerikan Meşe / American Oak
• Safari Gri / Safari Gray

ARTLAM

Kapının Sanatsal Yüzü

GÖNEN GÜRLER

İNŞAAT AHSAP ÜRÜNLERİ SANAYİ ve TİC. LTD. ŞTİ.

MERKEZ - FABRİKA / HEADQUARTER-FABRIKA:
Organize Sanayi Bölgesi 35. Cad. No:31 TR-38070
Melikgazi-Kayseri / TÜRKİYE

Tel:+90 352 322 14 30 Fax:+90 352 322 14 32

İSTANBUL BÖLGE / ISTANBUL OFFICE :
Zafer Mh. Haramidere Yolu Cd. No:28, Sembol İstanbul C
Blok Kat:15 No: 324 Esenyurt İstanbul / TÜRKİYE

Tel:+90 212 670 38 00

www.artlam.com.tr

info@artpan.com.tr exportsales@artpan.com.tr



CPL 3 D ART - F01 Amerikan Meşe
CPL 3 D ART - F01 American Oak



CPL 3 D ART - F01 Safari Gri
CPL 3 D ART -F01 Safari Gray



Fiyat rekabeti, mobilya aksesuarları sektöründe önemli bir etkidir. Türk mobilya aksesuarları, rekabetçi fiyat avantajı ile diğer uluslararası markalara karşı güçlü bir konumda bulunmaktadır. Ülkenin düşük üretim maliyetleri ve verimli üretim süreçleri, sektörün uluslararası pazarda tercih edilen bir tedarikçi olmasını sağlamaktadır.

Uluslararası markalarla rekabet konusunda bazı zorluklar da bulunmaktadır. Dünya genelindeki rekabetin yoğunluğu, markalaşma ve pazarlama faaliyetlerinin önemini artırmaktadır. Türk mobilya aksesuarları üreticileri, uluslararası pazarda marka bilinirliğini artırmak için daha etkin pazarlama stratejileri ve reklam kampanyalarına yatırım yapmalıdır. Bu sektörde özellikle büyük sermaye guruplarının olmaması onların sahip oldukları pazarlama, Ar-ge yatırımları, araştırma fonları, çevre bilinci ve yeşil entegrasyon gibi konularda daha ağır adımlarla yürünmesine neden olmuştur. Ancak son yıllarda bu alanda da önemli bir bilinç oluşmuş özellikle AB yeşil mutabakat anlaşmalarına uygun farkındalık çalışmaları gerçekleştirilmiştir. Bunlardan en önemli çalışmalardan biri de geçtiğimiz Mart ayında sektörün en önemli yerleşkelerinden biri olan Kayseri’de Mobilya Dergisi ile su bazlı vernik ve boya uygulamalarına yönelik AB destekli bir yatırım olan MOBİ Boya’nın gerçekleştirdiği yeşil mutabakat farkındalık çalışması idi.

Lojistik ve dağıtım, uluslararası markalarla rekabet açısından kritik bir faktördür. Türk mobilya aksesuarları üreticileri, dünya genelinde müşterilere zamanında ve güvenilir bir şekilde ürün teslimatı yapabilmek için lojistik süreçlerini optimize etmelidir.

Sonuç olarak, Türkiye mobilya aksesuarları ve yan sanayisi sektörü, uluslararası markalarla rekabet edebilecek güçlü bir konumdadır. Tasarım odaklı ürünler, müşteri odaklı hizmet anlayışı, rekabetçi fiyat avantajı ve teknolojik altyapı, Türk mobilya aksesuarlarının dünya genelinde tercih edilmesini sağlamaktadır. Rekabetin yoğun olduğu bu sektörde başarı için inovasyona ve pazarlama stratejilerine odaklanmak önemlidir. Sektörün, uluslararası pazarda tanınan bir marka olma hedefiyle sürekli

olarak kendini geliştirmesi ve yenilemesi, başarısını sürdürülebilir kılacaktır.

Türk mobilya aksesuar sektörünün zayıf ve güçlü yönleri:

Türkiye mobilya aksesuarları ve yan sanayisi sektörü, birçok güçlü yönü ile ön plana çıksa da aynı zamanda bazı zayıf yönleri de bulunmaktadır. Bu bölümde, sektörün zayıf ve güçlü yönleri detaylı bir şekilde ele alınacaktır.

Zayıf yönler:

- **Yüksek Üretim Maliyetleri:** Türkiye’nin mobilya aksesuarları sektörü, enerji ve hammadde maliyetlerindeki artış ve dışa bağımlılık nedeniyle yüksek üretim maliyetleri ile karşı karşıyadır. Bu durum, rekabetçi fiyat avantajının azalmasına yol açabilir ve uluslararası pazarda rekabet edebilirliği zorlaştırabilir.
- **Lojistik Zorluklar:** Türkiye’nin uzak pazarlara yapılan ihracatında lojistik zorluklar yaşanabilmektedir. Uzun mesafelere yapılan taşıma işlemleri ve gümrük süreçleri, zamanında teslimatları ve maliyetleri etkileyebilir.
- **Kalite Algısı:** Türkiye’nin mobilya aksesuarları sektörü, uluslararası pazarda bazı ülkelerin kalite algısı ile mücadele etmektedir. Ürünlerin kalitesini ve dayanıklılığını doğru şekilde iletebilmek ve algıyı değiştirmek için markalaşma ve tanıtım çalışmalarına daha fazla önem verilmelidir.
- **Pazarlama Stratejileri:** Türk mobilya aksesuarları üreticileri, uluslararası markaların yoğun rekabeti karşısında daha etkin pazarlama stratejileri geliştirmelidir. Düzenli ve sürdürülebilir tanıtım çalışmaları, uluslararası fuar katılımları, partnerlik ve mümessilliklerle yeni ve etkin pazarlar oluşturabilir mevcut pazarlarını büyütebilir. Dijital pazarlama ve e-ticaret gibi yeni trendlere uyum sağlayarak uluslararası pazarda daha fazla farkın-

5897 Iron Flow
Kenar Bandı

lignadecor

INTERMOB

Kenar Bandının Mükemmel Uyumu

Bizi Ziyaret Edin | 12-15 Eylül | Salon: 4 Stant: 433

dalık yaratmak önemlidir. Tanıtım ve reklam , etkili prestij yayınlarında kendini ifade etmek , söyleşiler ve sosyal projelerle yeni argümanlar kullanarak toplumda saygınlık uyandırıcı projelere imza atmalıdır.

● **Tasarım ve İnovasyon:** Tasarım ve inovasyon konusunda bazı zayıf noktalar bulunmaktadır. Sektör, dünya genelindeki son mobilya trendlerini takip ederek ve tüketici ihtiyaçlarına uygun ürünler geliştirerek rekabet avantajını artırmalıdır.

● Pek çok sektörde olduğu gibi Mobilya aksesuar sektöründe de nitelikli eleman sorunu oldukça önemli hale gelmiştir. Kimi zaman vasıfsız eleman dahi bulunamamaktadır. Bu noktada yerellerin ve eğitim kurumların mesleki eğitim kurumları meslek okulları vasıtasıyla sektöre nitelikli eleman yetiştirilmesi noktasında acil yatırımların gerçekleştirilmesi gerekmektedir. Bu durum sanayileşen Türkiye’de hemen her sektörde ihtiyaç duyulan sektörlerin ihtiyaç duydukları değişik meslek gruplarına göre yetiştirilecek ara eleman sorununa da önemli bir yanıt olacaktır.

Güçlü yönler:

● **Niteliğinde İşgücü:** Türkiye mobilya aksesuarları sektörü, nitelikli ve yetenekli işgücüne sahiptir. Uzman ustalar ve kalifiye personel, yüksek kaliteli ve estetik ürünlerin üretiminde önemli bir rol oynamaktadır. Bu yönün arkadan gelecek yeni kuşaklarla güçlendirilmesi gerekmektedir.

● **Esnek Üretim Kapasitesi:** Türk mobilya aksesuarları üreticileri, esnek üretim süreçleri sayesinde müşteri taleplerine hızlı bir şekilde cevap verebilmektedir. Bu, özellikle farklı ürünlerin ve özel taleplerin karşılanmasında avantaj sağlamaktadır.

● **Tasarım Odaklı Yaklaşım:** Türk mobilya aksesuarları, tasarım ve estetiğe odaklı ürünleriyle uluslararası pazarda dikkat çekmektedir. Müşterilerin fonksiyonellik ve estetik arayışlarını bir arada sunarak rekabetçi bir konum elde etmektedir.

● **Avantajlı Coğrafi Konum:** Türkiye’nin stratejik coğrafi konumu, Avrupa ve Orta Doğu gibi önemli pazarlara erişimi kolaylaştırmaktadır. Avantajlı konumu sayesinde ihracat ve lojistik kolaylıkla gerçekleştirilebilmektedir.

● **Teknolojik Altyapı:** Türk mobilya aksesuarları üreticileri, modern üretim tesisleri ve teknolojik altyapıları sayesinde kaliteli ve verimli üretim yapma kabiliyetine sahiptir. Otomasyon ve dijitalleşme, üretim süreçlerini



iyileştirmektedir. Ancak buna rağmen nitelikli eleman için ilgili eğitim kurumların yapılması şarttır.

● **Uluslararası Pazar Deneyimi:** Türkiye mobilya aksesuarları üreticileri, son 20-30 yılda biriktirdiği önemli bir ihracat deneyimine sahiptir. Bu deneyim, uluslararası pazardaki müşteri beklentilerini ve pazarlama stratejilerini daha iyi anlamalarını sağlamaktadır.

● **Hızlı Teslimat Süreleri:** Türkiye’nin stratejik konumu ve etkin lojistik altyapısı sayesinde mobilya aksesuarları müşterilere hızlı bir şekilde teslim edilebilmektedir. Bu, müşteri memnuniyetini artırıcı bir faktördür.

● **Fiyat Avantajı:** Türk mobilya aksesuarları, rekabetçi fiyat avantajı sunarak uluslararası pazarda tercih edilen bir tedarikçi konumuna gelmektedir. Düşük üretim maliyetleri, fiyat rekabetinin güçlü bir unsuru olmaktadır.

● **Uluslararası İlişkiler:** Türkiye’nin ihracata yönelik politikaları ve dış ticaret odaklı stratejileri, mobilya aksesuarları sektörünün uluslararası pazarda etkin bir şekilde yer almasına olanak tanımaktadır. Ülkenin farklı ülkelerle olan dış ticaret ilişkileri, yeni pazarlara açılma imkanını artırmaktadır.

Sonuç olarak, Türkiye mobilya aksesuarları ve yan sanayisi sektörü, güçlü ve zayıf yönleriyle dikkate değer bir potansiyele sahiptir. Güçlü yönlerini daha da geliştirerek zayıf yönleri üzerinde çalışarak, sektörün uluslararası pazarda rekabetçi bir konuma gelmesi mümkündür. Esneklik, kaliteli işgücü, tasarım odaklı ürünler ve avantajlı coğrafi konum, sektörün başarı hikayesini şekillendiren önemli faktörler arasında yer almaktadır.

Yayına hazırlayan:
Nesip Uzun / Mobilya dergisi
Genel Yayın Yönetmeni

Bu araştırma dosyası mobilya dergisi tarafından hazırlanmış olup içindeki yazı içerikleri, istatistik bilgileri ve pasta, grafikler telif ücreti ödenmeden hiç bir şekilde kullanılamaz alıntı yapılamaz. Bir kez satın alınır ve pazarlama amaçlı kullanılamaz.

DOĞAL AHŞAP KAPLAMA DOĞAL KAPLAMALI MDF KERESTE

Ürünlerimizle Hizmetinizdeyiz.



**AHŞAP SANATTIR
YAŞATIR**



Yeniliđi bir
geliřtirme
stratejisi olarak
benimsemek:



SICAM, her yıl Ekim ayında, uluslararası mobilya tedarik zincirindeki profesyonellerin buluşma noktası olan, bir yanda aksesuar ve bileşen üreticileri, diđer yanda mobilya imalatçılarını tek bir etkinlikte bir araya getiren sektörün en önemli fuarlarından biridir. Önde gelen tasarım ve mobilya endüstrilerinin ihtiyaçlarına tam olarak yanıt veren, çok özel bir ritim ve zamanlamaya sahip bir etkinlik: En yüksek karar alma gücüne sahip, en temsili figürleriyle sektör profesyonelleri bu yenilikleri görmek için her yıl Pordenone'ye akın ediyorlar.

SICAM

her yıl en uygun çözümleri sunuyor



Made in Italy" kavramının temel bileşeni olan tasarım, yeniliğin temel taşıdır: mobilya şirketlerinin kendilerini yenilemek ve uluslararası pazarlardaki rekabet güçlerine yeni bir ivme kazandırmak için giderek daha fazla takip etmesi gereken bir şey. Girdiğimiz yapay zeka çağında, bugün tasarımcıların işi artık sadece kendi içinde yenilikçi çözümler tasarlamak değil, inovasyon ihtiyacının altında yatan nedenlere dair daha geniş resme bakmak, her seferinde yeni bir çözüm tasarlamak zorunda. Bu nedenle SICAM'da her yıl seçimler yapılıyor ve tüm dünyada bir sonraki mobilya sezonunu karakterize edecek trendler ana hatlarıyla belirleniyor.

Yenilik hızı, ürün çeşitliliği ve farklı teknik sorunları başarılı bir şekilde çözüme olanağı, ayrıca yeterli "problem çözme" tekniklerinin geliştirilmesi, günümüzde uluslararası mobilya, bileşen ve aksesuar aksesuarları pazarının sürekli gelişiminin temel özelliklerini temsil etmektedir. . Tasarım alanında inovasyonun hızı, aralarında teknolojik gelişmelerin ve belirli pazar taleplerinin öne çıktığı çeşitli faktörlere bağlı olarak önemli ölçüde değişmektedir: bu, örneğin moda tasarımı ve iç tasarımın neden daha geleneksel olanlarla karşılaştırıldığında giderek daha hızlı inovasyon döngüleri gerektirdiğini açıklamaktadır. Mimarlık gibi alanlar.

Hızla değişen uluslararası pazarların genel bağlamında yenilik (ürünlerde, süreçlerde ve malzemelerde), mobilya şirketlerinin ekonomik durgunluklar veya dünyada meydana gelen güçlü teknolojik değişiklikler gibi beklenmedik ve hızla değişen senaryolara yeterince uyum sağlamalarında belirleyici faktör haline gelir. Son yıllarda: Evrimleşme ve değişen durumlara tepki verme yeteneği, yeni fırsatların nasıl yakalanacağını bilmek, kalkınma için temel bir rekabet avantajı haline geliyor. Yıllık SICAM etkinliği işte bu düzeyde, her şirkete işini korumak için doğru araçları sağlama kapasitesine sahip, en uygun ve güncel cevapları bulmak için ideal bir aracı temsil etmeye devam ediyor.

GÖKTAŞ

FABRİKA KAPI
Tel: :0 232 853 73 81

FABRİKA KAPAK
Tel: :0 232 853 73 24

FABRİKA MODÜLER
Tel: :0 232 853 74 24

☎ 0 232 264 6064

MUTFAK ve BANYO DOLAP KAPAKLARI

MODÜLER MUTFAK

İÇ ODA KAPILARI

12 - 15 Eylül
TÜYAP, İSTANBUL

SALON 8 STANT 804 A

INTERMOB

SICAKLIK VE KONFORUN BİRLEŞİM NOKTASI:
YERDEN ISITMA
SİSTEMLERİNE UYUMLU

AGT PARKE MODELLERİ

AGT, modern mobilya ve parke sektöründe öncü markalardan biri olarak sürdürülebilir üretim anlayışıyla dikkat çekerken alanında fark yaratmaya devam ediyor. Yüksek teknolojiyle üretilen ve estetik tasarımlarıyla dikkat çeken AGT parke modelleri, yerden ısıtma sistemlerine uygunluğuyla da ön plana çıkıyor.



Yerden ısıtma sistemlerine uygun olarak üretilmiş AGT'nin tüm parke modelleri kullanıcılarına, konforlu ve enerji tasarruflu bir yaşam alanı sunuyor. Doğanın sıcaklığını ve doğallığını mekânlara taşıyan bu parke modelleri, estetik görünümüleriyle beraber fonksiyonel özellikler de sunuyor.

Estetik ve ilham veren tasarımları ve teknolojik özellikleriyle dikkat çeken yerden ısıtma sistemlerine uygun AGT parke modelleri, leke tutmayan yüzeyleri, suya dayanıklı özellikleri ve anti-statik



yapısıyla kullanıcıların beklentilerine cevap veren koleksiyonları içeriyor. Ayrıca, düşük emisyon değerleri ve çevre dostu üretim anlayışıyla da çevreye duyarlı bir seçim yapmanızı sağlayarak çevre bilincini destekleyen seçenekler sunuyor.

AGT, farklı dekorasyon tarzlarına ve zevklere hitap eden geniş bir ürün yelpazesi sunuyor. Hem modern hem de klasik tarzda mekanlar için uygun olan bu parke modelleri, yaşam alanlarınıza sıcaklık ve konfor getiriyor. Doğanın sıcaklığını ve doğallığını evinize getiren, doğal ahşap malzemeden üretilen AGT parke koleksiyonları, hem estetik görünümü hem de fonksiyonel özellikleriyle yaşam alanlarına konforu getiriyor.



Yeniliklerin Adresi **ARTPAN**'dan, Türkiye'de ilk ve tek ARTLAM markalı yeşil HDF üzeri CPL Laminat kaplamalı kapı yüzeyleri

1 6.defa katılacağımız ve sektörün önemli oyuncularını, paydaşlarımız ve iş ortağımız olan değerli üretici dostlarımız ile bulduğumuz, pazar dinamiklerini ve beklentilerini değerlendirme istişare etme olanağı bulduğumuz ana platform olan bu fuarda yeniliklerin adresi olma vizyonu ile tekrar bir arada olmaktan mutluluk duyacağız. Bu bağlamda, 2024 koleksiyonu kapsamında yılbaşıdan itibaren yoğun bir şekilde yürüttüğümüz pazarlama faaliyetlerimiz kapsamında tanıtımını yaptığımız ve yüksek miktarlarda stoklarımızımıza girmekte olan CPL Laminat kaplı yeşil HDF kapı yüzeylerimizi yine aynı renkteki kasa pervaz ve konsept bütünlüğünü sağlamak anlamında 5 farklı profilde dekoratif duvar panelleri ile birlikte yurt içi ve dışı proje sahipleri, mimari gruplar ve üretici çözüm ortaklarımızın beğenisine sunmaya devam edeceğiz.

Türkiye'de bir ilk ve tek olarak ARTLAM markası ile pazara sunduğumuz yeni nesil CPL Laminat kaplamalı yeşil HDF kapı yüzeylerimiz, tek parça olarak özel pres teknolojisi ile laminatın yüzeye aplanması, yüksek yoğunluklu (900 kg/m³) yeşil HDF hammaddesi ile suya rutubete dayanıklı olması özelliği ile WC ve Banyo gibi ıslak mekanlarda rahatça kullanılabilmesi yanı sıra, çizilmeye karşı dayanıklı Laminat yüzey kaplaması ile güneş ışığına karşı sararma solma mukavemeti ile de lake kapılardaki handikapı da ortadan kaldırarak üreticilerimize lake tuşesinde ve kalitesinde üretim imkanı sağlayarak lake boya işçilik ve malzeme maliyetini ortadan kaldırıyor.

Ayrıca 92* 215 cm ölçüsü ile de geniş mekanlarda yüksek kapı ihtiyacına da ideal çözümler sunuyor.

Hâlihazırda Türkiye genelinde 200 ün üzerinde fabrika ve showroom teşhirlerine girmiş ve oldukça beğenilmekte olan yeni koleksiyonumuzu bu fuarda da sektördeki potansiyel yurt dışı ve içi yeni potansiyel iş ortaklarımızın beğenisine sunacağız.

Ayrıca yine bir yenilik olarak kalibreli ve zımparalı boya hazır şekilde sunduğumuz doğal ahşap kaplamalı



dekoratif duvar panellerimizin farklı model ve kaplama alternatifleri ile pazarda fark yaratmak isteyen mimari gruplara iş yapan dekorasyon firmalarımızın ve üretici uygulayıcı firmaların dikkatini çekeceğini ve beğenileceğine inanıyoruz.

Bu fuardan beklentilerimize gelecek olursak Yeni nesil CPL Laminat 2024 koleksiyonumuzu yurt içinde ve dışındaki farklı satış kanallarına derinlemesine penetre etmek, yeni ürün grubu olarak DecoWall by ARTPAN markası ile yeni duvar panellerimizin özellikle dekorasyon ve mimari grupların beğenisine sunmak, yaklaşık olarak 20 ülkeye direk veya endirekt olarak yurt içindeki üretici müşterilerimizin ve çözüm ortaklarımızın üstlendiği projeler ve bayileri kanalıyla ulaştığımız pazar ve müşteri sayısını arttırmak olarak sıralayabiliriz.

Her zamanki yerimizde ARTPAN & ARTLAM standımıza bekliyoruz.

ARTPAN yenilikleri devam edecek.

NB BAYTEK - BAYLAR®

VAKUM & MEMBRAN PRES İÇİN PVC FOLYOLAR
SOFT TOUCH YENİ RENKLER

WOODTECH
12 - 16 Ekim 2024
Tüyap Fuar ve
Kongre Merkezi
SALON: 5 STAND: 512

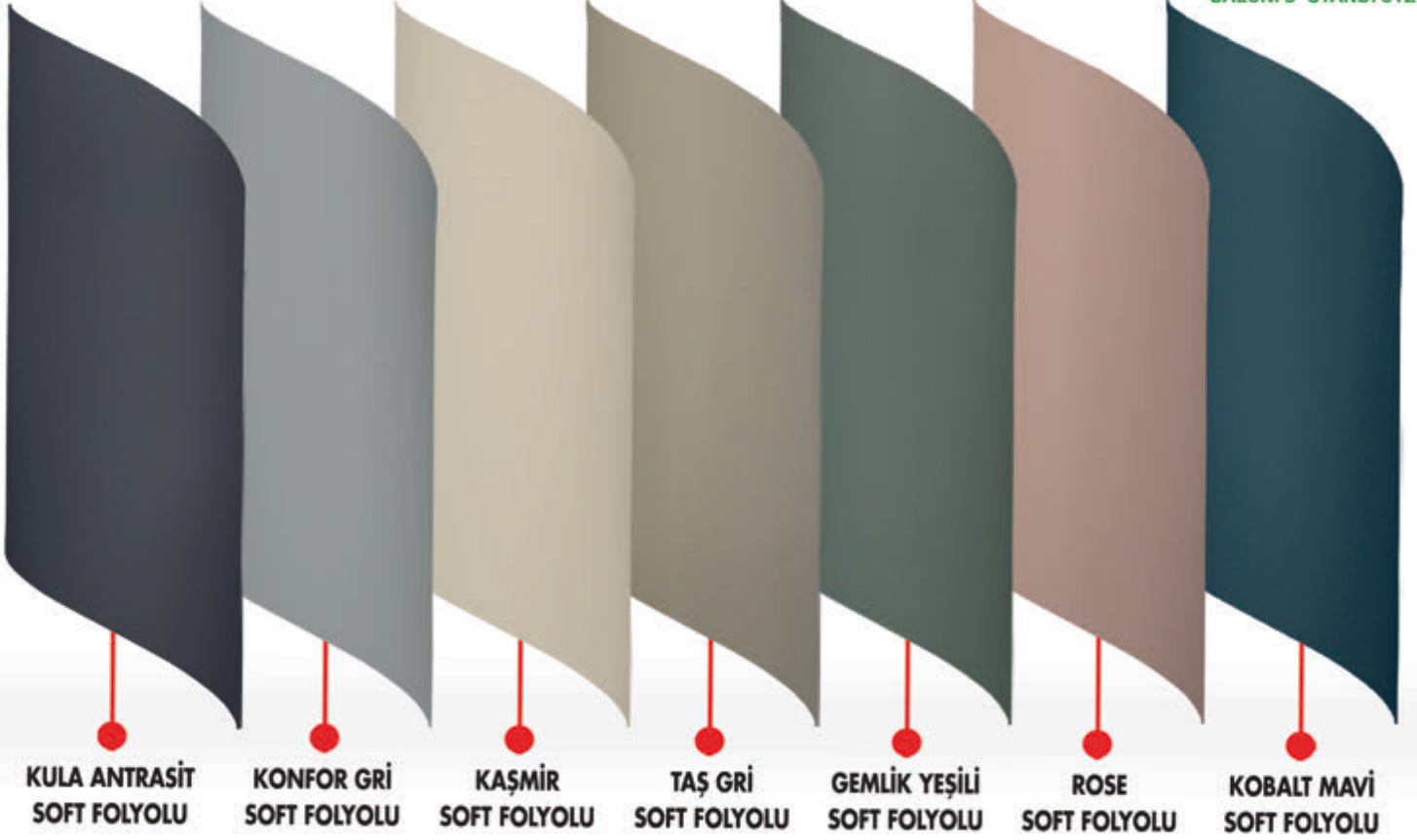

KULA ANTRASİT
SOFT FOLYOLU

KONFOR GRİ
SOFT FOLYOLU

KAŞMİR
SOFT FOLYOLU

TAŞ GRİ
SOFT FOLYOLU

GEMLİK YEŞİLİ
SOFT FOLYOLU

ROSE
SOFT FOLYOLU

KOBALT MAVİ
SOFT FOLYOLU



Parmak İzi
Bırakmaz



Yüksek Çizilme
Dayanımı



Leke
Tutmaz



Kolay
Temizlenir

ÜRÜNLER & ÖZELLİKLER

> Vakum ve Membran Presler için
PVC Folyolar

> Zengin Renk ve
Desen Seçenekleri

> Geniş Stok
Yelpazesi

> Üstün Ürün
Kalitesi

> Zamanında ve
Hızlı Teslimat



SİLİKON MEMBRAN



BAYTEK - BAYLAR MOBİLYA SAN. ve TİC. A.Ş.

🏠 Küçükbakkalköy Mah. Dereboyu Cad. No: 3A Brandium AVYM R5 Blok Kat: 6 Daire: 37-38-39 PK: 34750 Ataşehir - İSTANBUL

☎ 0216 313 16 92 (Pbx) 📞 0216 313 16 89 - 99

✉ info@baytek-baylar.com.tr 🌐 www.baytek-baylar.com.tr



WhatsApp Sipariş Hattı : 0533 346 23 92





**11-14 Eylül 2024 Kayseri OSB
Uluslararası Fuar Merkezinde**

KAPEX Kapı, Pencere ve Aksesuarları Fuarı

Anadolu'nun en büyük fuarlarından biri olan KAPEX Anadolu Kapı, Pencere ve Aksesuarları Fuarı, 11-14 Eylül 2024 tarihleri arasında tüm uluslararası kapı-pencere sektörünün karşısına çıkıyor. Kapı üretiminin önemli merkezlerinden biri olan üretim ve ihracat şehri Kayseri'de gerçekleşecek olan fuarın ana hedefi ise yeni pazarlara ihracat fırsatlarının yaratılması olacak.



Anadolu'nun en önemli fuarlarından biri olan KapeX Anadolu Kapı, Pencere ve Aksesuarları Fuarı, 11-14 Eylül 2024 tarihleri arasında tüm dünya alıcılarının karşısına çıkıyor. Kapı üretiminin önemli merkezlerinden biri olan üretim ve ihracat şehri Kayseri'de gerçekleşecek olan fuarda, ana hedef yeni pazarlara ihracat fırsatlarının

yaratılmasıdır. Sektörün talepleri doğrultusunda yapılacak olan pazarlama faaliyetleri ile Ortadoğu, Afrika, Avrupa, Güney Amerika ve Asya pazarlarında gerçekleştirilecek, direk yurtdışı inşaat firmalarından oluşan satın



alma heyetleri ile yapılacak Alım Heyeti programı ile siz değerli katılımcılarımıza ikili görüşme (B2B) imkanı sağlanacaktır. 25'i aşkın ülkede faaliyet gösteren alıcılara birbir ulaşma imkanı sağlayacak fuar ortamında öncelikli hedef yeni pazarlar olacaktır.

KAPEX 2024 Fuarı ile birlikte kapı, aksesuar ve yan sanayi sektörünün ihracatını katma değerli bir şekilde arttırmak, Türk Kapı sektörünün kalitesini, hacmini ve gücünü dünyaya göstermek için açılan bu kapıdan, ilk olmanın getireceği fırsat ve avantajlardan siz değerli sektör mensuplarının fayda sağlaması temel önceliğimizdir. Ülkemizin ekonomisine katkı, ihracat hedeflerine ulaşmanıza imkan sağlayacak bu organizasyonda bir arada olmak için KAPEX 2024'te yerinizi ayırtın!



Katılımcı Profilleri

- Kapı Üreticileri
- Kapı Aksesuar Üreticileri ve İthalatçıları
- Kapı Otomasyon ve Kontrol Sistemleri Üreticileri ve İthalatçıları
- Kapı Sistemleri ve Mekanizmaları Üreticileri ve İthalatçıları
- Kapı Yan Sanayi Firmaları
- Pencere Firmaları
- Pencere Profil ve Profil İşleme Firmaları
- Pencere Sistemleri ve Mekanizmaları Üreticileri ve İthalatçıları
- Pencere Yan Sanayi Firmaları
- Pencere İzolasyon Malzemeleri ve Kimyasalları
- Pencere Cephe Sistemleri
- Profil İşleme, Pencere Üretim Makineleri ve Yedek Parça Firmaları

35. Mobilya, Mobilya Yan Sanayi ve Döşemelik Kumaş Fuarı

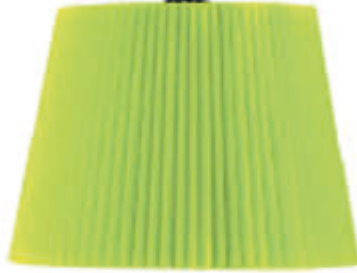

МЕБЕЛЬ 18-22

KASIM 2024

Moskova / Rusya





MASİF PANEL



Tüyap Intermob 2024
Salon : 6
Stand No: 613 A

ürettiğimiz
MASİF PANEL
çeşitleri

- Kestane
- Ceviz
- Kayın
- Çam
- Antik Kestane
- Meşe
- Ladin
- İroko
- Dişbudak

Masif Panelin Avantajları!

- ✓ Tamamen doğal ve sağlıklı malzemedir.
- ✓ Masif ağaç malzemenin doğallığını bozmadan geniş bir yüzey alanı sunar.
- ✓ Yüzeyi zengin tekstür ve dekoratifiğe sahiptir.
- ✓ Makinelere kolaylıkla işlenebilir.
- ✓ Yüksek boyut stabilitesi ve direnç özelliklerine sahiptir.
- ✓ Uzun ömürlü bir malzemedir.
- ✓ Yüzey işlemler için yüksek stabiliteye sahiptir.
- ✓ Farklı boyut ve ağaç cinsi seçenekleri sunar.
- ✓ Demonte mobilya üretimi için uygundur.
- ✓ Mobilya üretim hızını arttıran bir malzemedir.



www.bilenor.com.tr
bilenor@bilenor.com.tr

📍 **BİLENOR ORMAN ÜRÜNLERİ SAN. ve DIŞ TİC. LTD. ŞTİ**

Natoyolu Cad. No: 108 Yukarı Dudullu - Ümraniye / İstanbul / Türkiye
T: +90 216 415 87 33 Gsm: +90 552 421 92 93

🏭 **FABRİKA**

ORGANİZE SANAYİ BÖLGESİ, Aksu OSB Mah. 4 Nolu Cad. No: 4 Kalkandere / RİZE
T: +90 464 300 00 93 Gsm: +90 540 421 92 93

BY PAN® Bir BİLENOR ORMAN ÜRÜNLERİ Markasıdır.



MIFF VE MUAR MOBİLYA DERNEĞİ ÇEVRESEL SÜRDÜRÜLEBİLİRLİĞİ TEŞVİK İÇİN AĞAÇ DİKTİ

Malezya Uluslararası Mobilya Fuarı'ndan (MIFF) ve onun stratejik ortağı Muar Mobilya Derneği'nden (MFA) bir ekip, yakın zamanda Aşağı Kinabatangan Yaban Hayatı ekosisteminin yeniden canlandırılmasına yardımcı olmak için Sabah'ta özel bir görev gerçekleştirdi.

Güneydoğu Asya'nın en büyük mobilya fuarı olan MIFF'in bu yılın Mart ayındaki 30. yıldönümünde ziyaretçiler tarafından neredeyse ekilen her altı ağaç için gerçek bir ağaç dikme taahhüdünü yerine getirmek amacıyla, 8 ve 9 Temmuz tarihlerinde iki gün boyunca 100 ağaç dikildi. Toplantıya MIFF Genel Müdürü Bayan Kelie Lim, MFA Başkanı Bay Steve Ong ve aynı zamanda Malezya Mobilya Konseyi (MFC) Başkanı olan MFA Yönetici Danışmanı Bay Desmond Tan katıldı.

Ağaç dikme girişimi, daha yeşil bir gezegen için farkındalık yaratmak amacıyla MIFF 2024'te başlatıldı. Gösteriye üçte biri 120 ülke ve bölgeden olmak üzere 20.000'e yakın ziyaretçi katıldı.

MIFF Genel Müdürü Bayan Kelie Lim şunları söyledi: "Küresel mobilya endüstrisinin ve sponsorların desteğine minnettarız. Dünyanın yarısından fazlasından uluslararası alıcıları çeken lider bir ticari fuar olarak MIFF, gerçek bir fırsata ek olarak, birlikte çalıştığımız topluluklara çev-

re konusunda üzerlerine düşeni yapmaları konusunda ilham vermek.

Kampanyanın bu yıl ziyaretçiler arasında daha rahat ve olumlu bir atmosfer oluşmasına yardımcı olduğunu görmekten memnuniyet duyuyoruz."

En iyi Malezya yapımı mobilyalar için en büyük ihracat platformu

MFA Yönetici Danışmanı ve MFC Başkanı Bay Desmond Tan şunları söyledi: "Bu, MFA ile MIFF arasındaki önemli bir işbirliğidir ve sürdürülebilir mobilya endüstrisiyle uyumlu, zamanında yapılmış bir çabadır."

MIFF Hakkında (www.miff.com.my)

MIFF, Malezya Yapımı ahşap mobilyalar, ev mobilyaları ve ofis mobilyalarından oluşan en geniş koleksiyonun



MIFF
Genel Müdürü
KELIE LIM

sergilendiği, Güneydoğu Asya'nın en büyük ve önde gelen ihracata yönelik mobilya fuarıdır. MIFF, 1995 yılından bu yana 140 ülke ve bölgeden 20.000'den fazla alıcıdan oluşan daha geniş bir topluluğu birbirine bağlayan tek noktadan bir platform olmuştur.

MIFF, önde gelen B2B bilgi hizmetleri grubu ve dünyanın en büyük B2B etkinlik organizatörü olan Informa PLC'nin bir parçası olan Informa Markets tarafından organize edilmektedir.

ASEAN'daki en büyük ofis mobilyası koleksiyonu

MIFF, UFI Onaylı Uluslararası bir Etkinliktir; bu, MIFF'in yüksek kaliteli sergiler için küresel yetki damgasıyla sertifikalandırıldığı ve katılımcılara ve ziyaretçilere iş kararları için sağlam bir temel sağlamak üzere uluslararası alanda tanındığı anlamına gelir.



Visitor Profile



International Visitorship by Regions

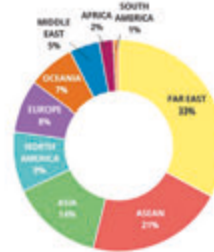

Top 20 Visiting Countries & Regions:

- China
- India
- Singapore
- USA
- Australia
- Japan
- Philippines
- Taiwan
- Indonesia
- UK
- Hong Kong
- UAE
- Thailand
- Canada
- Vietnam
- South Korea
- Saudi Arabia
- Türkiye
- Sri Lanka
- South Africa

dekoratif paneller

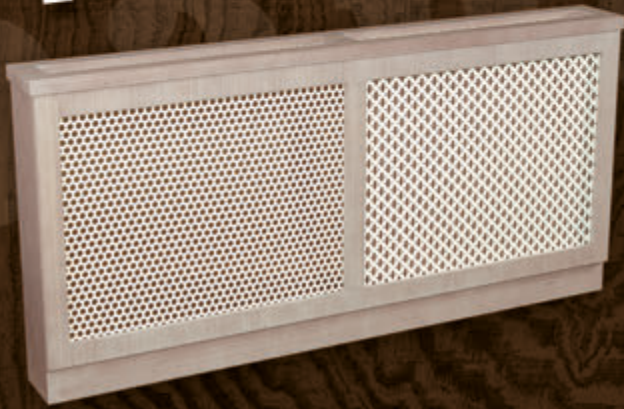

KADOMA

ORMAN ÜRÜNLERİ SANAYİ VE TİCARET LTD.ŞTİ.

Yazıbaşı Mah. Sazyolu Cad. No: 29
Yazıbaşı - Torbalı - İZMİR / TÜRKİYE
Tel: +90 (232) 257 61 02 - 257 61 36 - 37
Fax: +90 (232) 257 62 99
E-mail: info@kadoma.com.tr
www.kadoma.com.tr

KADOMA

ORMAN ÜRÜNLERİ SANAYİ VE TİCARET LTD. ŞTİ.



Häfele Türkiye ve Bölgesi İcra Kurulu Başkanı Hilmi Uytun:

“Enflasyon Muhasebesi Kârlılıklara Mutlaka Yansiyacak”

Häfele Türkiye ve Bölgesi İcra Kurulu Başkanı Hilmi Uytun, 29 Ağustos 2024 tarihinde Bloomberg Tv’de yaptığı açıklamarda Mobilya sektörü ve Aksesuar sektörünün içinde bulunduğu çok yönlü durumu değerlendirerek, sektör açısından da önemli değerlendirmelerde bulundu.

Konuşmasında enflasyon muhasebesinden sektörel karlılık, konut sektör ilişkisine kadar pek çok konuya değinen Uytun, bu ilişkiler yumağında, sektörel çözümler üreten Häfele konsept projesi ve mutfaktan banyoya, beyaz eşyadan tasarıma kadar bir yapıyı giydiren konseptin farklı değerdeki konutlarda uygulamalarını da anlatarak lüks diye tabir edilen milyon dolarlık konutlara yönelik ürünler yanında orta ölçekli konutlara farklı ürün kategorileriyle, ama her konuta uygun mutlaka bir Häfele konsept projesi oluşturulabileceğini belirtti. Gerçek anlamda düşünüldüğünde Häfele ürünleri yada aksesuar olarak baktığımızda, ya da diğer ekipmanlar için de geçerlidir bu durum. ‘Ürünlerimiz genel konut içinde küçük bir yer tutuyor, bu nedenle tercih nedeni olabiliyoruz. Geliştirdiğimiz bu yeni konseptimizle sektörde de ezberleri değiştiriyoruz. Dedi.’ Devamla

Konut sektörü dün olduğu gibi, bu gün için de lokomotif bir sektördür. Pek çok ana ve ara girdi sektörünü ciddi oranda besliyor, geliştiriyor. Şu anda Türkiye’de konut sektöründe düşüş var, vatandaşın ev alması bu yüksek faiz ve kredilerle çok zor. Bunun için faizlerin düşmesi lazım. Faizlerin düşmesi için de enflasyonun düşmesi gerekiyor. Bu süreç şüphesiz sancılı geçecek, ama gelecek yılın ikinci çeyreğinden itibaren bu değişim başlayabilir. İşletmelerin bu süreci sağlıklı atlatabilmeleri için de kaynakları doğru kullanmak, finansal okuryazarlık gibi değerlere önem vermeleri gerekecek. Zamanla konut fiyatlarında düşüş yaşanabilir, ama konuta talep oldukça, her üründe olduğu gibi burada da düşme olmaz, Maliyetlerdeki artışa rağmen, talepteki dönemsel düşmelere bağlı olarak firmalar daha az zam yapabilirler.

Mobilya sektörüne gelince Türk mobilya üreticileri son yıllarda yüksek katma değerli bölgelere doğru yöneldiler Avrupa, Özellikle de İngiltere ve Amerika pazarına açıldılar. Türk üreticileri buralarda aktif bir şekilde çalışıyorlar, fiyat rekabetinde İtalya’nın bir tık altında yarışırken, Çin’den daha pahalı bir konuma geldik. Çünkü



Türk mobilyacıları özgün tasarımlarıyla bu pazarlarda büyüyorlar. Bu çalışmalarını gerçekleştirirken de önemli devlet desteklerinden TOBB’nin teşviklerinden yararlanıyorlar. Mobilyada kesinlikle dünyada bir oyuncu olma yolundayız

Öncelikle enflasyon belasından kurtulmamız gerekir.

KKM’den dönen para konuta döndü. Türkiye’de konut her zaman karlı bir yatırımdır. Avrupa’da ve genelde dünyada konut pazarı iyi gitmiyor. Vietnamda da bu böyle Çin’de de böyle, Amerika’da da böyle. Arap yarım adasında, petrol zengini ülkelerde ve Azerbaycan’da öyle değil. Oralarda tam tersine gayri menkul sektörü çok canlı. Arap sermayesi ülkelerini yeniden yapılandırıyor. Bu nedenle tüm dünyanın gözü buralarda şimdi. Türkiye’de konut talebi artıyor ama ekonomik nedenlerden ve yüksek faizden, kredilerin yüksek olmasından dolayı bu talep şimdilik erteleniyor.

FLORE®

ÇEKMECE RAYLARI MOBİLYA AKSESUARLARI



Standart Ray
25-30-35-40-45-50-55-60 cm



Katlanır Masa Konsolu
Kalınlık: 2 mm (Galvanizli-Beyaz)
300 mm - 400 mm

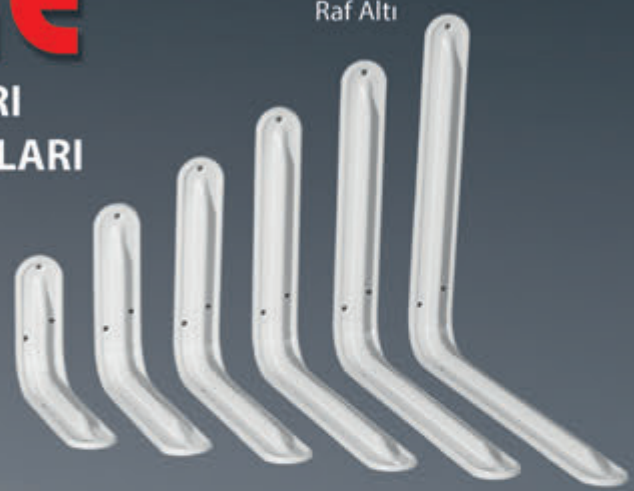

Raf Altı

5x6-6x8-7x9-8x10-
10x12-12x14

İçten Metal Güvencesiyle

Flore Dolap Askı
Kalınlık: 1,50 mm

EFE Dolap Askı
Kalınlık: 1,2 mm Pul: 1,5 mm



Ferforje Raf Altı
(Beyaz - Siyah - Bakır)



Amortisörlü
Baza Mekanizması



- ST 1203 kalite sacdan üretilen çekmece rayları ve diğer boyalı ürünler paslanmaya karşı çinko fosfat kaplı (m2/4gr) ve 60-80 mikron arası elektrostatik toz boya ile boyanmıştır.
- Toplam Kalite Anlayışı ile üretilmiştir.
- Ömür boyu paslanmaz garantilidir.
- Sessiz çalışma özelliği (Çekmece Raylarında)



Oval Gönye
Köşebentler



www.ictenmetal.com



İÇTEN METAL SAN. ve TİC. LTD. ŞTİ.

Ömerli Mah. Akmaz Sokak No: 22, 34555 Arnavutköy / İSTANBUL

Tel.: +90 (212) 798 33 13 (4 Hat) Fax: +90 (212) 798 33 17

www.ictenmetal.com info@ictenmetal.com



IFFINA 2024, ASMINDO Tarafından Sürdürülebilir Tasarım Temasıyla Yeniden Düzenleniyor

Başkan Joko Widodo tarafından açılışı yapılan 2023'teki başarılı serginin ardından ASMINDO, 14-17 Eylül 2024 tarihleri arasında ICE (Indonesia Convention Exhibition) BSD, Tangerang'da "Sürdürülebilir Tasarım" temasıyla IFFINA 2024'ü yeniden düzenleyecek. Fuarın teması, ASMINDO ve Endonezya mobilya sanayicilerinin ilgili endüstrilerin sürdürülebilirliğine olan duyarlılıklarını yansıtmak amacıyla seçildi. Sürdürülebilirliğe odaklanmanın yeni fırsatlar yaratacağına ve endüstrimizin rekabet değerini artıracığına inanıyoruz.

Bu yılki "Mobilya Endüstrisi Buluşması"nda, Kooperatifler ve KOBİ'ler Bakanlığı'nın desteğiyle ASMINDO, IFFINA 2024'ü mobilya, zanaat ve tasarım endüstrisi aktörleri için önemli bir platform olarak sunmak istiyor. Uluslararası sergi etkinliği IFFINA+ Endonezya Mobilya ve Tasarım Fuarı 2024 aracılığıyla, Endonezya mobilya ve zanaat endüstrisini daha yüksek ve daha geniş bir seviyeye çıkarmayı bekliyoruz. Bir diğer ilgi çekici nokta



ise IFFINA 2024'ün mobilya endüstrisi sergi markası INTERZUM'a ev sahipliği yapacak olması; bu sergi IFFINA ile birlikte ICE BSD'nin 9. Salonunda düzenlenecek. IFFINA ve INTERZUM arasındaki bu etkileyici işbirliği, mobilya endüstrisini destekleyen ürünlere odaklanarak, endüstri aktörleri ve ziyaretçiler için eksiksiz bir paket sunmayı amaçlıyor.



ASMINDO, bu yılki IFFINA'yı önceki yıllara göre daha etkileyici hale getirmeye kararlı, yani küresel ölçekte daha büyük bir potansiyel pazar ağı getirerek, 2024 yılı için öngörülen talebin 766 milyar USD'ye ulaşması bekleniyor (Statista 2024'e göre). ASMINDO, Endonezya'nın gelecekte dünya mobilya pazarının %1'ini ele geçirebileceğinden emin ve iyimser. Bu, Endonezya mobilya endüstrisi için 7 milyar USD'lik bir potansiyel gelir anlamına geliyor. Bu yılki IFFINA'nın hedeflenen ziyaretçi sayısı 2023'ten %20 artacak ve Kooperatifler ve KOBİ'ler Bakanlığı ile ASMINDO'nun kendisi tarafından yurtdışında etkinliği tanıtma programlarını aktif olarak yürütmesiyle tam desteklenecek.

İşlem sayısındaki büyümenin geçen yıla göre %30 artması bekleniyor. ASMINDO, Covid-19 sonrası yerli ekonominin toparlanmasıyla ülke içinde mobilya ve zanaat satın alma ihtiyacının artmasıyla bunun gerçekleşebileceği konusunda iyimser. Özellikle konaklama sektörü iç turizmin potansiyelini optimize etmek için toparlanıyor. IKN (Ibukota Nusantara) kalkınma programının tanıtımı da yerli mobilya ve zanaat endüstrisi aktörlerine yeni bir soluk getirdi. ASMINDO, üyelerinin çoğunluğunu oluşturan KOBİ'lerin mobilya ve zanaat ürünlerini sağlamak için PT. Bina Karya ile bir MOU imzalayarak somut adımlar attı. Bu adımın KOBİ'lerimizi güçlendirmesi ve endüstriyi ilerletmesi bekleniyor. ASMINDO Başkanı Dedy

Rochimat, "İkinci dairede mobilya ve zanaat sergileri düzenlemenin öncüsü olarak IFFINA'nın varlığı, diğer ASEAN üye ülkelerinin ASMINDO'nun adımlarını izleyerek benzer uluslararası sergiler düzenleyerek ikinci dairede Güneydoğu Asya bölgesinde elverişli bir ekosistemin büyümesini artırmasının bir itici gücü olarak beklenmektedir." dedi. ASMINDO, dünya mobilya ve zanaat pazarının karşılanmayan ihtiyaçlarını karşılamayı ve mobilya ve zanaat endüstrisi aktörleri için umut verici iş fırsatları sunmayı amaçladığından, bu adımı atmaktan vazgeçmiyor.

ASMINDO, fenomenal destekleri için Ticaret Bakanlığı, Sanayi Bakanlığı, Çevre ve Orman Bakanlığı (KLHK), Turizm Bakanlığı, BUMN Bakanlığı, Maliye Bakanlığı, Yatırım BKPM Bakanlığı, Endonezya Bankası, Endonezya Kadın, Finansman Kuruluşları, ilgili sanayi dernekleri ve tüm stratejik ortaklara teşekkür etmek istiyor. Sergi organi-

zatörü olarak Mahala Imaji Kreasi ile işbirliği içinde, AS-MINDO, IFFINA 2024'ün ICE (Indonesia Convention Exhibition) BSD, Tangerang'da 30 bin metrekareden fazla bir alanı kapsayacağı konusunda iyimser. IFFINA 2024'ün, mobilya, zanaat, proje tasarımı, ev eşyaları, ev kumaşı ve dekoratif & hediye gibi ilgili endüstrileri kapsayan katılımcılar için bir vitrin olması beklenmektedir. Bu yıl Eylül ayında görüşmek üzere ve Endonezya mobilya ve zanaat endüstrisinin gelişmesini dileriz!

Interzum'un IFFINA 2024'teki sergisine ziyaretinizi kaydedin!

IFINA Endonezya Meubel ve Tasarım Fuarı. interzumSEA sergisi, 14-17 Eylül 2024 tarihleri arasında Endonezya'nın Cakarta kentinde düzenlenecek IFFINA-INDONESIA MEUBEL & DESIGN EXPO'da ilk kez görücüye çıkacak.

IFINA- Endonezya Meubel & Design Expo, üreticileri, tedarikçileri, üreticileri, tasarımcıları ve diğer zanaatkarları kaliteli çalışmalarını sergilemek üzere bir araya getiren uluslararası bir ticaret fuarı ve tasarım sergisidir.

IFINA- Endonezya Meubel & Design Expo, üreticileri, tedarikçileri, üreticileri, tasarımcıları ve diğer zanaatkarları kaliteli çalışmalarını sergilemek üzere bir araya getiren uluslararası bir ticaret fuarı ve tasarım sergisidir.

IFINA- Endonezya Meubel & Design Expo, üreticileri, tedarikçileri, üreticileri, tasarımcıları ve diğer zanaatkarları kaliteli çalışmalarını sergilemek üzere bir araya getiren uluslararası bir ticaret fuarı ve tasarım sergisidir.

Endonezya mobilya ve el sanatları için en büyük etkinliklerden biri

IFFINA ve Interzum Exhibition Jakarta'ya ziyaretçi ön kayıtları başladı!

IFFINA ve Koelnmesse arasındaki bir iş birliği olan Jakarta'daki interzum SEA vitrininin lansmanını duyurmaktan heyecan duyuyoruz. interzum, Almanya'nın Köln kentinde ortaya çıkan ve o zamandan beri başarısını diğer önemli mobilya ve iç mekan merkezlerine yayan mobilya üretimi ve iç mekan tasarımı alanında dünyanın önde gelen ticaret fuarıdır. Bu yıl Güneydoğu Asya'ya geliyor ve Eylül ayında gerçekleşecek Asya mobilya satın alma devresini mükemmel bir şekilde tamamlıyor.

interzum showcase Jakarta, 14-17 Eylül 2024 tarihleri arasında ICE BSD City'de tekrar gerçekleşecek olan IFFINA 2024 - Endonezya Mobilya ve Tasarım Fuarı'nda düzenlenecek.

Mobilya ve tasarım alanındaki en son yenilikleri keşfetmek için bu Eylül ayında Interzum'un Jakarta ve IFFINA 2024 fuarlarına katılın!

WEB: <https://www.iffina.com>

BETA
Kimya
A.Ş.'den
yapıştırma
yeni bir soluk



APEL WS44 Sprey Yapıştırıcıyla yüzeylere güçlü ve pürüzsüz dokunuş

Türk kimya sektörünün öncü şirketlerinden BETA Kimya A.Ş., Ar-Ge ve inovasyona yaptığı yatırımlarla birlikte günlük hayatı kolaylaştıran yeni nesil ürünler geliştirmeye devam ediyor. Yeni APEL WS44 Sprey Yapıştırıcı, özel olarak geliştirilen formülü sayesinde pürüzsüz, güçlü ve kolay yapışma istenen hafif malzemeleri dakikalar içinde birbirine kenetliyor.

Türkiye'nin en büyük yapıştırıcı ve tutkal üreticilerinden BETA Kimya A.Ş., sektör profesyonelleri ve son kullanıcılara yönelik akılcı çözümler sunan fonksiyonele ürünlerine bir yenisini daha ekledi. BETA Kimya tarafından geliştirilen özel formülü ile yapıştırma işlemlerine yeni bir soluk getiren APEL WS44 Sprey Yapıştırıcı, pratik uygulama avantajının yanı sıra spreyci formu sayesinde her noktaya eşit şekilde nüfuz ederek güçlü ve pürüzsüz bir tutunma sağlıyor.

Yatay ve dikey uygulamalar için kalıcı dayanım sağlayan spreyci form

Yüksek sıcaklıklara karşı dayanıklı, hızlı kuruyan ve kalıcı dayanım sağlayan spreyci formda güçlü bir yapıştırıcı olan

APEL WS44 Sprey Yapıştırıcı, yatay ve dikey olarak kullanıma uygun olan püskürtme modülü ile öne çıkıyor.

Hafif malzemeleri yapıştırma uygulamalarında, hızlı kuruyan şeffaf tabakası sayesinde halı, folyo, karton, keçe, kağıt, ahşap, metal ve sunta gibi yüzeylerde konforlu yapışma sağlayan APEL WS44 Sprey Yapıştırıcı, reçine emdirilmiş melamin kağıt ve MDF ürünlerde de kolay kullanım imkanı tanıyor.

Yeni APEL WS44 Sprey Yapıştırıcı sert köpük, kauçuk ve döşeme kauçuğu, sentetik madde folyo gibi malzemelerde dakikalar içinde yapıştırıyor.



Tam İisabet

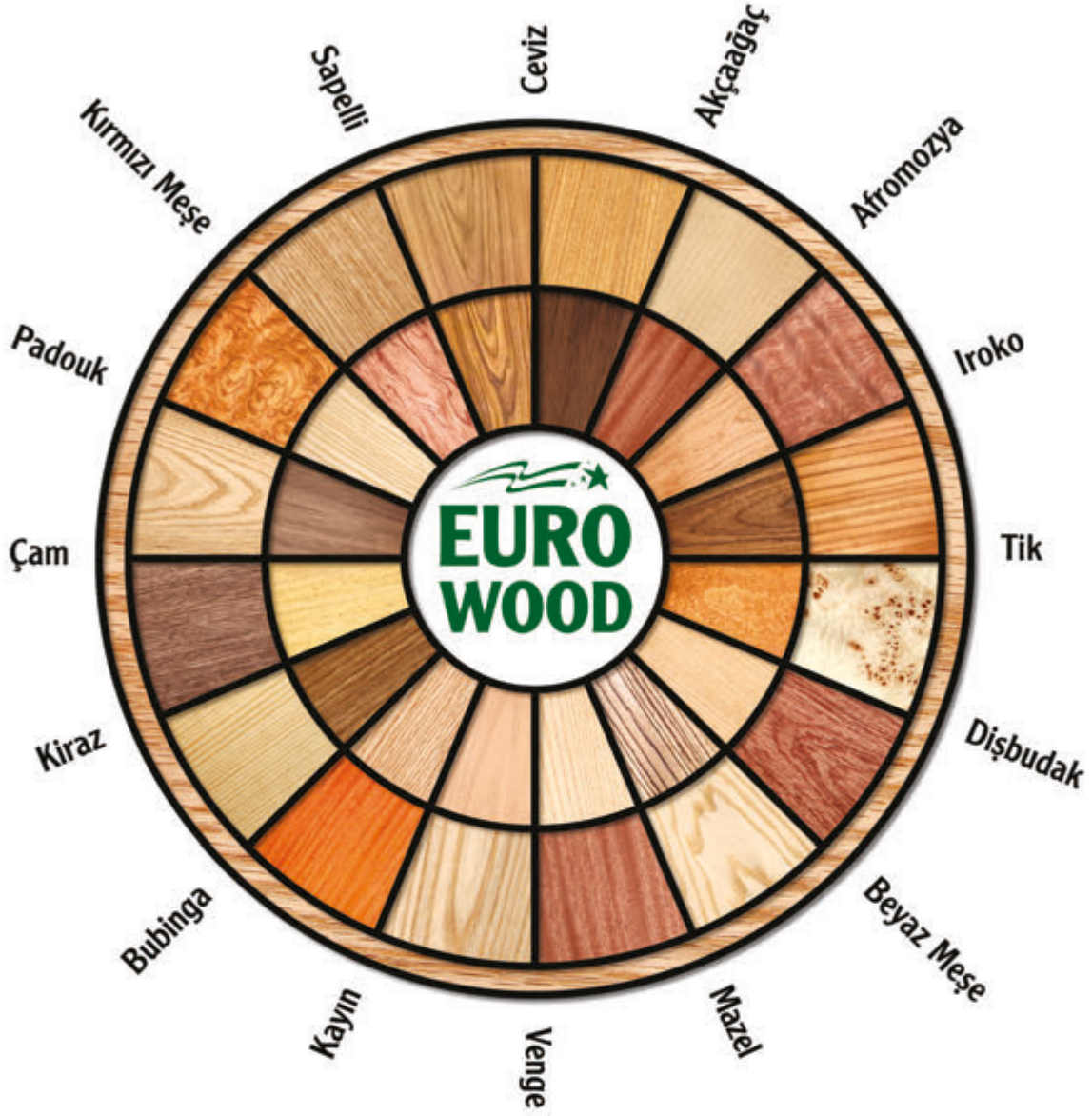

Afrika - Amerika - Avrupa Ağaç Kaplama, Kereste ve Tomruk Çeşitleri
1991'den beri Üstün Kalite Kaplama ve Kereste Üretimi - 30'dan fazla ülkeye ihracat



Kirmızı Meşe

Tik

Ceviz

Mazel

Bubinga

Beyaz Meşe

EURO WOOD
MASİF KAPLAMA VE KERESTE SANAYİ TİCARET A.Ş.

info@eurowood.com.tr

İstanbul Ofis:
Eğitim Mah. Kasap İsmail Sk. Sadıkoğlu Plaza 5
No:11/34 Hasanpaşa Kadıköy 34722 İstanbul
T: 0216 348 76 84 F: 0216 348 75 89

www.eurowood.com.tr

Fabrika ve Ofis:
Gümüşpınar Köyü 9500. Sokak
No: 37/1 81100 Düzce
T: 0 380 551 22 93 F: 0 380 551 22 94

[in](#) [f](#) [o](#) [x](#) /eurowoodtr

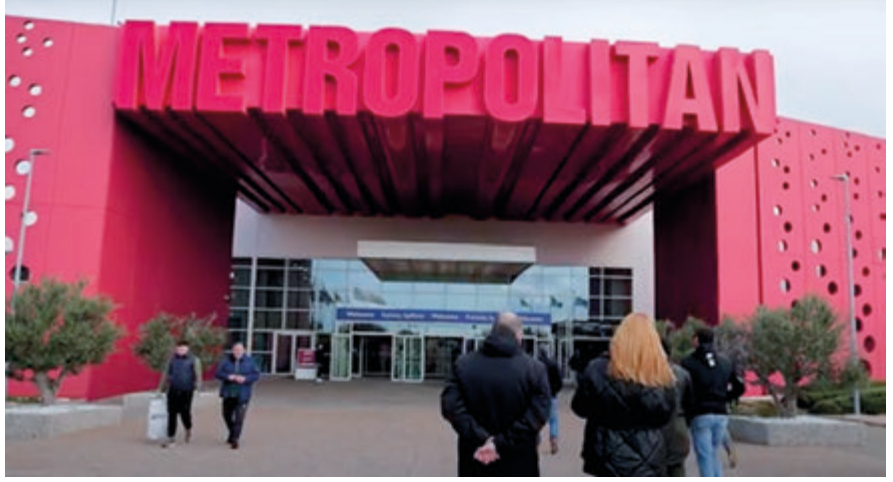

The Architect Show,

7-8 Aralık 2024 tarihlerinde Atina
Metropolitan Expo fuar
merkezinde gerçekleştirilecek



rim camiasının ihtiyaçlarına yönelik 170'den fazla önde gelen markayı yenilikçi ürün ve çözümlerle sunuyor.

Ayrıca, titizlikle hazırlanmış seminerler, konferanslar ve eğitim dersleri aracılığıyla bilgi ve yenilikçi fikirlerin paylaşımına odaklanmaktadır. 2023 etkinliğinde 170+ marka, 6.500+ ziyaretçiye çok özel bir deneyim yaşama koşulları yaratan benzersiz bir ortamda sunulmuştur.

Geleceğe yönelik bir sonraki adımlar, Ciarmoli Queda Studio (CQS) @ciarmoliqueda tarafından tasarlanan yeni logo ve mimarlık kurumu DOMa @doma.archi ile dijital platformlar DAAily (@archdaily ve @designboom) ile iki yeni ortaklığın başlatılması ile işaretlenmektedir.

www.medexpo.gr
www.thearchitectshow.gr
MEDEXPO SA
T.: +30 210 2931011

The Architect Show'un benzersiz konsepti ve vizyonu her yıl yükseltilecek kabul ve dinamik kuruluş açısından tüm beklentileri aşmaktadır. Bu etkinlik, yalnızca Mimarlık ve Tasarım profesyonellerine yönelik olan tek iki günlük premium etkinliktir. The Architect Show, malzemeler ve inşaat alanında yenilik ve modern teknolojiyi tanıtan şirketlerle mimarlar, tasarımcılar, mühendisler ve emlak girişimcileri arasında bir iletişim kanalıdır. Architect Show 2024, önemli Yunan ve uluslararası yeni işbirlikleriyle yenileniyor ve mimarlık ve tase-

insan ve teknoloji elele
cooperating of human & technology

Mimari Paslanmaz
Tel Örgüler



SAVAŞ[®]

ÇELİK ELEK ÜRETİM ve PAZ. A.Ş.

Savaş Çelik Elek Ür. ve Paz. A.Ş.
Mermerciler San. Sit. 6 Cd. No:11
Köseler Mh. Dilovası / Kocaeli
Tel: (0262) 728 14 50
E-mail: info@savaselek.com.tr

www.savaselek.com.tr



Fatih Yücel - Mobilkant:

“Bugün
üreticiden
istenen en hızlı,
en aktif geri
dönüşlerdir”

MOBİLYA DERGİSİ: ASTS sektörümüzde geçmiş eskilere dayalı bir firma. Sektöre makine üretmekten, firmalara fason üretim yapmaya kadar ciddi bir üretim geçmişi bulunan bir kuruluş. Fakat bizler firmayı daha çok yeni yapılanmasıyla tanıdık. Bir süre sonra da Mobilkant markası öne çıktı . Bize önce kendinizden bahsederek bu kurumsal süreci anlatır mısınız?

Sizin de belirttiğiniz gibi ASTS Profil 1999 yılında mühendislik becerileri güçlü 4 ortak tarafından, isimlerinin baş harfleri ile kurulmuş bir firma. İlk yıllarında otomotivden inşaat sektörüne kadar değişik sektörlerde " custom made " profiller üretmiş, ardından ilk büyük atılımını çerçeve sektöründe yapmıştır. Devamında çerçeve benzeri mobilya profilleri ve kenar bantları ile üretimlerini sürdüren firmamız, yolculuğunda bugün başta termoplastik kenar bantları olmak üzere, (PVC, ABS, PMMA) yine aynı sektöre hizmet eden dekoratif mobilya profilleri (çita), mutfak bazaları ve duvar panelleri üretimleri ile faaliyetlerini sürdürmektedir. Uzun yıllar ASTS Profil üretici kimliği ile daha dar bir çevrede tanınan firma, 2017'de Mobilkant markası ile dünyaya açılmış ve pazarlama alanındaki faaliyetlerini de bu marka ile devam ettirmektedir.

MOBİLYA DERGİSİ: Türkiye İhracatçılar Birliği'nin 2023 yılı en büyük ihracatçı firmalar listesine girdiniz . Sektördeki geniş üretici yelpazesi içinde büyük bir başarı bu. Bunu nasıl başardınız?

Bunu başarmamızdaki en büyük faktör farklı pazarların değişken taleplerini en doğru şekilde anlamaktan geçiyor. Teknik alt yapı ve uzun yıllardır bizle yola devam eden sağlam bir ekip, tabii ki bunlar olmazsa olmazımızdır. Ancak kurumsallaşma adımları atılmadan ve ERP iyileştirmeleri gerçekleştirilemeden böyle bir başarıdan bahsetmek bu yüz yılda maalesef mümkün değil. Bu da gerçekten klişe bir tabir olarak kullanılsa da " ekip işi". İçerideki kaliteli bir ekip, doğru iletişim, doğru motivasyon ve alınan hızlı reaksiyonlar ihracat müşterilerimizin en başta aradığı husus. Eskiden doğru fiyat doğru ürün bu başarı için yeterli idi, ancak bugün sizden istenen en hızlı en aktif geri dönüşlerdir. Özellikle rekabetçi coğrafyalarda ne kadar fiyat baskısı altında kalırsak kalalım, vermiş olduğumuz servis kalitesi ve satış sonrası hizmetlerimizle farkındalık yaratmaya çalışıyoruz.

MOBİLYA DERGİSİ: Gerek iç pazarda gerekse de ihracatta beklentileri ile değişen piyasa ve müşteri taleplerine yanıt vermek bir ekip işi olduğu kadar iyi bir üretim teknik ve altyapısı gerektiriyor. Mobilkant'ın bu konudaki yatırımları nasıl, yeni yatırımlarınız var mı? Bu yatırımlarınızda hangi ürün gamları bulunuyor? Ürettiğiniz duvar panellerinin özellikleri nedir. Kaç çeşit ve hangi ebatlarda üretim yapıyorsunuzuz?

Yeni yatırımlarımız biz istesek de istemesek de olma-



ya devam edecek, bahsettiğiniz gibi değişen dünya ve Müşteri talepleri ile beraber bir bakıyorsunuz on yıl önce doğru bildiğiniz şeyler artık işlemez oluyor. Renkler, desenler, trendler büyük bir hızla değişiyor ve sizin bunlara verdiğiniz reaksiyon hızı çok çok önemli. Bizler dünyanın hemen her coğrafyasında olmanın avantajı ile kalite rekabetinin en yoğun alanda yaşandığı pazarlarda yaptığımız yatırımların avantajını 3-4 sene sonra fiyat rekabeti olan pazarlarda alıyoruz. Artık dünyada yatırım getirisi (ROI) süresi iyice azaldı. Eskisi gibi R&D ya da inovatif alanda yapılan marjinal bir yatırım size belki 5 yıl kazandırır. Ama pazarda artık o kadar büyük bir rekabet var ki, böyle bir konfor alanı bulmak nerdeyse imkansızlaştı. Bu da sizin son derece hazır ve tetikte olmanızı gerektiriyor ancak yatırımların bir sonu olmayacağını da bilmeniz gerekiyor. Yüksek rekabet ortalama kaliteyi ve toplam faydayı artırıyor. Bu nedenle biz müşterilerimiz ile beraber büyütüyoruz.





“Artık dünyada yatırım getirisi (ROI) süresi iyice azaldı. Eskisi gibi R&D ya da inovatif alanda yapılan marjinal bir yatırım size belki 5 yıl kazandırır. Ama pazarda artık o kadar büyük bir rekabet var ki, böyle bir konfor alanı bulmak nerdeyse imkansızlaştı. Bu da sizin son derece hazır ve tetikte olmanızı gerektiriyor; ancak yatırımların bir sonu olmayacağını da bilmeniz gerekiyor.”

Duvar panelleri ise evet son yatırımımızdır. Bu yatırımda çekilmiş olduğumuz çerçeve işinden kalan 20 yıllık tecrübeyi, satın alma gücünü ve doğru bilgileri yeni ürünümüzde kullanıyor ve bu sayede çok hızlı yol alıyoruz. Tamamı kenar bandı işi yapan bayilerimizin önce baza profili, ardından duvar paneli işini yapıyor olmaları ve daha önemlisi de bu sektörde de başarılı olup bununla beraber artan heyecanlarını görmek bizim için gerçekten çok mutluluk verici bir durum.

MOBİLYA DERGİSİ: Yeni trendleri ve desenleri nasıl takip ediyorsunuz, uluslararası fuarların somut sonuçlarını alabiliyor musunuz?

Uzun yıllardır iş yaptığımız güçlü müşterilerimiz yeni trendleri ve desenleri bizden çok daha iyi takip ediyor. Burda en talepkâr olan müşterilerimiz aynı zamanda bizim de iş yapmaktan en çok keyif aldıklarımızdır. Onların güçlü talepleri bizleri başarıya itekliyor zaten. Bunun yanında tabii ki fuarların bu takipte çok önemli bir rolü var. Ancak fuarlardan ölçülebilir somut sonuçlar her zaman çıkmayabiliyor. Aslında belki de iyi ki eskisi gibi hızlı sonuçlar alınmıyor. Şayet kenar bandı özelinde konuşursak, genelde hızlı başlayan işler bir o kadar

da hızlı bitiyor. Bizlerin en çok keyif aldığımız müşteriler zaman içinde bize güvenip yavaş yavaş başlayanlardır. Çünkü bu ürünü çok hızlı bir şekilde bir kaynaktan diğ-

rine kaydıramazsınız, kaydırmamalısınız da. O nedenle fuarlardaki asıl amacımız hızlı ya da kolay ölçülebilen dönüşler ya da faydalar değil, daha ziyade bulunduğumuz pazarı ve ihtiyaçları çok daha iyi anlamak şeklindedir.

MOBİLYA DERGİSİ: Dünyada ve ülkemizdeki talep daralmasını düşünürsek 2024 yılında bir önceki yılın hedeflerini yakalayabilecekmisiniz. Beklentileriniz nedir?

Evet dünyada bir talep daralması var ancak ben kendi adıma 20 yıllık ihracat tecrübeme dayanarak şunu çok rahat söyleyebilirim ki, bu talep daralmasını sıkı takip edip, çıkabilecek tehditler ve oluşabilecek dezavantajlara hiç bakmıyorum. Her zaman fırsatlar ve avantajlı yönlerimize odaklanıyorum. Eğer açık ara pazar lideri iseniz, evet, bu tehditleri çok doğru analiz etmeniz lazım. Ancak ben Türkiye’de ve dünyada alanında bir numara olan bir firma tanımıyorum. Bu da demek oluyor ki, bizler bu tip kriz durumlarında alttan ne geliyorsa tabii ki bakmalıyız, ancak esas yukarıdan gelecek fırsatları görmeliyiz. Tüm enerjimizi yüksek kalite bekleyen firmaların fiyat avantajı arama düşüncesi içine girdikleri zamanlarda, nasıl ve ne çeşit manevralar yapabileceğimizi düşünerek harcamalıyız.

Reed&Tügap İntermod fuarı 4. Hall 413 numaralı standımızda bekliyoruz!



www.iafp.info

TURKEY



Our publication is the sole member from Turkey of the largest professional global network of furniture specialized magazines.

INDIA



USA



BELGIUM



MEXICO



CHINA



UK



AUSTRALIA



ROMANIA



JAPAN



POLAND



RUSSIA



BULGARIA



SINGAPORE



GERMANY



SOUTH KOREA



BRAZIL



GET THE INTERNATIONAL ADVANTAGE!
 Advertise in IAFP publications in your markets of choice

NB BAYLAR ATÖLYE

NANXING TÜRKİYE TEK YETKİLİ SATICISI

WOODTECH

12 - 16 Ekim 2024

Tüyap Fuar ve
Kongre Merkezi

SALON: 5 STAND: 512

ÇİFT KENAR BANTLAMA HATTI

NB BAYLAR ATÖLYE
PROJELERİNİZDEKİ GÜÇLÜ
İŞ ORTAĞINIZ

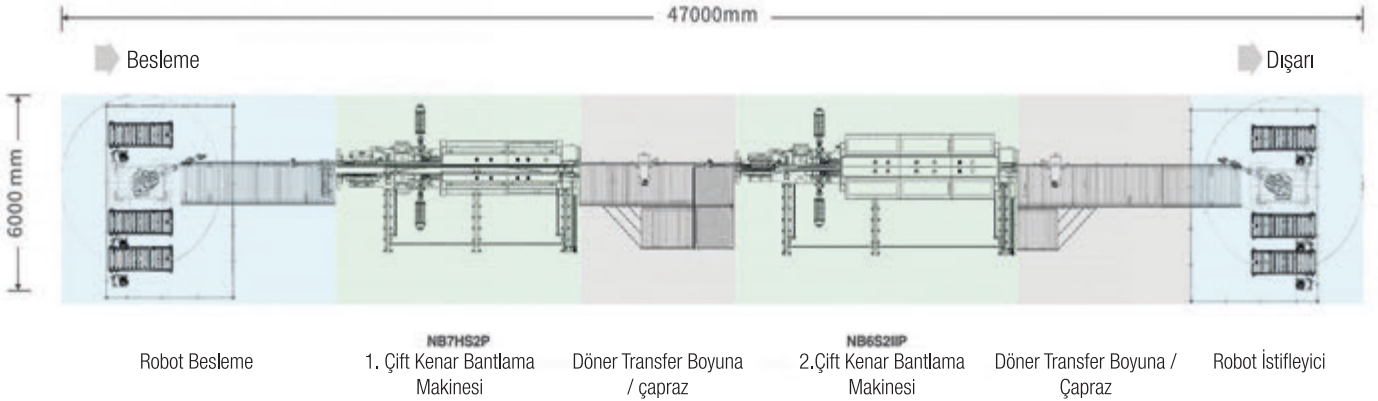

GENEL BAKIŞ

Kaplama yonga levha, MDF, petek levha ve benzeri gibi toplu kenar bantlama durumları için uygun çift taraflı kenar bantlama makineleri hattı. Ana konfigürasyon iki adet ağır hizmet tipi yüksek hızlı çift taraflı kenar bantlama makinesini, yükleme ve boşaltma robotlarını, yüksek hızlı konveyör tablalarını, torna makinelerini vb. içerir.

TEKNİK DETAY

1. Robot yükleme ve boşaltma manuel çalışmaya gerek duymaz, işçiliği azaltır
2. Özel sinterlenmiş metal zincir, iş parçasının doğruluğunu sağlar
3. Ana kontrol sistemi cihazı gerçek zamanlı olarak veri gönderip geri besleyebilir, ekipman durumunu izleyebilir ve atölye üretim yönetimini kolaylaştırabilir.

NB BAYLAR ATÖLYE

NANXING TÜRKİYE TEK YETKİLİ SATICISI

NC DELİK HATTI NCB612DXTL

NB BAYLAR ATÖLYE
PROJELERİNİZDEKİ GÜÇLÜ
İŞ ORTAĞINIZ

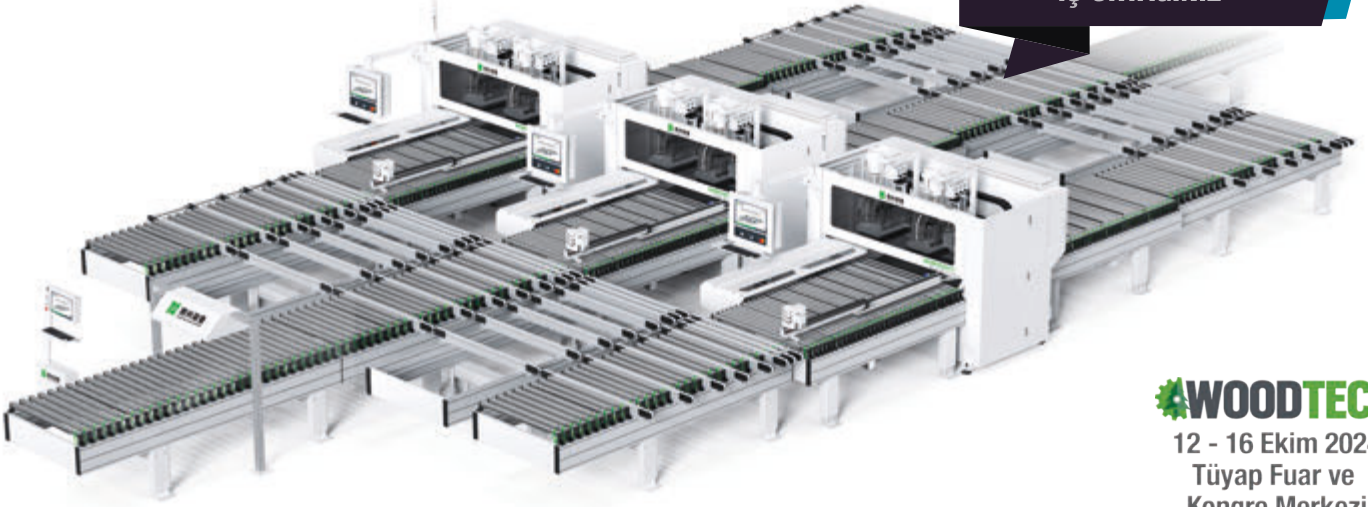

WOODTECH

12 - 16 Ekim 2024
Tüyap Fuar ve
Kongre Merkezi
SALON: 5 STAND: 512

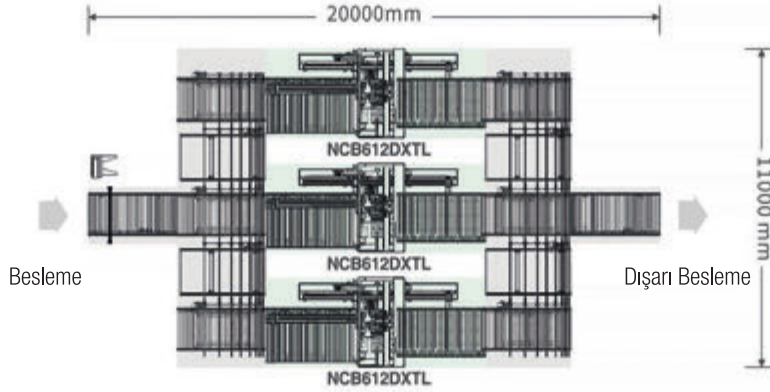

GENEL BAKIŞ

CNC 6 taraflı Delik iş istasyonu, küçük ve orta ölçekli özelleştirilmiş mobilyaların delme işi için yükseltilmiş delme çözümü, yalnızca fabrika alanına göre makineleri eklemek veya azaltmak için ayrı ayrı kullanma yeteneğine sahip olmakla kalmaz, aynı zamanda daha büyük üretim kapasitesi ihtiyacını karşılamak için birden fazla makineyi birleştirme yeteneğine de sahiptir. Bu iş istasyonu, N+1 set CNC 6 taraflı delik makinelerinden "tam zamanında işleme" çalışma modu ile esnek kombinasyondan oluşur.

TEKNİK DETAY

1. Her bir panelin işleme durumunu görselleştirmek için merkezi kontrol sistemi;
2. Tek işlemde 6 Taraflı Delme, üst ve alt kanal açma ve frezeleme sistemi
3. Paneller gerçek zamanlı çalışma durumuna göre uygun makinelere otomatik olarak taşınır.
4. 1+N makine setini esnek bir şekilde birleştirir
5. Paneller, işleme, ekipman vb. gibi çeşitli bilgileri otomatik olarak kayıt eder ve ayrıca MES sistemine de bağlanabilir (isteğe bağlı)



EGGER, ROMA Kenar Bantları'nı İntermob Fuarında Sektör ile Buluşturmaya Hazırlanıyor

EGGER Türkiye, 12 – 15 Eylül tarihlerinde TÜYAP Fuar ve Kongre Merkezi'nde gerçekleşecek İntermob Fuarı'nda, ROMA Kenar Bantları ve ROMABOND markalarını vitrine çıkarıyor. Firma, bu yıl fuarda mükemmeli detaylarda arayanlara sesleneceğinin altını çiziyor.

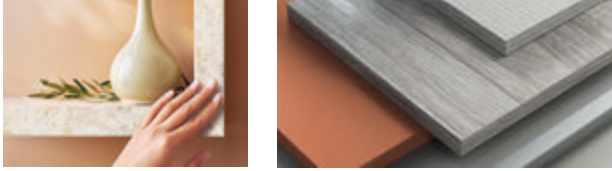

PVC, ABS ve akrilik kenar bantlarının tümünü tek çatı altında üreten dünyanın en büyük kenar bantı tesisi ile EGGER Türkiye, sektöre hız kazandıran ROMA markasını kullanıcısıyla buluşturmaya devam ediyor. ROMA Kenar Bantları ve ROMABOND tutkal markaları, sektörün en önemli buluşma arenalarından olan İntermob Fuarı'nda ürün ve hizmet çözümleri ile EGGER standında yer almaya hazırlanıyor.

Orman ürünleri sektörünün ilham veren oyuncusu EGGER Grup bünyesinde faaliyetlerine devam eden ROMA Kenar Bantları ve ROMABOND markaları, her yıl olduğu gibi bu yıl da İntermob Fuarı'nda çok çeşitli ürün yelpazesini sektöre sunacak. ROMA, 8. Salon 823/A numaralı EGGER standında ziyaretçileriyle buluşmaya hazır.

INTERMOB Fuarı'nda ROMA, mobilya endüstrisinin vazgeçilmez tamamlayıcısı olan ürünlerini ve sektöre değer katan hizmetlerini görücüye çıkaracak. Sürekli gelişimi ilke edinen şirket, 100'ü aşkın dekorun yer aldığı 2024 ROMA Kenar Bantları Koleksiyonu'nu, EGGER Dekoratif Koleksiyonu 24+ portföyünde yer alan yenilikleri, fark yaratan gofraj çalışmalarıyla tasarımcıyı güçlendiren ürünlerini ziyaretçileri ile paylaşacak.

Mükemmeli "detay"larda arayanlar EGGER standını ziyaret edecek

EGGER, ROMA Kenar Bantları markası ile yaşamın her detayında olduğunun altını çiziyor. Firma yetkilileri, este-



EGGER Türkiye Satış ve Pazarlama Direktörü Vitali Behar

tik ve yenilikçi bir bakış açısıyla tasarlanan fuar standıyla INTERMOB Fuarı'nda mükemmeli detaylarda arayanlara sesleneceğini vurguluyor.

Global güç, uzun yıllara dayanan deneyim, sürdürülebilir kalite

Firma, fuar ziyaretçilerine detaylarda gizli pek çok unsur olduğunu anlatacağını bildiriyor. EGGER Türkiye Satış ve Pazarlama Direktörü Vitali Behar, konuyla ilgili olarak "Güçlü stok kapasitemiz ve geniş bayi ağımız ile Türkiye'nin dört bir yanında, yaşamın her detayındayız. Bu yıl fuarda tüm sektörü bu pencereden bakmaya davet ediyoruz. Mobilya üreticisinden endüstriyel tasarımcıya uzanan geniş kullanıcı yelpazesinde, kenar bantının ne denli derin bir yeri olduğunun ve kenar bantlarının yaşamın her detayında yer aldığı altını çizen bir yaklaşımla fuara hazırlanıyoruz. Detaylarda mükemmelliği arayanların tercihi olan ürünlerimiz, bütünsel tasarıma olanak tanıyor ve biz de oluşturduğumuz konseptler aracılığıyla kullanıcılara tam olarak bunu anlatmak istiyoruz. Ürünlerimiz ile yaşamın her detayında estetik, sürdürülebilirlik, uyum, güven, kalite, inovasyon ve teknoloji gibi unsurları bir arada sunuyor; operasyonel sürecimizin perde arkasını şeffaflıkla müşterilerimizle paylaşmak istiyoruz." dedi.

555®

YENİ
ÜRÜNLER



870-1 Basmalı Sürgülü Kilit
KÜÇÜK



870-1 Basmalı Sürgülü Kilit
BÜYÜK



766 Mıknatıslı Kapı İtici



767 Mıknatıslı Kapı İtici Paslanmaz



A5 Dijital Dolap Kilidi



138 - Parız
Parmak İzli



103 - 20 - Parız
Parmak İzli



103 - (20/25/30) - Şifre



288 - Şifre



706 - (95/110) - R - L Gizli Mentеше
Sağ ve Sol



706 - (135) - R - L Gizli Mentеше
Sağ ve Sol



709 - 100 - R/L - PSaten

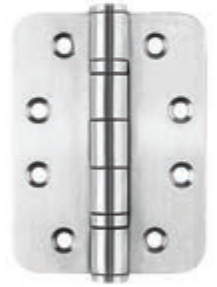

702R - 7,5/10 - PSaten



901 Anahtar Kutusu Şifreli
VIDALI



902 Anahtar Kutusu Şifreli
ASMALI



911 Anahtar Dolabı KÜÇÜK
912 Anahtar Dolabı BÜYÜK



921 Para Kutusu KÜÇÜK
922 Para Kutusu BÜYÜK

DİVRİK DIŞ TİCARET ve İNŞAAT A.Ş.

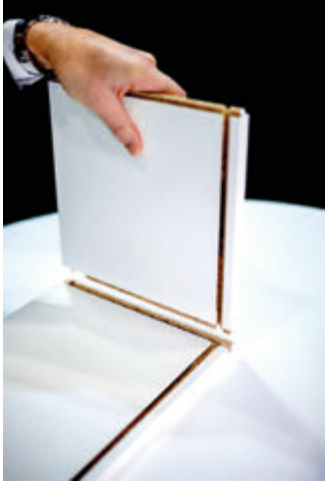

Välinge Innovation tarafından geliştirildi

Threespine mobilya üretimini geleceğini kolaylaştırıyor

Şu anda mobilya imalat endüstrisinde birçok değişiklik gerçekleşiyor. Yeni çevresel gereklilikler teknolojik yenilikleri tetikliyor ve daha az çevresel etkiye sahip basit ve akıllı montaj çözümlerine yönelik talep hızla artıyor.



Threespine devrim niteliğinde bir yenilik

Threespine teknolojisi Välinge Innovation tarafından geliştirilmiş ve patentlenmiştir. Sektörü dönüştüren yenilikçi zemin kaplama teknolojileri yaratma konusunda uzun bir geçmişe sahiptirler. Zemin döşeme sistemleri mevcut en hızlı, en kolay ve en güvenilir çözümler olarak bilinmektedir. Bu uzmanlıklarını mobilya montajı için aynı derecede kolay ve güvenilir bir yöntem geliştirmeye uyguladıklarında, başarı hemen geldi. Threespine bu şekilde ortaya çıktı.



Değişen bir sektörde popüler teknoloji

Mobilya endüstrisi hızlı bir dönüşüm geçiriyor. Avrupa'da yeni çevresel gereklilikler ve AB mevzuatı teknolojik inovasyonu teşvik etmektedir. Bu yeni kurallar, Avrupa pazarında faaliyet gösteren veya bu pazara satış yapan üreticiler için daha yüksek standartlar ve koşullarda değişiklikler getirmektedir. Bu bölgede iş yapmaya devam edebilmek için şirketlerin üretim ve ürünlerinin çevresel ayak izini garanti altına almaları gerekmektedir. "Sektör beklenen değişikliklere hazırlanıyor. Teknolojimiz, üretimlerini gelecekteki gereksinimleri başarıyla karşılayacak şekilde uyarlamalarına yardımcı oluyor" diyor Välinge Innovation Kilit Müşteri Yöneticisi Johan Hallin. Threespine, daha sürdürülebilir ve verimli mobilya üretimine geçişi kolaylaştırmak için özel olarak geliştirilmiş yenilikçi bir teknolojidir. Sayısız faydası, köklü markalar, distribütörler ve perakendeciler tarafından büyük ilgi görmektedir.

Verimli montaj

Daha verimli montaj çözümlerine yönelik talep de artmaktadır. Bu, hem düz paketlerin çevresel faydalarının zorlayıcı olduğu sürdürülebilirlik perspektifinden hem de verimli bir montaj çözümünün hem zamandan hem de paradan tasarruf sağladığı tasarruf perspektifinden ilginçtir.

Mobilya montajı için yenilikçi bir yöntem olan Threespine, montajı geleneksel yöntemlere göre 10 kata kadar daha hızlı hale getirir. Panelleri birbirine tıklamanız yeterlidir. Entegre kilitleme sistemi, güvenli ve sağlam sonuçlarla hatasız montaj sağlar. Tüm bağlantılar gizlidir ve bağlantı parçalarına ihtiyaç duyulmadığından görünür delikler yoktur, bu da kusursuz bir bitiş sağlar. Sökme ve yeniden takma işlemleri de bir o kadar kolay olup, parçaların çıkarılıp değiştirilebildiği esnek mobilyaların oluşturulmasına olanak tanır. Bu, mobilyaların ömrünü uzatır, yeni tasarım fırsatları yaratır ve geri dönüşümü



kolaylaştırır; hepsi de gelecek için arzu edilen faydalardır. Johan, "Teknolojimiz geleceğin beklenen talepleri ve değişiklikleriyle tamamen uyumlu, bu da onu bu beklentileri karşılamak için etkili ve popüler bir çözüm haline getiriyor" diyor.

Büyük üretim hacimleri için mükemmel çözümler

Välinge'nin devrim niteliğindeki Threespine Click Mobilya Teknolojisi portföyü Core ve ID olmak üzere iki yenilikçi çözüm içermektedir. Core, tanınmış ve son derece saygın 5G® zemin kilitleme teknolojisine dayanırken ID, mobilya endüstrisinin geleneksel delme yöntemlerini kullanır. Her biri kendine özgü özelliklere sahip olan bu iki çözüm de aynı olağanüstü faydaları sunmaktadır.

Her iki çözüm de büyük ve küçük ölçekli üretim için uygundur. Sektörün yüksek üretim kapasitesi taleplerini karşılamak ve üretimi hacim, zaman ve maliyet açısından gerçekten verimli hale getirmek için geliştirilmiştir.

Johan, Välinge'nin Threespine lisans sahiplerinin birçoğunun iki çözümü birleştirerek müşterilerine ID veya Core ya da her ikisini birlikte içeren ürünler sunduğunu paylaşıyor.

"Hem ID hem de Core sunma imkanı lisans sahiplerimiz için başarılı bir konsept olduğunu kanıtladı."



Woodimex, 30 Yıllık deneyimiyle alanında güçlü bir kuruluş

2015 yılında Düzce’de kurulan Woodimex Orman Ürünleri olarak 25 çeşitten fazla ağaç kaplama 30 yıllık tecrübeye sahip personelimizle profesyonel bir şekilde gerçekleştirmekteyiz. Ahşap kaplama, kereste ve MDF kap satışı yapmaktayız. Woodimex Import Export olarak Avrupa, Ortadoğu, Afrika ülkelerine ihracat yapmakta ve her geçen gün daha da büyümeyi sürdürmekteyiz.

Çalışma şeklimizle fark yaratıyoruz!

Öncelikli amacımız sizin için en kaliteli ürünleri üretmek, bunun için üretim esnasında titiz ve doğru teknikleri kullanarak kaliteden ödün vermeden üretim yapıyoruz. Tomruk tedarikini bizzat kendimiz yapıyoruz, ormandan müşterilerimizi memnun edecek boy ve ebatlarda tomruk seçip ülkemize getiriyoruz. Ham maddemizin %90’i



ithaldir. Ukrayna ve Romanya’da da üretim yapmaktayız. Ağaç kaplamada 0,50 mm ‘den 2mm’e kadar kaliteli ağaç kaplamalar üretiyoruz. Satın aldığınız ürünleri hızlı bir sevkiyat programı çerçevesinde tarafınıza ulaşımını sağlıyoruz. Biliyoruz ki başarı yapılan iş sayısında değil hakkıyla yapılan iş sonucu memnun müşterilerimizin bizi sürekli tercih etmesidir.

Yarım asırdır mobilya boya ve vernikleriyle çözüm ortağınız

Mobilya boya ve verniklerinden
ahşap bakım sistemlerine kadar
tüm ürünleriyle hayatın içinde.

GENÇ
BOYA • VERNİK



 **Kayalar**

www.gençboya.com.tr



Kastamonu Entegre laminat parke grubuna "Greenguard Gold" sertifikası

Ahşap bazlı panel sektörünün global markası Kastamonu Entegre parke ürünleriyle, sağlık, güvenlik, sürdürülebilirlik gibi alanlarda dünyanın önde gelen kuruluşlarından UL Solution (Underwriters Laboratories) tarafından verilen ve kurumun en yüksek derecelendirme seviyesi olan "Greenguard Gold" sertifikasını almaya hak kazandı. Dünya çapında 400'den fazla kod, derecelendirme sistemi ve satın alma politikası tarafından tanınan ve referans gösterilen Greenguard sertifikasyonu ile Kastamonu Entegre'nin çevre dostu ürünleri ve iç mekânlarda ortaya koyduğu sağlıklı ve güvenilir çözümleri bir kez daha tescil edilmiş oldu.

Konuyla ilgili değerlendirmelerde bulunan Kastamonu Entegre CEO'su Haluk Yıldız, "Uluslararası alanda geçerliliği olan prestijli bir sertifika almaktan dolayı mutluyuz. İç mekânların hava kalitesi, mekânlarda kullanılan malzemelerden büyük oranda etkileniyor. Yapı malzemeleri ve mobilyalarda bulunan kimyasallar buharlaşma gibi çeşitli nedenlerle havaya karışıyor ve mekândaki havayı kirletiyor. Bu sertifika çevreye ve insan sağlığına zarar verebilecek özellikteki kimyasal gazları ifade eden 'Uçucu Organik Bileşikler' (Volatile Organic Compounds) başta olmak üzere çeşitli kimyasallarla ilgili en titiz derecelendirme ölçütü. İnsan ömrünün önemli bir kısmının geçtiği iç mekânlardaki hava kalitesi açısından çok önemli olan bu sertifika, çocuklar ve nefes yollarıyla ilgili hastalıklarla mücadele eden kullanıcılar başta olmak üzere herkes için kritik bir ihtiyacı karşılıyor. Sağlıklı ve güvenli yaşam alanlarını temsil eden sertifika ile, müşterilerimize verdiğimiz taahhütlerimizin uluslararası otoriteler tarafından da takdir edilmesi gurur verici" diye konuştu.

Başarı bir kez daha tescillendi

Çevre dostu üretimi belgeleyen Blue Angel (Mavi Melek) sertifikasını Türkiye'de alan ilk parke markası olan Kastamonu Entegre, "Greenguard Gold" sertifikasıyla çevresel performansını uluslararası düzeyde bir kez daha tescillemiş oldu. Ürünlerin yaşam döngüleri boyunca ortaya çıkardığı çevresel etkileri, şeffaf ve karşılaştırılabilir bir biçimde doğrulayan Çevresel Ürün Beyanı (Environmental Product Declaration) belgesine de sahip olan şirket, sürdürülebilirlik alanındaki öncü çalışmalarıyla Avrupa Birliği gibi önemli kuruluşların takdirini topluyor.

Çevre dostu, güvenilir ve yenilikçi ürünleriyle dikkat çeken Kastamonu Entegre, ahşap bazlı panellerde sıfır formaldehit emisyonuna işaret eden NAF (No-added formaldehyde) özellikli, Türkiye'nin fosil bazlı kimyasal içermeyen ilk ahşap bazlı paneli Pureboard'un da üreticisi olarak biliniyor.

Greenguard Gold sertifikası nedir?

UL (Underwriters Laboratories)'in bir iş birimi olan UL Environment departmanı tarafından verilen Greenguard Gold, ürünün düşük kimyasal emisyonuna sahip olduğunu tescil eden bir sertifikasyon programıdır. Greenguard Gold sertifikası, kullanılan ürünlerin iç mekân hava kalitesini iyileştirmeye yönelik olduğunu gösterir. Bu sertifikayı almaya hak kazanan ürünler, iç mekân hava kalitesini koruyarak insan sağlığını ve konforunu destekler. Greenguard sertifikasına sahip ürünler LEED v4 ve BREEAM gibi uluslararası yeşil bina sertifikasyon sistemlerinde ve yönetmeliklerde belirlenen tüm emisyon ve içerik kriterlerini sağlar.



Stantlarımıza Davetlisiniz

Eyl 12-15 / 2024
İstanbul / TR



Hall 8
Stand No 824 B

Eki 15-18 / 2024
Pordenone / IT



Hall 8
Stand No E18

Egepres Ahşap Ürünleri Turizm İnşaat Sanayi ve Dış Ticaret Limited Şirketi

+90(232) 864 17 78 -79

info@egepres.com.tr

www.egepres.com.tr

Kazım Karabekir Mh. 6907 Sk.
No:4/1 Pancar - Torbalı / İZMİR



ESKİM KİMYA:

Boya sektöründe yatırım ve ihracatıyla büyüyen bir marka

1 975 yılında temelleri Sayın Yılmaz Tezgören tarafından atılan Eskim Kimya Sanayi ve Ticaret A.Ş., kolektif bir şirket olarak kurulmuş olup Mayıs 2004'ten itibaren ticari faaliyetlerine başlamış ve kimya sektöründeki ünvanıyla devam etmektedir. Sektörde 49 yılı aşkın bilgi ve deneyime sahip olup yenilikçi ürünler, müşteri beklentileri, hizmet, olağanüstü kalite ve zamanında teslimat anlayışını geliştirmeye büyük önem vermektedir. Eskim Kimya, 200'e yakın personeli ile 15.000 m2'si kapalı olmak üzere 25.000 m2'lik bir alana kurulmuştur .

Eskişehir OSB'de 60.000 m2 alanda kurulan yeni fabrikamızla da yüksek bir üretim kapasitesine sahiptir. Tüm Eskim ürünleri "modern boyalar" ve "polyester reçineleri" en son otomasyon teknolojisi makineleri kullanılarak üretilmektedir. Özellikle, vinil ester, ISO, tiksotropik, alkidler, pigment macunları, akrilik boyalar ve jelkotlar gibi birçok farklı doymamış polyester reçinede boyalar, koruyucular yarı mamuller, vernikler, araba tamir macunu gibi çeşitli endüstriyel gruplara mobilya üretiyoruz. Tüm bunların bir göstergesi olarak, ürünlerimizin kalitesi aşağıda gösterilen sertifikalarla Avrupa ve dünya çapında tescillenmiştir.

Eskim Kimya 2023 ihracat verilerine göre, "2023 Yılı İlk 1000 İhracatçı Firmalar" arasında Türkiye genelinde 650. sırada yer almıştır.



- ISO 9001- Kalite Yönetim Sistemi,
- 14001- Çevre Yönetim Sistemleri,
- 45001- Sağlık ve Güvenlik Yönetim Sistemleri
- 27001- Bilgi Güvenliği Yönetim Sistemi
- TSE- Türk Standartlarına Uygunluk
- EN 71-3- Oyuncakların Güvenliği
- Lloyd Register- Polyester Reçine Onay Belgesi

Eskim Kimya, uluslararası yüzlerce şirketle çalışmakta ve dünya çapında 60'tan fazla ülkeyle çalışmakta ve çoğunlukla Asya, AB, ABD ve Afrika ülkelerine ihracat yapmaktadır.

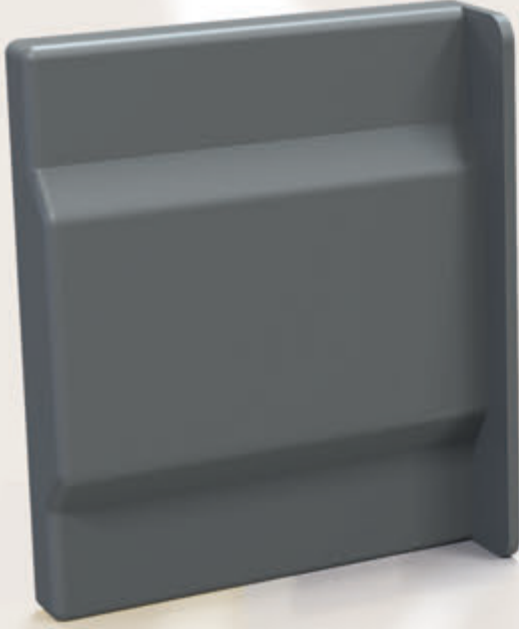

DETAYDA
GÜVEN

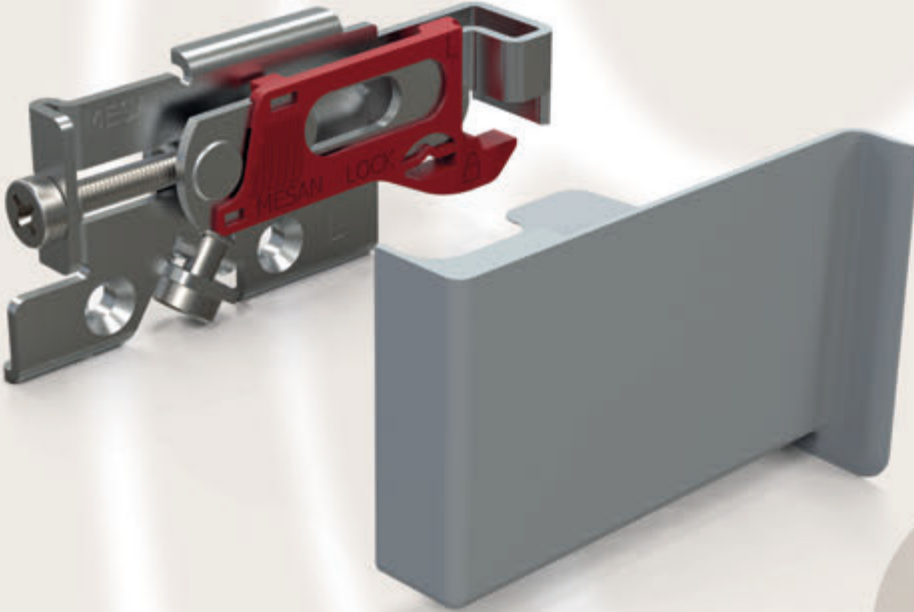

INTERMOB

26. Uluslararası Mobilya Yan Sanayi, Aksesuarları,
Orman Ürünleri Ve Ahşap Teknolojisi Fuarı

İstanbul Tüyap Fuar ve Kongre Merkezi

12-15 Eylül 2024

Hall 11 / Stand: 1113



Göktaş Mobilya: Membran Kapak, Akrilik Kapak ve Alüminyum Kapak üretiminde sektörün güçlü firması



1983 yılında İzmir’de küçük bir atölyede üretime başlayan Göktaş Mobilya, bugün sektördeki başarısını köklü geçmişi, kalite odaklı üretim anlayışı ve yenilikçi vizyonuna borçludur. Kurulduğu günden bu yana kalite ve müşteri memnuniyeti temelinde büyüyen firmamız, mobilya ve inşaat sektöründeki köklü geçmişiyle dikkat çekmektedir.

Kaliteli işçiliğe verdiğimiz önem ve müşteri odaklı hizmet anlayışımız, Göktaş Mobilya’yı kısa sürede sektörde güvenilir bir marka haline getirdi. 2001 yılında teknolojik yeniliklerle üretim parkurumuzu geliştirerek Membran Kapak, Akrilik Kapak, ve Alüminyum Kapak üretiminde sektöre öncülük etmeye başladık. RinoDoor markası altında geliştirdiğimiz PVC, Lake, Melamin, Ahşap ve Laminat kapı ürünleri, kalitesi ve estetiği



ile sektör standartlarını belirleyen bir marka olma yolunda önemli bir adım oldu.

2012 yılı, Göktaş Mobilya için bir dönüm noktası oldu. Göktaş Yapı Market mağazalarını açarak, mobilya sektöründe kullanılan hırdavat ve aksesuar malzemelerinin perakende ve toptan satışına başladık. Bu genişleme, müşteri portföyümüzü daha da zenginleştirirken, sektördeki liderliğimizi pekiştirdi. 2014 yılında Dekofark ve Capitech markaları ile modüler gövde üretimine ve çelik kapı satışına başladık. Böylece ürünlerimizi global pazara sunarak, Türkiye'de olduğu kadar uluslararası arenada da adımızı duyurduk.

Göktaş Mobilya olarak, uluslararası pazarlarda büyümeye ve global vizyonumuzu genişletmeye kararlıyız. Geniş pazarlama, satış ve sevkiyat ağıımız sayesinde, dünya genelinde her geçen gün daha fazla müşteriye ulaşarak, global mobilya pazarında güçlü bir oyuncu olma hedefimizi sürdürüyoruz. Bugün, Türkiye genelinde 3 yapı market, 12 şube ve 3 fabrika; yurtdışında ise 8 şube ve 1 fabrika ile müşterilerimize en iyi hizmeti sunmak için durmaksızın çalışıyoruz.

Müşteri memnuniyetini en üst seviyede tutma ilkimizle, yaşam alanlarına yenilikçi dokunuşlar katmak için her gün daha da büyüyor ve geliyoruz. Kaliteyi, estetiği ve işlevselliği bir araya getiren ürünleriyle, müşterilerine en iyi deneyimi sunmaya devam ederek, global pazarda da hızla büyüyen bir marka olarak, geleceğe sağlam adımlarla ilerliyoruz.

Global marka olma vizyonumuzu sağlamlaştırmak için bu sene de Intermob'dayız

Eylül 2024'te düzenlenecek olan Intermob Fuarı'na katılımımız, sektördeki yenilikleri ve trendleri takip etme konusundaki kararlılığımızın bir göstergesidir. Intermob, mobilya sektörünün en prestijli fuarlarından biri olarak, bize ürünlerimizi global bir platformda sergileme fırsatı sunuyor. Fuarda, başta kendinden kulplu ve membran kapaklarımız olmak üzere, Göktaş Door markamız adı altında da geliştirdiğimiz son trend kapı modellerimiz ve yenilikçi tasarımlarımızla ziyaretçilerimizin karşısında olacağız. Bu fuar, sadece yeni ürünlerimizi tanıtmakla kalmayıp, aynı zamanda sektör profesyonelleriyle güçlü iş birlikleri kurmamıza olanak tanıyacak. Intermob Fuarı'nda yer almak, global marka olma vizyonumuzu bir adım ileri taşımak ve uluslararası arenada daha geniş bir kitleye ulaşmak için stratejik bir önem taşıyor. Yenilikçi çözümlerimiz ve müşteri odaklı yaklaşımımızla, Intermob Fuarı'nda ziyaretçilerimizi standımızda ağırlamaktan büyük mutluluk duyacağız.

Salon:8 Stant No: 804 A

SAMET

Masters Club

16 Temmuz - 5 Kasım 2024
49 ilde

SAMET olarak, yeni nesil ürünlerimizi yaklaşık 4 ay boyunca Türkiye'nin çeşitli illerinde tüm iş ortaklarımız ve kullanıcılarımız ile buluşturuyoruz.

Katma değerli ve yeni nesil ürünlerimizi iş ortaklarımız ve kullanıcılarımız ile buluşturacak Türkiye tanıtım turuna çıkıyoruz. SAMET Masters Club – Mobilyanın Üstatları Yeniden Bir Arada isimli projemiz kapsamında, yaklaşık 4 ay boyunca 49 ilde 60 noktayı ziyaret edeceğimiz tırımızın ilk durağı, 16 Temmuz Karabük olacak.

Fonksiyonelliği sofistike tasarım ile buluşturduğumuz ürünlerimizi iş ortaklarımız ve üreticilerimizin yanı sıra evde kendi mobilyasını yapan son kullanıcılarımıza da tanıtacağımız aktivite kapsamında, ürünlerimiz hakkında eğitim vereceğimiz atölyeler düzenlenecek. Atölyeler sonunda gerçekleştirilecek yarışmayı kazananlara çeşitli ödüller verilirken, aktivite alanını ziyaret edenler de birbirinden güzel sürprizlerle karşılaşacak.

Ayrıca üretim tesislerimizi özel bir simülasyonla etkinlik alanında ziyaretçilerimize tanıtacağız. SAMET olarak, yenilikçi çözümlerimizle hizmetinize sunduğumuz ürünlerin arkasındaki teknoloji ve kaliteyi sizlerle paylaşmaktan gurur duyuyoruz. 360° VR Deneyimi ile üretim tesislerimizi ve üretim süreçlerimizi daha yakından tanımanız



için heyecan verici bir fırsat sunuyoruz. Bu eşsiz deneyim ile SAMET'in dünya standartlarındaki üretim anlayışını ve kalitesini kendi gözlerinizle görebileceksiniz. Hem iş ortaklarımız hem de kullanıcılarımız için sunduğumuz bu sanal tur ile SAMET'i daha yakından tanıyın!



MOBİLYA
ÜRETİMİNDE
KENAR
BANDININ
SÜPER GÜCÜ



1972'DEN 2024 YILINA 52 YILLIK SEKTÖREL BAŞARI...

YIL 1972, AĞAÇ İŞLEME MAKİNELERİ SATIŞI

Nuri Baylar firması şahıs şirketi olarak kurulmuş olup, ilk işimiz, Almanya ve İtalya'nın profesyonel Ağaç İşleme Makinelerinin Türkiye'mizde satış ve servis işi ile başlamıştır. Zamanla, işlerimizin gelişmesi ile şirketimiz Aile Şirketi olarak A.Ş.' ye çevrilmiş ve yakın zamana kadar ortadoğu'nun en iyi organize olmuş makine satış-servis ve yedek parça temin merkezi haline gelmiştir.



yurtdışı pazarlarda güvenilir tedarikçi olmuş özelliğimizi muhafaza ediyoruz ve etmeye devam edeceğiz.

YIL 2015, EĞRİ KENAR BANTLAMA MAKİNE SATIŞI

Hemen hemen bütün mobilya üreticilerimiz tarafından kullanılacak, TAIWAN üretimi PORTATİF EĞRİ-DÜZ KENAR BANTLAMA ve ALT ÜST TEMİZ-

LEME MAKİNELERİNİN SATIŞ PROGRAMINI BAYTEK A.Ş.' ye dahil ettik.

YIL 1994, BAYTEK-BAYLAR A.Ş.'nin KURULMASI

Müşterilerimizden gelen istek üzerine, mobilya sektöründe, yan sanayi ürünleri olan, malzemelerin, Almanya, Çin ve Kore'den ithalini yaparak, özellikle kaliteli ürünlerin temini prensibiyle, yeni bir organizasyonu başlattık. Bu işimizle kuruluşumuzdan bugüne, gerek yurtiçi, gerek

YIL 2017, BAYTEKFOAM

Özellikle iç mekan dekorasyon işlemlerinde kullanılan ısı, ses ve nem yalıtım özelliklerine sahip kokusuz, bakteriyel üretmeyen, toksik ve kanserojen madde içermeyen kendinden yapışkanlı dekoratif 10 mm polietilen malzeme ile üretilmiş panellerin ithal ve satışına başladık.

mitreapel[®]

HIZLI YAPIŖTIRICI SET

INTERMOB

12-15 Eylül 2024

3.Hall

Stand No:

311A

STANDIMIZA BEKLİYORUZ

**YAPIŖTIRMA
İŖLEMLERİNİZİN**

**SÜPER
KAHRAMANLARI**

hızlandırıcı aktivatör



siyanoakrilat yapıştırıcı



5
SANİYEDE
TAŖ GİBİ

www.betakimya.com.tr



Lignadecor, 2003'ten Günümüze: Mükemmel Uyum

Lignadecor, mobilya ve ahşap panel sektörlerine özel kenar bandı ve melamin kağıt üretiminde Türkiye'nin öncü firmalarından biri olarak sektördeki yerini daha da güçlendiriyor. 2003 yılından beri sürdürdüğü yolculukta, müşterilerine kusursuz kalite ve hizmet sunarak sektörün beklentilerini aşmaya devam ediyor.

Mobilya ve ahşap panel sektörleri için 2003'ten günümüze kenar bandı ve emprenye kağıtları üreten Lignadecor, üretim kapasitesini arttırmaya devam ediyor. Lignadecor, kenar bandında yıllık 20 bin ton ile Avrupa'nın en büyük beşinci üreticisi konumunda yer alıyor. Yıllık 75 milyon metrekare emprenye kağıt üretim kapasitesiyle Doğu Avrupa'nın en büyük bağımsız üreticisi.

PVC, ABS ve PP Kenar Bantlarında Mükemmel Uyum

Lignadecor, dünya mobilya pazarlarının ihtiyaçlarını ve trendlerini yakından takip ederek ürün yelpazesini sürekli güncelliyor. Stoklarındaki PVC, ABS ve PP üretim renklerini en sevilen dekor renkleriyle eşleyen Lignadecor, özel renk çalışmalarıyla panel ve kenar bandı arasındaki farkı sıfırlıyor. Renk tasarım uzmanları mükemmel bir kenar bandı uyumu için doğru renk ve desen çalışmaları yapıyor, tasarımlarını güçlendirmek için dünyanın önde gelen gravür ve ahşap üreticileri ile sürekli işbirliği yapıyor.

60'tan Fazla Ülkeye İhracat

Lignadecor, 60'tan fazla ülkeye yaptığı ihracatla dünyanın dört bir ucunda kenar bandı ve emprenye kağıt ihtiyaçlarını titizlikle karşılıyor. Mükemmel kalitesini verdiği hızlı servis ve detaycılığıyla sağlayan Lignadecor, her yıl



üzde 20'den fazla büyüyor. Lignadecor sürdürülebilir büyüme hedefleri doğrultusunda üretim tesislerini sürekli olarak geliştirerek daha verimli ve çevre dostu hale getiriyor.

Neden Lignadecor?

Mükemmel Uyum: Kenar bandı ve levha arasındaki kusursuz uyum

Yüksek Üretim Kapasitesi: Yıllık 20.000 ton kenar bandı ve 75 milyon metrekare emprenye kağıt üretimi

Geniş Ürün Yelpazesi: Mobilya ve döşeme kağıdı ihtiyaçları için çeşitli ürünler

Hızlı Servis: Müşteri memnuniyetini ön planda tutan hızlı ve güvenilir hizmet

Kaliteli Üretim: Son teknoloji ekipmanlarla üretilen yüksek kaliteli ürünler

Sektördeki deneyimi ve uzman kadrosuyla Lignadecor müşterilerine en iyi çözümleri sunmaya devam ediyor.

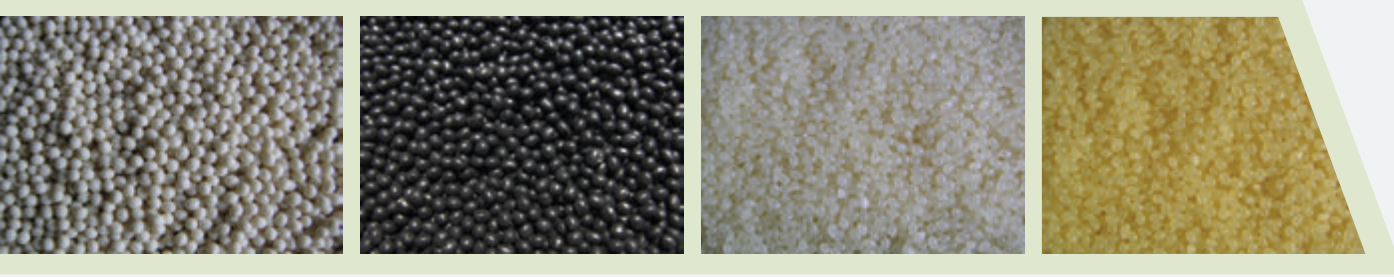

Endüstriyel Tutkal Çözümleri

- Paketleme
- Hijyen
- Mobilya
- Otomotiv
- Tekstil
- Kağıt
- İnşaat
- Grafik
- Elektronik



BIOBOND SANAYİ ve DIŞ TİC.
Kayabaşı Mah. Kayaşehir Blv. No: 45
Kat: 13 D: 83 Başakşehir, İstanbul
+90 533 362 74 76
info@biobond.com.tr

Ekonomi Raporu

"Üretimden Satışlarda Gerileme"

İstanbul Sanayi Odası tarafından gerçekleştirilen Ekonomi eğitim sağlık geçim endeksi gibi konulara yönelik gerçekleştirilen istatistiki çalışmalar bülten olarak yayınlandı. Buna göre 2024'ün geçtiğimiz ayında ülke genelinde pek çok alanda rakamlar negatif bir sürecin içinde olduğumuzu gösteriyor.

İstanbul Sanayi Odası, geçtiğimiz haziran ayında açıkladığı "İSO Türkiye'nin 500 Büyük Sanayi Kuruluşu-2023" araştırmasının devamı olan ve en büyük 500 sanayi kuruluşuna kıyasla daha küçük ve orta ölçekli şirketleri kapsayan "İSO İkinci500" araştırmasının sonuçlarını yayımladı. KOBİ'lerin üretimden yapmış oldukları satışların reel değişim oranlarına bakıldığında 2023 yılında sert bir düşüş yaşadıkları görülüyor. Bu durum üretimden satışların enflasyonun altında kaldığına işaret ediyor. Öte yandan 6 Şubat Depreminin, ekonomi politikalarındaki değişimin ve küresel büyümeyi baskılayan unsurların bu düşüşte etkili oldukları söylenebilir. 2023 yılında Türkiye'nin toplam ihracatı binde 5 oranında artarak 255,4 milyar dolara yükselirken sanayi ihracatı binde 2 düşüşle 245,6 milyar dolara geriledi. KOBİ'lerin ihracatı ise hem Türkiye geneli hem de İSO Birinci500'ün altında gerçekleşerek ilgili yılda %6,5 düşüşle 15 milyar dolar oldu.

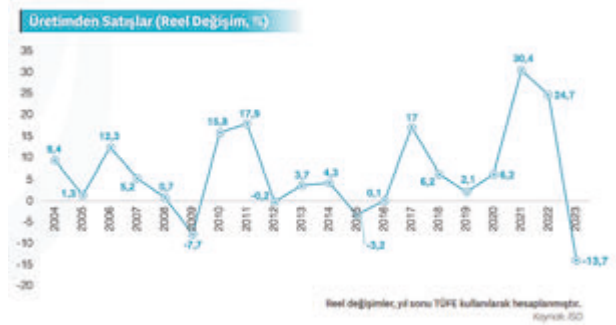

"Ulaştırma ve Haberleşme Harcamalarında Aylık %10,76 Artış" gerçekleşti . İstanbul Ücretli Geçim İndeksi harcama gruplarına göre aylık değişim oranlarında %10,76'lık artış ile ulaştırma ve haberleşme grubu ilk sırada yer aldı. Bu grubu %6,72 ile kültür, eğitim ve eğlence izledi. Toptan Eşya İndeksinde ise bir önceki aya göre inşaat malzemeleri grubunda %7,48 oranında artış yaşandı. İşlenmemiş maddeler ve madenler gruplarında ise azalış gerçekleşti. Kaynak: İTO

Senaryolara Göre Nüfus, 2024-2100

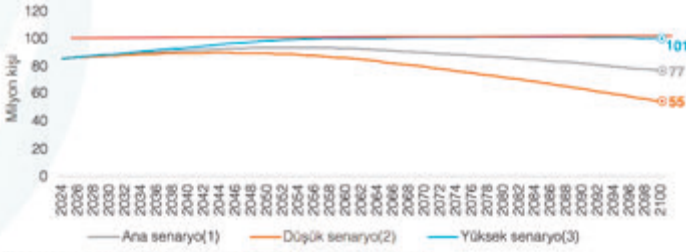

(1) Ana senaryo, nüfus projeksiyonlarında kullanılan temel senaryodur.
 (2) Düşük senaryo, ana senaryodan daha düşük doğurganlık ve uluslararası net göç varsayımlarına dayanmaktadır.
 (3) Yüksek senaryo, ana senaryodan daha yüksek doğurganlık ve uluslararası net göç varsayımlarına dayanmaktadır.
 Kaynak: TÜİK

"Türkiye Nüfusu 2100 yılında 55 Milyona Düşebilir"

Türkiye İstatistik Kurumu tarafından açıklanan 2023 yılı Adrese Dayalı Nüfus Kayıt Sistemi(ADNKS) verileri, Türkiye'nin nüfus projeksiyonlarına ilişkin önemli bilgiler sunuyor. Yapılan güncellemeler, doğurganlık hızındaki ani düşüş ve uluslararası göç eğilimlerindeki değişimlere bağlı olarak üç farklı senaryo mevcut. Ana senaryoya göre 2023'te 85 milyon 372 bin 377 olan nüfusun, 2030'da 88 milyon 188 bin 221, 2050'de ise 93 milyon 774 bin 618'e ulaşması öngörülmüyor. Ancak, nüfusun 2050'lerin ortasında artışının duracağı ve

2100 yılında 77 milyonun altına gerileyeceği tahmin ediliyor. Projeksiyona göre düşük senaryonun belirleyicisinin toplam doğurganlık hızı olduğu görülüyor. Toplam doğurganlık hızı,

2001 yılında 2,38 iken 2003 ve 2014 yılları arasında yenilenme seviyesi olan 2,10 seviyelerinde durağan bir seyir gösteriyor. Bu yıldan sonra aşırı düşüş ile 2023 yılında 1,51'e kadar geriliyor. Eğer doğurganlık göstergelerindeki hızlı düşüş devam ederse Türkiye nüfusunun 2044'te 89 milyon 959 bin 486 ile zirveye çıkması, 2100'de ise 55 milyonun altına düşmesi bekleniyor. Doğurganlığı artırıcı önlemlerin etkili olacağı varsayımına dayanan yüksek senaryoya göre ise Türkiye nüfusunun 2056'da 100 milyonun üzeri- ne çıkacağı öngörülmüyor.

Dış Ticaret Haziran Ayı (Milyar \$)

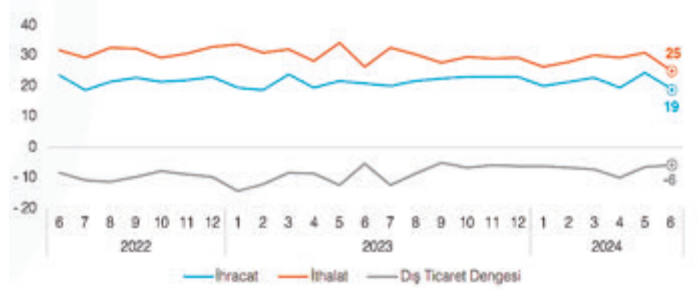

Kaynak: TÜİK

"İmalat sektöründe beşinci ayda düşüş devam ediyor"

İSO Türkiye İmalat PMI mart ayında başlayan düşüş eğilimini Temmuz ayında da sürdürerek üst üste beşinci kez azaldı ve 47,2'ye kadar geriledi. İlgili değer son dört ayda olduğu gibi 50 eşik değer seviyesinin altında kaldı. Sektörün faaliyet koşullarındaki yavaşlama 2023 kasım ayından bu yana en belirgin düzeyde yaşanırken bu duruma zorlu piyasa koşulları yanında yeni siparişlerde meydana gelen keskin düşüş etkili oldu. Yeni siparişlerde yaşanan düşüş, 2023 kasım ayı ile aynı oranda gerçekleşen son 20 ayın en sert düşüşü olarak kaydedildi.

Temmuz ayında mevsim ve takvim etkisinden arındırılmış SAMEKS Bileşik Endeksi, bir önceki aya göre 9,3 puanlık düşüşle 45,6 değerine gerileyerek referans değerinin altında kaldı. İlgili değer, bileşik endeksin 2020 haziran ayından bu yana gördüğü en düşük değer olarak kaydedildi. Endeksteeki azalışta; hizmet sektörü girdi alımlarında yaşanan hızlı düşüşün iş hacmini daraltması ve sanayi sektöründe yeni siparişlerin azalmasıyla sektöre yönelik girdi alımlarında ve üretimde yaşanan gerileme etkili oldu. Hizmet Sektörü SAMEKS Endeksi önceki aya göre 10,9 puan azalarak 46,3 olarak gerçekleşirken Sanayi Sektörü SAMEKS Endeksi ise önceki aya göre 4,3 puanlık azalışla 49,5 seviyesine geriledi.

Türkiye İmalat PMI

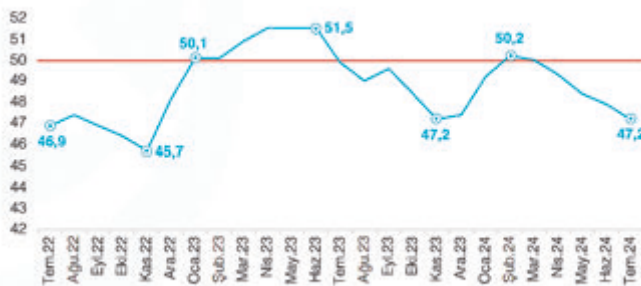

Kaynak: İstanbul Sanayi Odası Türkiye İmalat PMI

“İSO Türkiye İmalat PMI, imalat sanayinin kaydettiği performansı sergilemek amacıyla tasarlanmış bileşik bir performans göstergesidir. 50 değerinin üzerinde ölçülen tüm rakamlar sektörde iyileşmeye işaret etmektedir.”

ANADOLU'NUN EN BÜYÜK MOBİLYA FUARI

NOBEL
**ana
mob**

ANADOLU MOBİLYA FUARI
ANATOLIAN FURNITURE FAIR

9-13 EKİM | OCT 2024

Kayseri OSB Uluslararası Fuar Merkezi

Kayseri OSB International Exhibition Center

www.nobelanamob.com

ONLINE'A ÖZEL
ÜCRETSİZ BİLET İÇİN
QR KODU OKUTUNUZ



PLEASE SCAN
THIS QR CODE
FREE ONLINE TICKET



/nobelanamob



/nobelanamob

Destekleyenler / Supporters



BU FUAR 5174 SAYILI KANUN GEREĞİNCE TÜRKİYE ODALAR VE BORSALAR BİRLİĞİ (TOBB) DENETİMİNDE DÜZENLENMEKTEDİR.
THIS FAIR IS ORGANIZED WITH THE AUDIT OF TOBB (THE UNION OF CHAMBERS AND COMMODITY EXCHANGES OF TURKEY) IN ACCORDANCE WITH THE LAW NO.5174

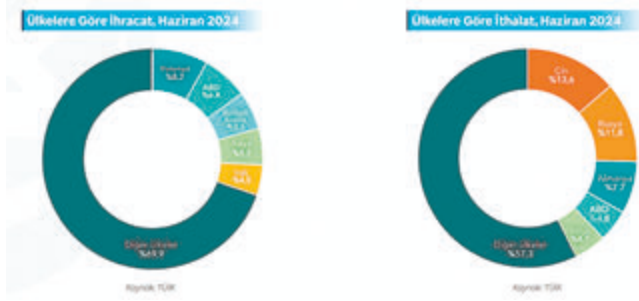

Dış ticaret verilerine göre haziran ayında ihracat, bir önceki yılın aynı ayına göre %8,3 azalarak 19 milyar 49 milyon dolar; ithalat %4,4 azalarak 24 milyar 920 milyon dolar oldu. Ocak-Haziran döneminde ihracat bir önceki yılın aynı dönemine göre %2,6 artarak 126 milyar 278 milyon dolar, ithalat %8,4 azalarak 168 milyar 869 milyon dolar olarak kaydedildi.

. Haziran ayında dış ticaret açığı bir önceki yılın aynı ayına göre %10,8 artarak 5 milyar 298 milyondan, 5 milyar 871 milyona yükseldi. İhracatın ithalatı karşılama oranı 2023 haziran ayında %79,7 iken 2024 haziran ayında %76,4'e geriledi. Enerji ürünleri ve parasal olmayan altın hariç dış ticaret açığı 1 milyar 725 milyon dolar olurken dış ticaret hacmi %6 azalarak 36 milyar 892 milyon dolar oldu. Enerji ve altın hariç ihracatın ithalatı karşılama oranı mayıs ayında %91,7 iken haziran ayında %91,1 olarak gerçekleşti.

"Almanya İhracatta, Çin İthalatta İlk Sırada"

Haziran ayında en çok ihracat gerçekleştirilen ülke 1 milyar 555 milyon dolar ile Almanya oldu. Bu ülkeyi sırasıyla; 1 milyar 287 milyon dolar ile ABD, 1 milyar 59 milyon dolar ile Birleşik Krallık, 984 milyon dolar ile İtalya, 853 milyon dolar ile Irak takip etti. İlk 5 ülkeye yapılan ihra-



cat, toplam ihracatın %30,1'ini oluşturdu. İthalatta ise ilk sırayı 3 milyar 394 milyon dolar ile Çin aldı. Bu ülkeyi sırasıyla; 2 milyar 948 milyon dolar ile Rusya Federasyonu, 1 milyar 930 milyon dolar ile Almanya, 1 milyar 190 milyon dolar ile ABD, 1 milyar 169 milyon dolar ile İtalya izledi. İlk 5 ülkeden yapılan ithalat, toplam ithalatın %42,7'sini oluşturdu. Ocak-Haziran döneminde en çok ihracat yapılan ülkeler sırasıyla Almanya, ABD, Birleşik Krallık, İtalya, Irak olurken en çok ithalat yapılan ülkeler ise Rusya, Çin, Almanya, İtalya ve ABD oldu. İlk beş ülkeye yapılan ihracat toplam ihracatın %29,8'ini; ithalat ise toplam ithalatın %43,8'ini oluşturdu.



"4 kıtada en prestijli projelerde Disa Kulp ürünleri kullanılmakta"
"Disa Kulp products are used in the most prestigious projects in 4 continents"

Intermob Fuarı'ndaki
standımıza davetlisiniz!
Tüyap Fuar ve Kongre Merkezi

Salon 12
Stand 13 B - 13 C

DISA[®]
KULP

mükemmelliğe dokunun...
touch the perfection...



www.disakulp.com

disakulp disa kulp disa kulp

0412 257 68 78 0412 257 68 99
0412 257 20 08

info@disakulp.com export@disakulp.com

Biesse, 37.si düzenlenecek Tüyap Woodtech Fuarında iş süreçlerini kolaylaştıracak ağaç işleme teknolojilerini ziyaretçileri ile buluşturmaya hazırlanıyor!

37. si 12-16 Ekim 2024 tarihleri arasında gerçekleştirilecek Tüyap WoodTech Fuarı, Biesse için ağaç işleme makineleri sektöründe stratejik önem taşıyan en önemli organizasyonlardan biridir. Bu prestijli fuar, Biesse'nin sektördeki konumunu güçlendirme, yeni teknolojilerini tanıtmaya ve müşteri ilişkilerini derinleştirme hedefleri doğrultusunda kritik bir platform olarak değerlendirilmektedir.



Biesse, uluslararası pazarın dinamiklerini yakından takip ederek, müşterilerinin ihtiyaçlarını en iyi şekilde karşılamak için ürün yelpazesini sürekli yeniliyor ve genişletiyor. Tüyap WoodTech Fuarı'nda da bu doğrultuda geliştirilmiş, yüksek verimlilik sunan ebatlama, CNC işlem merkezleri, zımpara hassas kalibre ve bantlama makinelerini tanıttak. Ayrıca, bu teknolojilerin entegre yazılım sistemleriyle nasıl optimize edilebileceğini ziyaretçilere sunacak.

Fuarda, Biesse'nin uluslararası iş birliklerini güçlendirme ve yeni ortaklıklar kurma hedefiyle farklı ülkelerden gelen ziyaretçilerle ve katılımcılarla özel görüşmeler yapılması da planlanıyor. Global uzman ekibimiz, ziyaretçilerin ihtiyaçlarını anlayarak onlara özel çözümler sunmak için 8. Salon 811 A numaralı stand alanında hazır bulunacak.

Bu yılki fuarda, Biesse standı ziyaretçilere her daim hatırlanacak bir deneyim yaşatmayı hedefliyor. Özellikle, çoklu malzeme işleme konusundaki uzmanlığını vurgulayan özel bir galeri ve dijital deneyim alanlarıyla, teknolojilerini interaktif bir şekilde sergileyecek. Bu alanlar, ziyaretçilere teknolojileri daha yakından tanıma ve birebir deneyimleme fırsatı sunacak. Ayrıca, gün boyunca özel ikramların sunulacağı lounge alanları da ziyaretçilerini bekliyor olacak. Tüm bunların yanı sıra çalışır durumdaki ağaç işleme teknolojileri uzman Biesse ekibi eşliğinde fuar ziyaretçilerine tanıtılacak.

Biesse, Tüyap WoodTech Fuarı'nda, üretim süreçlerini daha verimli hale getiren, maliyetleri düşüren ve esnek üretim çözümleri sunan yenilikçi teknolojilerle sektör



profesyonellerinin karşısına çıkacak. Otomasyon ve dijitalleşme, bu yılın en dikkat çekici trendleri olarak öne çıkıyor. Bu trendlere uygun çözümler sunan Biesse, fuarın en ilgi çekici katılımcılarından biri olmaya hazırlanıyor. Woodtech 2024: Biesse: Salon 8 Stand 811A



Tüyap Woodtech 2024

12-16 Ekim 2024
İstanbul, Türkiye

İşlediğiniz tüm malzemelerin potansiyelini en iyi şekilde ortaya çıkarmak için üretim sürecinizi kolaylaştıracak çözümlerimiz ile tanışın!

12-16 Ekim tarihleri arasında 37.si gerçekleştirilecek Tüyap Woodtech Fuarı'nda ağaç işlemeye yönelik CNC İşlem Merkezi, Ebatlama, Bantlama ve Hassas Kalibre, Zımpara teknolojilerimizi uzmanlarımız eşliğinde yakından keşfetmek üzere Salon 8, 811A numaralı standımıza davetlisiniz!



QR kodu okutarak size özel ücretsiz davetiyenizi hemen alın!

biesse.com



Rekabet sağlayan teknoloji ve performans

Rover A, her türlü iş parçasını en mükemmel sonuçlarla ve hızlı şekilde üretim prosesinde işlemek isteyen imalatçılar için tasarlanmış köprülü tip CNC işlem merkezidir.

- İhtiyaca yönelik özel konfigürasyon seçenekleri
- 5 eksen freze motor performansı
- İşlem süresinde azalma, verimlilikte artış
- Minimum takım değiştirme süresi





Verimlilik ve işlem kalitesinde en iyi sonuçlar

SELCO WN 6, en son teknolojilere sahip bir projenin sonucunda, verimlilik ve genel işlem kalitesini artıran devrim niteliğindeki teknik çözümleri kullanıcıyla buluşturur. SELCO WN 6, orta ölçekli üreticiler için tasarlanmış, tek kesim hattına sahip profesyonel bir panel ebatlama serisidir.

- Üstün kalite ve kesim hassasiyeti
- Hızlı testere değişimi
- %40'a kadar üretim artışı
- Her türlü üretim için teknolojik çözümler

Yüksek verimlilik ve hız bir arada



Stream B, yüksek verimli çalışma kapasitesine erişmeyi hedefleyen büyük ölçekli işletmelerin ihtiyaçlarını karşılayan tek taraflı kenar bantlama makinesidir. Haftanın 7 günü üç çalışma vardiyasında kullanılabilir ve ürün gereksinimlerine göre özelleştirme için sayısız seçenek sunar.

- Tek taraflı makinede yüksek hız
- Full ünite seçeneği
- Ayar geçişlerinde full servo imkanı
- Baş-son kesme ve köşe yuvarlama üniteleri gibi dinamik ünitelerde servo hareket kabiliyeti

Kalitede sürdürülebilirlik

Opera 5; yüksek teknolojik içerik ve çok yönlülük isteyen küçük ve orta ölçekli işletmelerin ihtiyaçlarını karşılamak için tasarlanmış, yeni kalibre ve hassas zımpara işlem merkezidir. Esnek üretim kabiliyeti ve rekabetçi fiyatıyla rakiplerine oranla öne çıkmaktadır.





Cüneyt Çakır Biobond Kenar bantları İhracat Müdürü:

“Değişen tüketici tercihlerini ve teknolojik gelişmeleri yakından takip ederek hızlı çözümler üretiyoruz”

2024 Yılında Mobilya Yan Sanayi Ürünleri Sektöründe faaliyetlerine başlayan Biobond firmasıyla sohbet havasında geçen bir görüşme gerçekleştirdik.

Cüneyt bey öncelikle Biobond'un kuruluş hikayesini bizlerle paylaşabilir misiniz?

Biobond firması olarak günden güne gelişmekte olan mobilya sektörünün ihtiyaçlarına uygun olarak ticari faaliyetlerimize 2024 yılının Ocak ayı itibarıyla başladık. Kendi alanlarında tecrübeli kadromuzla değişen tüketici tercihlerini ve teknolojik gelişmeleri yakından takip ederek hızlı çözümler üretiyoruz.

Sizi biraz tanıyabilir miyiz? Okurlarımıza profesyonel özgeçmişinden ve Biobond firmasındaki görevinizden bahsedebilir misiniz?

2016 yılında Mobilya Yan Ürünleri Sektörüne Portakal Kenar Bantları'nda İhracat bölümünde işe başladım ve altı yıllık bir çalışma sürecinin ardından kendi isteğimle, yeni deneyimler elde etmek için panel/plaka sektörünün önemli aktörlerinden Yonpas Orman Ürünleri'nde ihracat sorumlusu olarak görev yaptım. 2024 yılının başından beri de Biobond firmasında sorumluluk almaktayım. Firmamız şu an özellikle Avrupa ve Amerika pazarlarında 10 ülkeye ihracat yapmaktadır.

Yurt içi ve Yurt dışı satış faaliyetlerinizden ve Pazar payınızdan bahsedebilir misiniz?

Firma olarak, yurtiçi ve ihracat piyasasında deneyimli bir kadromuz var. Yurtdışı pazarlarda geçmiş tecrübelerimize paralel olarak, membran tutkalı, kenar bantlama

tutkalları pazarlama stratejilerimiz içindedir. İlk ihracatımızı Amerika'nın Miami kentine gerçekleştirdik. Kanada ve Meksika müşterilerimizin siparişleri şu an üretiliyor. Aynı zamanda, Afrika kıtasındaki ihracatlarımızı Gine, Nijerya, Mısır'a yüklü miktarlarda olacak şekilde gerçekleştiriyoruz. Kuzey Afrika ve Orta Doğu'daki müşterilerimizle de aktif çalışmalarımız sürmektedir. Pazar Payı hakkında konuşmak için şu an çok erken ama yakın zamanda önemli aktörlerden birisi olacağımıza inanıyoruz. Nasıl bir ağaç önce toprağa tutunur, sonra filizlenir, sonra yaprak açıp gelişirse, firmamız da bu süreçleri yaşamaktadır. Henüz toprağa tutunmaya ve yeni yeni yeşillenen filizlerimizi korumaya ve büyütmeye çalışmaktadır. Yoğun bir emek süreci, tecrübeli kadromuz ve yıllardır sahip olduğumuz ilişkilerimizle yaprakların da zamanla açacağına inancımız tam.

Son olarak 2024/2025 yılı için hedefleriniz nelerdir? Pazardan öngörü ve beklentileriniz nelerdir?

Öncelikli hedefimiz ihracat. Sektörün lider üreticilerinin desteği ile özellikle Amerika ve Afrika kıtalarına yoğunlaşıyoruz. İlk yapıştırıcı ihracatımızı USA / Miami'ye, ilk folyo ihracatımızı Gine'ye yaptık. Biliyorsunuz dünya ticaretinde Çin'in sessiz bir istilası var. Çin 20 yılda fason üreticiliğinden, global liderliğe yükseldi. Çinli rakiplerimiz devletten aldıkları sübvansiyonlar ile inanılmaz rekabetçi fiyatlar verebiliyor. Avrupa rekabet gücünü kaybetmeye başladı, ancak Türkiye olarak avantajlı olduğumuza inanıyorum. Stratejik konumumuz ve kalifiye insan gücümüz ile panik yapmadan "ticaret savaşlarını" yönetebilir, yeni pazarlara girebiliriz.



Bilenor Orman Ürünleri Masif Panel Tesisi üretime geçti

Sezer DEMİR Orman Endüstri Mühendisi: Satış ve Pazarlama

1994 yılında Orman Endüstri Mühendisi Yasin Bilgin tarafından kurulan Bilenor Orman Ürünleri olarak, Orman Ürünleri Sektöründeki 30. Yılımda Rize, Kalkandere, OSB de kurduğumuz masif panel tesisimiz üretime geçmiştir. Doğu Karadeniz Bölgesine yaptığımız bu yatırımın hem bölge, hem de ülkemiz için faydalı olacağına inancımız tam. Uzun yıllardır sektörümüzde kereste, masif panel, masif ahşap parke üretim ve satışını gerçekleştiren bir firma olarak, yeni fabrika yatırımımızla bunu taçlandırdık.



1 4.000 m² açık alan ve 5.800 m² kapalı alanda faaliyetine başlayan tesisimizde, özellikle Doğu Karadeniz Bölgesi endüstriyel ormanlarından elde edilen ağaçlar işlenmektedir. Ayrıca son yıllarda Dünyanın her bölgesinden getirilen yüksek kaliteli hammaddelerle özel ürünler üretilmektedir. Şu anda ürettiğimiz masif panel çeşitleri: Kestane, Ceviz, Meşe, Kayın, Dişbudak, İroko, Çam ve Ladin şeklindedir. Kalınlık olarak ise 18-25-30-40mm ölçüleri talebe göre üretilmektedir.

Rize Kalkandere'de yer alan fabrikamızda %40 kadın çalışan oranı ile kadınların daha çok işgücü piyasasında yer almasını hedeflemekteyiz. Daha eşitlikçi çalışma ortamıyla ülkemize katma değer üretmeye devam edeceğiz.

Yeni teknolojiler sayesinde yapısal ahşabın kullanımı gün geçtikçe hızlı bir şekilde artmaktadır. Farklı çok katmanlı ahşaplarla Çok katlı binaların yapılabilmesi buna güzel bir örnektir. Masif panelde bu sürecin iç mekan dekorasyonlarında olmazsa olmaz malzemelerinden biridir. Masif panel teknolojisiyle kusurlarından arındırılan ahşap plaka, maksimum homojenlikte kullanılmaya hazır hale gelmektedir. Hem de ahşabın doğallığı ve sıcaklığı hissedilmektedir. İç mekan dekorasyonunda; dolap, TV ünitesi, konsol, büfe, masa, çocuk mobilyası, ahşap nerdiven, mağaza dekorasyonu, duvar kaplama uygulamalarında masif panel güvenle kullanılabilir.

Ayrıca mutfak ve banyo uygulamalarında gitgide daha çok tercih edilmeye başlanan ahşap tezgahlarda masif panelin kullanım alanları arasında gösterilebilir.

MOBİLYA, MOBİLYA ENDÜSTRİSİ VE EV TEKSTİL GRUBU FUAR PROGRAMI



BREZİLYA
SAO PAULO

FORMOBILE 2024

10.ULUSLARARASI MOBİLYA ENDÜSTRİSİ
VE AĞAÇ İŞLEME MAKİNELERİ FUARI

02-05 TEMMUZ 2024



MISIR
KAHİRE

CAIRO WOODSHOW 2024

9.ULUSLARARASI MOBİLYA ENDÜSTRİSİ
VE AĞAÇ İŞLEME MAKİNELERİ FUARI

28-30 KASIM 2024



BAE
DUBAI

DUBAI WOODSHOW 2025

21.ULUSLARARASI MOBİLYA ENDÜSTRİSİ
VE AĞAÇ İŞLEME MAKİNELERİ FUARI

14-16 NİSAN 2025



S.ARABİSTAN
RİYAD

SAUDI WOODSHOW 2025

2.ULUSLARARASI MOBİLYA ENDÜSTRİSİ
VE AĞAÇ İŞLEME MAKİNELERİ FUARI

MAYIS 2025



ALMANYA
KÖLN

INTERZUM COLOGNE 2025

32.ULUSLARARASI MOBİLYA ENDÜSTRİSİ FUARI

20 - 23 MAYIS 2025



KOLOMBİYA
BOGOTA

INTERZUM BOGOTA 2026

17.ULUSLARARASI MOBİLYA ENDÜSTRİSİ
VE AĞAÇ İŞLEME MAKİNELERİ FUARI

MAYIS 2026



İTALYA
BERGAMO

INTERZUM FORUM ITALY 2026

2.ULUSLARARASI MOBİLYA ENDÜSTRİSİ FUARI

04 - 05 HAZİRAN 2026

MOBELKANT, Intermob Fuarında Ziyaretçileriyle buluşuyor

Bu sene 26. kez düzenlenecek olan, mobilya yan sanayisine yönelik olarak Avrasya coğrafyasından büyük bir katılımın olduğu, sektörün en kapsamlı ve en büyük ticaret platformu olan Intermob Fuarı'nda 12-15 Eylül 2024 tarihleri arasında yerimiz alacak olmanın heyecanını yaşıyoruz.

Her yıl olduğu gibi bu fuarda da ziyaretçilerimize inovatif ürünlerimizi sergileyeceğiz ve geri dönüşü şimdiden merakla bekliyoruz.

Son 5 yıldır Avrasya bölgesinde trend olan ve mobilyalara bambaşka bir hava katan transfer folyolu kenar bantlarımıza yepyeni desenler ve renkler ekledik.

Mutfak bazalarını sardığımız alüminyum folyoların renklerini artırdık ve tamamına %100 uyumlu gerçek alüminyum kaplı kenar bantlarımızı bu yıl ilk kez sergiyeceğiz.

Son yılların en trend ürünü Süper Mat kenar bantlarında büyük bir inovasyona imza atıp, çizilmeyen süper mat ürün geliştirdik ve bunlar da ilk kez tüketici karşısına çıkacak.

Parlak kenar bantlarının ise parlaklık seviyesini plakalar ile aynı seviyeye çıkardık. Ayna efekti olan bu ürünleri de müşterilerimiz ile paylaşmak için sabırsızlanıyoruz.

Ve son olarak dijital baskılı kenar bantları... Çağın gerektirdiği dönüşümü gerçekleştiriyoruz ve tüm teknik alt yapımızı sonuna kadar zorlayıp şu ana kadar pazarın pek de görmeye alışkın olmadığı, sonsuz renk ve desen imkanı ile sunduğumuz bu ürünümüz ise fuarın sürprizi olacak.

Hepinizi 4. Hall 413 numaralı standda bekliyoruz !



TECRÜBENİN TERCİHİ!

İşletmeniz için geniş bir çözüm yelpazesi sunuyoruz.

40 yıllık deneyimimiz ve **5000'**den fazla referansımızla birlikte size hizmet veriyoruz.



www.airpak.com.tr
0212 875 12 28 / 29
info@airpak.com.tr
Birlik Sanayi Sitesi 4.Cad. No:18-20
Beylikdüzü / İSTANBUL

 **AIRPAK**

TOZ TOPLAMA SİSTEMLERİ İÇİN PROFESYONEL ÇÖZÜMLER

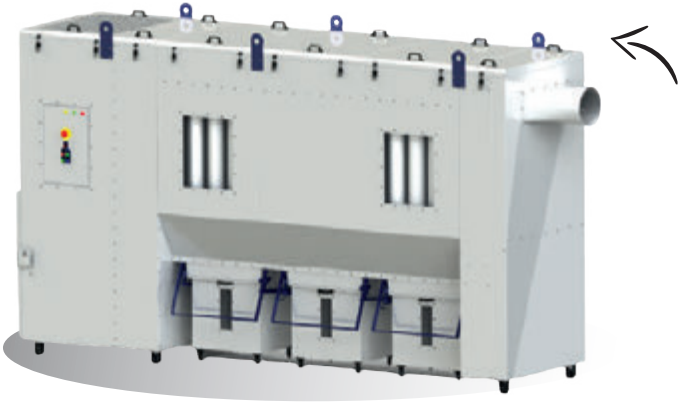
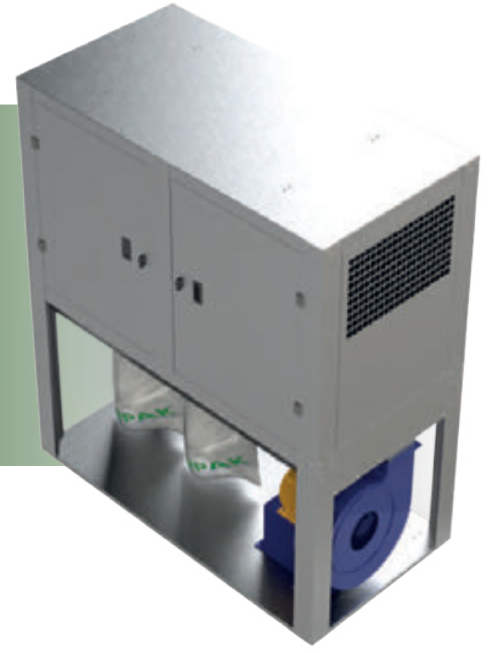

NJF Serisi

Mobil jet filtre ünitesi, küçük ve orta kapasiteli, hassas filtrasyon işlemleri için tasarlanmıştır. Toz boyutunun micron seviyelerinde olduğu ya da tozun filtre yüzeyinde yapışma riskinin olduğu ortamlarda kullanılmaktadır. Temizleme sistemi jet-pulse ile yapılmaktadır. Bu işlem esnasında filtre yüzeyinde bulunan tozlar basınçlı hava sayesinde filtreden uzaklaştırılarak aşağıya dökülür. Toplanan tozlar filtre altındaki içinde PVC torba bulunan kovalarda biriktirilir.

ATF Serisi

Mobil filtre üniteleri, torbalı tip filtre modelidir. Fan gövdesi filtre ünitesinin altındadır. Pozitif basınç altında çalışır. Filtre torbaları anti-statik malzemeden, ince tozları tutacak şekilde özel olarak imal edilmiştir. Filtre edilen toz miktarı 1 m³ havada 3 mg olarak ölçülmüştür. Filtre edilen talaş filtre ünitesinin altında bulunan torbalara boşaltılır. Torbalar silkeleme sistemi sayesinde otomatik olarak temizlenir. Temizleme sistemi fanlar durduktan sonrada periyodik olarak çalışır. Filtre edilen talaş filtre ünitesinin altında bulunan torbalara boşaltılır.

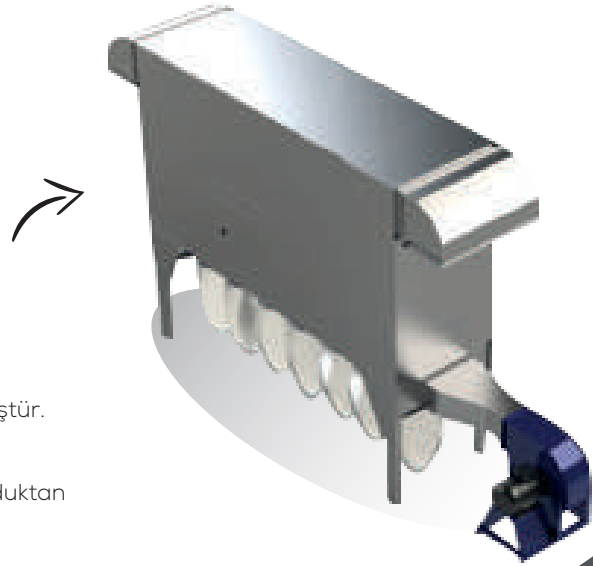

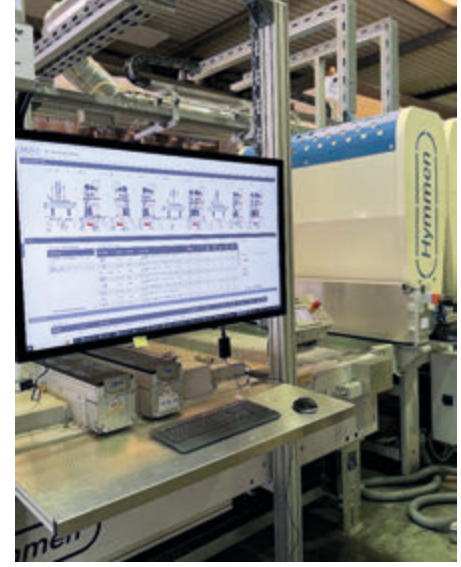

Hymmen, Tech-Together 2024 kapsamında Rödinghausen'deki teknik merkezinde üçüncü kez kurum içi bir sergiye ev sahipliği yapıyor

Etkinlik 9 – 10 Ekim 2024 tarihleri arasında gerçekleşecek

Together çatısı altında firmalara kapılarını açacak ve kendi etkinliklerini canlı ve/veya sanal olarak planlayacaklar. Tech-Together kendini kanıtlamış ve giderek daha popüler hale gelmektedir. Kurum içi sergilerin amacı ahşap işleme alanındaki tedarikçileri bir araya getirmektir.

Odak noktası teknoloji, müşteri çözümleri yenilikler, yeni gelişmeler hakkında fikir alış verişi olacaktır. Hymmen, canlı gösterilerle dijital dekor ve yapı baskısı, takvim kaplama inert (CCI), baskı teknolojisi ve işlenmiş ahşap üretim teknolojisindeki en son gelişmeleri sunacak. Program, vaka çalışmaları içeren bir açılış konuşmasıyla tamamlanacak.

Yine Salı ve Çarşamba günleri saat 9.00 ile 17.00 arasında Hymmen ziyaretçileri, Rödinghausen'deki teknik merkezde Hymmen uzmanlarıyla yapılan sunumlar ve tartışmalarla desteklenen ilginç canlı gösteriler izleyecekler.

Hymmen'de Tech-Together

Dünya çapında başarıyla kullanılan bir teknoloji olan Dijital Lak Kabartma (DLE) hattında son çıkan "Hymmen

Collection 2024" üretimi yakından takip edilebilecek. Çok çeşitli teknolojilerin kullanıldığı dijital dekor baskıları doğrudan makinelerde de görüntülenebiliyor. İşlenmiş ahşap müşterilerimiz için bir diğer önemli nokta ise komşu salondur. Burada, SWP ve kontrplak gibi ahşap panel ürünlerine yönelik presleme işlemlerini test etmek için kullanılacak yeni inşa edilen laboratuvar baskı makinemizi görebilirsiniz. Teknoloji, bireysel olarak gerçekleştirilen bir tutkal uygulamasını içerir.

CPL ve bu teknoloji kullanılarak üretilen diğer ürünler yandaki çift bantlı preste sergilenecek

Başka bir Hymmen teknolojisi de teknik merkezde yerinde görülebiliyor: Hymmen'in lake bitirme teknolojisi (Calender Coating Inert, CCI), yüksek kaliteli ayna, parlaklıkta ve süper mat yüzeyler üretmek için kullanılıyor.

Katılımcı şirketlerin kapılarını aynı anda açması, ilgilenen müşterilere OWL bölgesini ziyaret etme ve mümkün olduğu kadar çok şirketle iletişim kurma konusunda bir teşvik sunuyor. Bu fikir ziyaretçiler tarafından çok olumlu karşılandı ve birçoğu tek seferde buluşma fırsatını değerlendirdi.

www.tech-together.de

EGGER Uzman Ekstrüder Operatörü Yetiştirme Programı başladı!

2 yıl sürecek olan hashtag#eğitim programımız kapsamında programa seçilen adaylarımız;

- Almanca dil eğitimleri alarak dil yetkinliklerini geliştirme fırsatı elde edebilecekler.
- Teknik eğitimler alarak alanlarında uzmanlaşacaklar.
- Atölye çalışmaları ile teorik bilgilerini çeşitli pratiklerle destekleyecekler.
- Yurtdışı fabrika ziyaretlerinde bulunarak hashtag#globel bir çalışma ortamını deneyimleyecekler.
- Program esnasında sunulan kişisel gelişim eğitimleriyle kendilerinin en iyi versiyonuna ulaşacaklar.

Sürekli Gelişim ilkesiyle hareket ederek, çalışanlarımızın hem mesleki hem de kişisel gelişimlerini desteklemeye devam ediyoruz. Programa dahil olan tüm adaylarımıza yepyeni deneyim ve bilgilerle dolu bu yolculuğunda başarılar dileriz!



Lignadecor Saudi Wood Expo'da!

2-4 Eylül tarihleri arasında Riyad Uluslararası Kongre ve Sergi Merkezi'nde bizi ziyaret edin. Salon 3, Stand 3B91'de bulunuyoruz. Saudi Wood Expo'da sizinle buluşmayı sabırsızlıkla bekliyoruz.

Ürünlerimizi ve özelleştirilmiş çözümlerimizi keşfetmek için bize katılın.

Egepres Atlanta IWF 2024 fuarındaydı

Mobilya yan sanayi sektörünün Amerika kıtasında ve hemen tüm bölgenin etkili fuarı olan IWF fuarı bu yıl Türkiye'den de önemli sayıda üretici firmayı ağırladı.

İmalat sektörümüzün köklü firmalarından ve pek çok yeniliklerin de öncüsü sayılan EGEPRES bu yıl Atlanta IWF 2024 fuarına katıldı. Fuarda high glas ve lake kapak ürünlerini sergileyen Egepres, ürünlerinin yüksek kalitesiyle de göz doldurdu.





İhracat Akademisi kuruldu

Ticaret Bakanlığımız Koordinasyonunda, Yüksek Öğretim Kurumu İşbirliği ve Orta Anadolu İhracatçıları Birliğimizin katkılarıyla gerçekleşen etkinlik ve imza töreni ile İhracat Akademisi Kuruldu.

İhracat Camiamıza taze kan olacak ve Ülkemizin yetiştirmiş eleman konusuna hızla katkı sağlayacak akademimiz Hayırlı olsun...



Ticaret Bakanı Ömer Bolat'ın liderliğinde TİM, TOBB, DEİK, MÜSİAD, ASKON, TÜMSİAD ve Türkiye Müteahhitler Birliği'nin de hazır bulunduğu Pakistan ziyareti gerçekleşti



İki gün süren ziyaret kapsamında Türk heyeti Pakistan Başbakanı Şahbaz Şerif, Pakistan Ticaret Bakanı Jam Kamal Khan, Pakistan Yatırım ve Özelleştirme Bakanı Sayın Addul Aleem Khan bir araya geldi. İslamabad'da Pakistan - Türkiye Yuvarlak Masa toplantısına katılım sağlarken ülkenin bir diğer şehri Karaçi'de de 2. Uluslararası Gıda ve Tarım Fuarı'nın (FOODAG '24) açılışı gerçekleşti.

Ziyaret kapsamında gerçekleşen toplantı ve buluşmalarda önemle üzerinde durulan konu iki ülke ekonomik ilişkilerinin mevcut durumu oldu. Ticaret hacminin daha da büyütülmesi noktasında yapılabilecekler üzerine görüş alışverişinde bulunuldu.

Arkopa Tecno Mobel 2024 fuarı'ndaydı

Latin Amerika'daki mobilya ve ahşap endüstrisi için en önemli tedarik, hammadde, makine Fuarı 14-17 Ağustos 2024 tarihleri arasında gerçekleşti.

Yeni ticari ittifaklar oluşturmak için distribütörleri, ulusal ve uluslararası üreticileri Guadalajara'daki tedarikçiler ve toptancılarla bir araya getiren mükemmel bir buluşma noktası. Panel sektörümüzün güçlü firmalarından Arkopa bu yıl Meksika Guadalajara'daki Tecno Mobel fuarına katılarak Latin Amerika pazarında müşterileriyle buluştu.



YENİ
ÜRÜN



Özel tetik mekanizması ile
çeneleri kolayca ve sıkıca sabitlersiniz.
İşiniz bittiğinde kolayca açabilirsiniz.

İki farklı kullanım formuna sahip

KANCA Hızlı Tetikli İşkenceler

ile zor işler şimdi çok daha kolay,
hızlı ve güvenli.



Aynı alet ile 2 farklı sabitleme
hareketi sunuyor!

İşkencenin dış çenesini emniyet tuşuna (PUSH) basarak
rayından çıkarıp rayın diğer tarafından takarak alternatif
bir germe hareketi için düzenleyebilirsiniz.

Hassas Yüzeyleri Çizmeden, Ezmeden SIKIŞTIRIN, SABİTLEYİN!

Kalitesi, işlevsel formu ve yıllara
meydan okuyan çalışma düzeneği ile
sıkıştırma ve sabitleme işlerinizde

KANCA Mandal İşkenceler
en fonksiyonel yardımcınız.

YENİ
ÜRÜN



KANCA
DESIGN • FORGE • SAFETY

Mobelkant'ın 2024 Kenarbandı Stok Renkleriyle Tanışın!

Türkiye'nin ve çevre bölgelerin önde gelen panel üreticilerinin en sevilen renkleri şimdi Mobelkant kenarbandı koleksiyonunda! Mobelkant geniş renk yelpazesini tek bir kartelada toplamakla kalmamış, ayrıca panel üreticilerinin spesifik gereksinimlerine hitap eden özel kartelalarıyla da hizmetini genişletiyor. Her bir proje için mükemmel uyumu, çünkü her detayı düşünülmüş!



AGT Atlanta IWF'de ürünlerini sergiledi

Türk panel ve dekor sektörünün öncü firmalarından ve günümüzde hemen her kıtaya ihracat gerçekleştiren AGT 6-9 Ağustos 2024 tarihleri arasında gerçekleşen Atlanta IWF'de ürünlerini sergiledi.

Reed& Tüyap İntermob açılışa gün sayıyor

Mobilya aksesuarlarından orman ürünlerine kadar en ideal çözümler, İntermob'da sizleri bekliyor!

12-15 Eylül 2024 tarihleri arasında İstanbul'daki Tüyap Fuar ve Kongre Merkezi'nde gerçekleşecek İntermob Fuarı için indirimli biletinizi hemen alın!



“Üretken Yapay Zekâya Yapılan Yatırımlar %1600 Arttı”

Mckinsey tarafından geçtiğimiz haftalarda yayımlanan “Teknoloji Trendleri Görünümü” raporu; iş dünyası liderlerine 15 trend teknolojinin gelecekteki potansiyel kullanım alanları, değer oluşturma kaynakları ve benimsenme süreçleriyle ilgili ayrıntılı değerlendirmeler sunuyor. Raporda bu teknolojilerden faydalanmak için gereklolan beceriler de ayrıntılı olarak ele alınıyor. 2023'te 15 trend teknolojiye yapılan toplam öz sermaye yatırımları 2019'a göre %8 azalmış durumda. Trend teknolojilere tek tek bakıldığında ise üretken yapay zekâya yapılan yatırımlarda %1600, geleceğin robotik teknolojilerinde %200, uygulamalı yapay zekâda %101,8, elektrikleştirme ve yenilenebilir enerjilerde ise %28,8 artış yaşanıyor. Yenilenebilir enerjilerin ötesinde iklim teknolojilerine yapılan yatırımların %90,1, geleceğin biyomühendisliğinin %72,2 ve yenesil yazılım geliştirmesine ise %137 oranında azaldığı görülüyor.

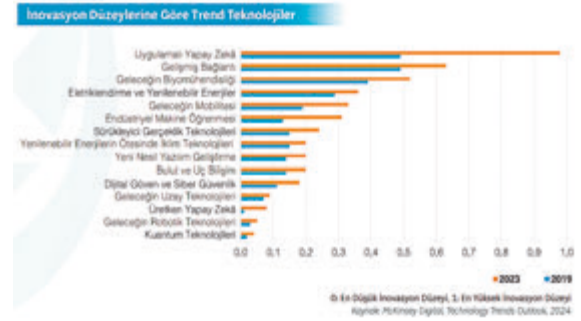
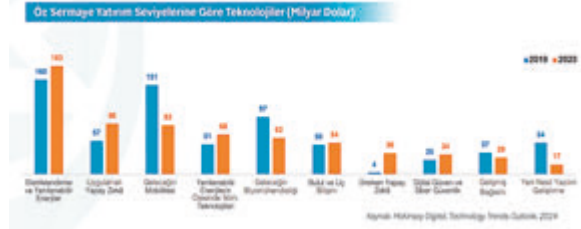

Kayseri Valisi Gökmen Çiçek, Arkopa tesislerini ziyaret etti

Kayseri Valisi Sayın Gökmen Çiçek, tesisimizi ziyaret ederek Yönetim Kurulu Başkanımız M. Haluk Kılıçer, Yönetim Kurulu Başkan Yardımcımız R. Onur Kılıçer ve fabrika çalışanlarımız ile bir araya geldi. Arkopa Ahşap Panel ailesi olarak Valimizi ağırlamaktan onur duyduk. Ziyarete sekörel konuları konuşarak Arkopa'nın üretim tesisleri hakkında detaylı bilgi paylaştık.



Lignadecor İntermob fuarında yeniliklerini sergiliyor



Lignadecor: Abdurrahman Önal

Lignadecor olarak, 2003'ten bu yana hizmet ve kalite değerlerimizi en üst düzeyde tutmayı başardık ve Tüyap Intermob Fuarı'nda bu değerlerimizi bir kez daha vurgulamak istiyoruz. Sürdürülebilirlik ve çevre duyarlılığı çerçevesinde ürün gamımızı sürekli güncelliyoruz, fuarda da bu yaklaşımımızı sergileyeceğiz. Mevcut bayilerimizle pazar durumunu değerlendirip, yeni müşterilerle tanışarak iş fırsatları yaratmayı hedefliyoruz. Ayrıca, güncel renk trendlerine göre kartelamızı zenginleştirmek ve yenilikçi projelerimizi tanıtarak iş ortaklarımıza ilham vermeyi amaçlıyoruz. Bizi Ziyaret Edin 12-15 Eylül Salon: 4 Stant

EGGER'den mobilya ve iç mekân tasarımı için: Dekoratif Koleksiyon 24+

Dekoratif Koleksiyon 24+, değişim ve dönüşüm zamanlarında size daha fazla olanak ve çözüm sunuyor. Koleksiyon, ilham veren yeni ürünlerin, mevcut dekorların, sürdürülebilir ve sağlıklı yaşam ürünlerinin yanı sıra koleksiyon öğelerini birbirine en uygun şekilde bağlayan çok sayıda dijital hizmet içeriyor.

Dekoratif Koleksiyon 24+'nın sunduğu daha fazla olanak ve çözüm ile değişim ve yükselmenin tam zamanı! Zamansız dekorların, ilham veren, sürdürülebilir ve sağlıklı ürünlerin yanı sıra koleksiyonun tüm unsurlarını en iyi şekilde birbirine bağlayan çok sayıda dijital hizmeti bir arada sunuyoruz. Hangi projeyi tasarlayıp hayata geçirirseniz geçirin, her şeyi sizin için tek elden sağlıyoruz. Böylece çalışmalarınız her zamankinden daha esnek hale gelecek.

Dekora genel bakış

Yeni dekorlarımızda, temel trendleri sizler için dönüştürüyoruz. Ahşap reproduksiyonlar özel ve çok yönlüdür, taş replikalar daha fazla özgünlük sergiler, metalik ve tekstil dekorlar öne çıkan vurgular meydana getirir ve tek renkler ise mekânı destekleyen nazik iş birlik-



çilere dönüşür. Dekoratif Koleksiyon 24+'nın dekor seçimini keşfedin.

- 300'den fazla dekor/yüzey kombinasyonu
- Malzeme uyumunda 201 Eurodekor dekorları
- 68 yeni Eurodekor dekor/yüzey kombinasyonu
- 19 yeni PerfectSense tanıtımı
- 75 tezgah dekor/yüzey kombinasyonu

Mepa Mobilya Gereçleri San. Tic. A.Ş.

Venus 22S:

Venus 22S Cam Sürgülü Kapı Sistemi ile modern bir görüntü elde ederken aynı zamanda evinizde veya ofisinizde ferah kullanım alanları oluşturun.



SCK 45C:

SCK 45C Hafif Sürgülü Cam Kapak sistemi ile mobilyanızı eşsiz hale getirin.

Dünyada önde gelen sürgülü sistemler üretici firması olarak hafif sürgülü sistem ürünlerimiz ile tasarımlarınızı destekliyoruz.



Kendi Enerjimizi Üretiyoruz

Diyarbakır Organize Sanayi bölgesinde 3500 m²'lik bir alanda kurulan DİSA Kulup Alüminyum İnş. İth. İhr. San. Tic. Ltd. Şti., üretiminde son teknoloji ürünün CNC makineleriyle üretim yaparken, çevreye duyarlı yeşil bir dünya için, yenilenebilir enerji kaynakları üzerine yatırım yapmıştır. DİSA Kulup 2021 yılı sonlarına doğru yeni bir yatırım ile kendi enerjisini üretmeye başlamıştır... Karbon ayak izi ve enerji verimliliği konusunda duyarlı olan firma bu yeni yatırımlarıyla bölgenin diğer sanayi firmalarına da örnek bir proje geliştirdi.

Türk Mobilya Sektörünün Global İhracat Yayını



**AĞUSTOS
2024
SAYISI ÇIKTI**

Ocak 2025 sayısı
için yerinizi ayırtınız.

Türk mobilya endüstrisinin
uluslararası pazarlarda
tanıtımının gerçekleştirilmesi
amacıyla yayınlanan
ihracat yayını

FURNITURK
dergisinin
AĞUSTOS 2024
yeni sayısı çıktı.



www.mobilyadergisi.com.tr





Dar alanlarda fonksiyonel çözümler

SÜRGÜLÜ KAPAK SİSTEMLERİ
SLIDING COVER SYSTEMS



MASA SİSTEMLERİ
TABLE SYSTEMS



Sürgülü Kapak & Katlanır Kapak & Masa Sistemleri



DIN EN ISO 9001:2008
Doc. Reg. No. : 313962 QM



DIN EN ISO 9001:2008
Doc. Reg. No. : 313962 QM



TS EN 1527/16.4.1999

SÜRGÜLÜ KAPI SİSTEMLERİ
SLIDING DOOR SYSTEMS



SÜRGÜLÜ KAPAK SİSTEMLERİ
SLIDING COVER SYSTEMS



MASA SİSTEMLERİ
TABLE SYSTEMS



www.mepamobilya.com.tr

Akçaburgaz Mah. 117 Sok. No:17 Esenyurt/İSTANBUL

T+90 (212 886 52 52) pbx F+90 (212 886 52 56)

info@mepamobilya.com.tr

Yaşamın *her* detayında

Kenar bandı çeşitliliğimizi keşfetmek için **12-15 Eylül** tarihleri arasında **İntermob Fuarı'nda** bizi ziyaret edebilirsiniz.

Salon: 8

Stant: 823 A



EGGER Dekor A.Ş.
www.egger.com



www.romabant.com