



NB BAYLAR ATÖLYE
&
Nanxing
Beraberliği

NB BAYLAR ATÖLYE
www.baylaratolye.com



Endüstri 4.0 Bantlama, Hat ve CNC Esnek Delik Makineleri

Mobilya Sektörü 2022 Yılı ve Öngörüler

Sektöre Yön Verenler WoodTech ve Intermob Fuarları'nda Buluşuyor!

Kimya Sektöründe 33 Milyar Dolarlık İhracat Patlaması

Tasarımcı Sezgin Aksu 2023 Yolunda

Etkinlikler, Firma Haberleri, Ürün ve Hizmetler

● Furniture Industry in 2022 and Predictions

● Actors Who Shape the Sector Meet at WoodTech and Intermob Fairs!

● Export Explosion of 33 Billion Dollars in the Chemical Industry

● Designer Sezgin Aksu On the Way to 2023

● Industrial Events, Company News, Products and Services



WOODTECH

35. Uluslararası Ağaç İşleme Makineleri,
Kesici Takımlar, El Aletleri Fuarı
www.woodtechistanbul.com

INTERMOB

24. Uluslararası Mobilya Yan Sanayi,
Aksesuarları, Orman Ürünleri ve
Ağaç Teknolojisi Fuarı
www.intermobistanbul.com

woodtechandintermobfairs woodtech.intermob woodtechintermob

22 - 26 Ekim 2022

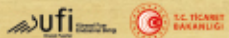

Reed | TÜRKİYE
Reed Tüyp Fuarçılık A.Ş.



Tüyp Fuar ve Kongre Merkezi

Büyükdere / İstanbul,
Türkiye

E K İ N Y A Y I N G R U B U

Ağaç • Sunta • Kereste • Makine • El aletleri • Boya • Kumaş • Aksesuar • Mobilya • Dekorasyon • Mimarlık • Tasarım
Wood • Furniture • Timber • Door • Window • Kitchen • Laminat • MDF • Architecture • Design • Tool • Machine



MAX BAS - AÇ
GİZLİ RAY



46 BAS - AÇ
TELESKOPIK
RAY



PLUS
TEK AÇINIM
GİZLİ RAY



MAX PLUS
ÇİFT AÇINIM
GİZLİ RAY



36 FRENLİ
TELESKOPIK
RAY



43 TELESKOPIK
RAY



46 FRENLİ
TELESKOPIK
RAY

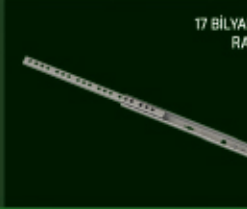

17 BİLYALI
RAY

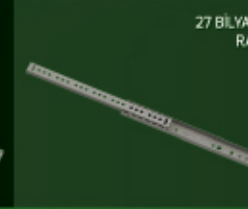

27 BİLYALI
RAY



YARI OTOMATİK
MASA RAYI



ORTADAN AÇILIR
MASA RAYI

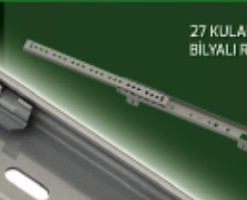

27 KULAKLI
BİLYALI RAY



36 BİLYALI
RAY



AYAKTAN AÇILIR
MASA RAYI



TELESKOPIK
MASA RAYI



Biz daha iyisini üretene kadar,
en iyisi bu!..

Made in
TURKEY
Discover
the potential

MOBİLYALARA DEĞER KATIYORUZ

Giyinme alanları, gardıroplar ve vestiyerler için sunduğumuz benzersiz çözümler ile kullanıcıların hayatına konfor, mobilyalara ise değer katıyoruz.



HÄFELE CONCEPT TASARIM MERKEZİ DUDULLU 0216 528 59 00

www.hafele.com.tr | online.hafele.com.tr | www.hafeleconceptproject.com

HÄFELE



GARDIROP ASANSÖRÜ

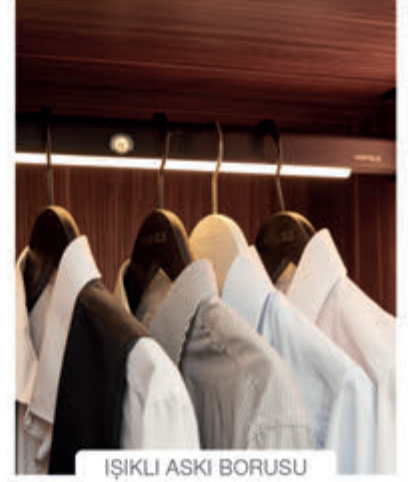

İŞIKLI ASKI BORUSU



ÇEKİLEBİLİR KRAVATLIK



ÇEKİLEBİLİR PANTOLONLUK

Hakem Heyeti

- **Prof. Dr. Ahmet Kurdođlu**
İstanbul Üniversitesi Orman Fakültesi
- **Prof. Dr. Nusret AS**
İstanbul Üniversitesi Orman Fakültesi
- **Prof. Dr. Erol Burdurlu**
Gazi Teknik Eğitim Fakültesi
- **Prof. Dr. Gökay Nemli**
Karadeniz Teknik Üniv. Orman Fakültesi
- **Prof. Dr. Tuncer Dilik**
İstanbul Üniversitesi Orman Fakültesi
- **Prof. Dr. Cevdet Söğütlü**
Gazi Teknik Eğitim Fakültesi
- **Prof. Dr. Mustafa Hilmi Çolakođlu**
Nevşehir Üniv. Rektör Yardımcısı
- **Prof. Dr. Hülya Kalaycıođlu**
Karadeniz Teknik Üniv. Orman Fakültesi
- **Prof. Dr. Gürsel Çolakođlu**
Karadeniz Teknik Üniv. Orman Fakültesi
- **Prof. Dr. Hüseyin Koç**
İstanbul Üniversitesi Orman Fakültesi
- **Prof. Dr. Musa Atar**
Gazi Teknik Eğitim Fakültesi



WOOD
MEETS
TECHNOLOGY

 **AGT**



AGT 3P ile stile dokun

"Stile dokun" mottosuyla yola çıkan 3P Koleksiyonu, mobilya ve dekorasyon sektöründe Premium yüzey trendini başlattı.

- ✓Parmak izi bırakmaz
- ✓Yüksek çizilmezlik direnci
- ✓Leke bırakmaz



Premium Pet Panel

 /agtworld **agt.com.tr**



WOODTECH

35. Uluslararası Ağaç İşleme Makineleri,
Kesici Takımlar, El Aletleri Fuarı

www.woodtechistanbul.com

22 - 26 Ekim 2022



INTERMOB

24. Uluslararası Mobilya Yan Sanayi,
Aksesuarları, Orman Ürünleri ve
Ahşap Teknolojisi Fuarı

www.intermobistanbul.com

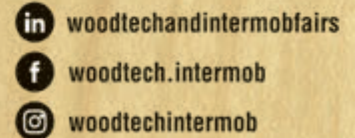

TÜYAP İSTANBUL

TÜYAP FUAR VE KONGRE MERKEZİ
Büyükcçekmece, İstanbul / Türkiye

Reed | TÜYAP
Reed Tüyap Fuarçılık A.Ş.

BU FUARLAR 5174 SAYILI KANUN GEREĞİNCE TOBB (TÜRKİYE ODALAR VE BORSALAR BİRLİĞİ) DENETİMİNDE DÜZENLENMEKTEDİR.



Doğadan ilham aldık

Doğanın kusursuz detaylarından ilham aldığımız geniş renk ve desen seçenekleri sunan Vision koleksiyonumuzla yaşam alanlarınıza hayat veriyoruz.

vision

doğadan hayata köprü

www.keas.com.tr [KastamonuEntegre.A.S](https://www.facebook.com/KastamonuEntegre.A.S)
[kastamonuentegre](https://www.instagram.com/kastamonuentegre)

 KASTAMONU

MOBİLYA DEKORASYON

İKİ AYDA BİR TÜM TÜRKİYE'DE
DAĞITILAN YEREL SÜRELİ YAYIN

İmtiyaz Sahibi ve Sorumlu Yazı İşleri Müdürü
(Publisher and Managing Editor)

Nesip UZUN
nesipuzun-4@hotmail.com

Reklam Koordinatörü
Gülşen KARACA

gulsenkaraca@mobilyadergisi.com.tr

Grafik Tasarım

Gürsoy TOKGÖZ

gursoy@mobilyadergisi.com.tr

Muhasebe
gulsenkaraca@mobilyadergisi.com.tr

Abone İşleri

mobilya@mobilyadergisi.com.tr

Yayın Danışma Kurulu

(Advisory Board)

Prof. Dr. Ahmet KURTOĞLU

Prof. Dr. Gürsel Çolakoğlu

Prof. Dr. Hüseyin KOÇ

Prof. Dr. Gökay NEMLİ

Prof. Dr. Musa ATAR

Prof. Dr. Hülya KALAYCIOĞLU

Prof. Dr. Ali KASAL

Prof. Dr. Tuncer DİLLİK

Prof. Dr. Cengiz GÜLER

Prof. Dr. Mustafa Hilmi ÇOLAKOĞLU

Prof. Dr. Cevdet Söğütü

Yard. Doç. Dr. Cevdet SAÇLI

Adnan SERBEST (Tasarımcı)

Munis TEZBAŞARAN (Samet A.Ş.)

Yasin Bilgin (Bilenor)

Heves Bilgin (Tasarımcı)

İngilizce Çeviri

Ekin UZUN

ekin.uzun@mobilyadergisi.com.tr

Uluslararası İlişkiler

Hanna UZUN

Avrupa Temsilciliği

Kamil UZUN

kamiluzun@mobilyadergisi.com.tr

İtalya Temsilcisi

Carlo GIOBBI

Köln Temsilcisi

Bilal UZUN

Hukuk Danışmanı

Av. Mehmet Bayezit

Baskı:

ÜMİT MATBAACILIK İNŞ. SAN. ve TİC. LTD. ŞTİ.

Gümüşsuyu Cad. Litros Yolu Sk. 2. Matbaacılar Sit.

No: ZA 6 34025 Topkapı/Zeytinburnu/İstanbul

www.umitmatbaacilik.com

Tel: (0212) 565 42 69

EKİN TASARIM

Reklamcılık Tic. Ltd. Şti.

Çengelköy Ata 2 Sitesi Nilüfer Sokak No: 6

Üsküdar 34688 İSTANBUL / TURKEY

TEL: (0216) 486 29 40 - 41

FAKS: (0216) 486 29 20

www.mobilyadergisi.com.tr

mobilya@mobilyadergisi.com.tr

Mobilya Dekorasyon Dergisi'ne gelen yazıların
yayınlanma hakkı dergiye, eserlerin sorumluluğu ise
yazarlarına aittir. İzinsiz yazı ya da resim kullanılamaz.

ISSN 1302-3179

SAYI: 172



EKİN YAYIN GRUBU

SEYAD, IAFP, MAKSĐER ve FSM ÜYESİDİR



Avrupa
Kalite Ödülü



MOBİLYA DEKORASYON DERGİSİ

DOSYA, ARAŞTIRMA, MAKALELER

18 | Mobilya sektörü 2022 yılı ve öngörüler

FİRMA HABERLERİ

- 55 | **AES**, Bu yıl gerçekleşen IWF Atlanta'daki makine fuarında en ilgi gören firmalardan biriydi
- 51 | **AGT**, IWF ile Amerika Çıkartmasını Yaptı
- 40 | **ARKOPA** Ahşap Panel, kapasitesini ve ürün gamını artıracak
- 112 | **BIESSE**, Türkiye ve Orta Doğu'da büyümeye devam ediyor
- 94 | **BİLENOR** Orman Ürünleri'nden mutfaklarda yeni, doğal ve sıcak trend: Ahşap Mutfak Tezgahı
- 52 | **DİSA** Kulp, bu yıl 2. Kez Amerika IWF Atlanta mobilya bileşenleri fuarına katıldı.
- 55 | **EDDA**, Atlanta IWF fuarından başarılı sonuçlarla döndü
- 58 | İntermob 2022'de **EGGER** Gücü ile ROMA Rüzgarı
- 60 | **EGGER** Grubu, Zorlu Bir Ortamda 4,23 Milyar Euro'luk Satışla Mali Yılı Kapattı
- 66 | **FORECO DECOR** Türkiye'de endüstriyel ölçekteki ilk dijital baskılı dekor kağıdını üretti
- 132 | **KADROMAK**, gelişen teknolojiye paralel olarak hızla ilerliyor
- 55 | **KAPSAN** Mobilya, en son katıldığı North Carolina'daki IWF fuarında en yeni ürünlerini sergileyerek Amerika ve latin pazarına iddialı bir giriş yaptı
- 54 | **KASTAMONU ENTEGRE**, Atlanta IWF fuarındaydı
- 82 | **KASTAMONU ENTEGRE**, 6 kıtada 7 bin çalışanıyla "Doğadan Hayata Köprü" kuruyor
- 92 | **KASTAMONU ENTEGRE** Vision panel koleksiyonu ile mekânlara yenilikçi dokunuş
- 124 | Makine sektörünün duayeni **NURİ BAYLAR**, 52 yıllık deneyimiyle yine Tüyap Woodtech 2022'de
- 76 | **ROMA** 2022 Kenar Bandı Koleksiyonu, Özgün Tasarımlara Zamanın Renkleri ile İdeal Çözümler Sunuyor
- 88 | **SAMET**'in Mekanik İkili Kalkar Kapak Sistemi Multi-Mech, Tasarımcılardan Tam Not Aldı!
- 52 | **TECE** Dekor, bu yıl da Atlanta IWF fuarına katıldı
- 54 | **UNİMAK**, IWF Atlanta fuarında uluslararası alıcıların karşısına çıktı
- 118 | **UNİMAK**, Mesafeleri Yok Sayıyor
- 119 | **UNİMAK**, Dördüncü Lokasyon Olarak Şimdi de Amerika /Michigan'da
- 122 | **UNİMAK**, üçüncü kez TUBİTAK desteğine layık görüldü

EYLÜL - EKİM 2022

SEKTÖREL HABERLER

- 12 Sektöre Yön Verenler WoodTech ve İntermob Fuarları'nda Buluşuyor!
- 17 Furnicept, dijital bayilik ağını büyütüyor
- 24 AKSU SUARDI, 2023 Yolunda
- 32 Maison & Objet Paris 2022 gerçekleşti
- 38 MIFF, 2022 fuarı için güçlü bir temel oluşturuyor
- 42 Türkiye ve Avrupa'nın en teknolojik boya merkezi: Yatırımlarıyla gurur veren bir proje: MOBİBOYA
- 44 Uluslararası mobilya endüstrisi için son derece ilginç bir Sicam 2022
- 48 49. CIFF Guangzhou 2022 Altı Yenilikle Başlıyor
- 50 IWF ATLANTA Uluslararası Ağaç İşleme Fuarı 23-26 Ağustos'ta gerçekleşti
- 78 Kimya sektöründe 33 milyar dolarlık ihracat patlaması
- 102 ACIMALL' a Yeni Yönetim Kurulu

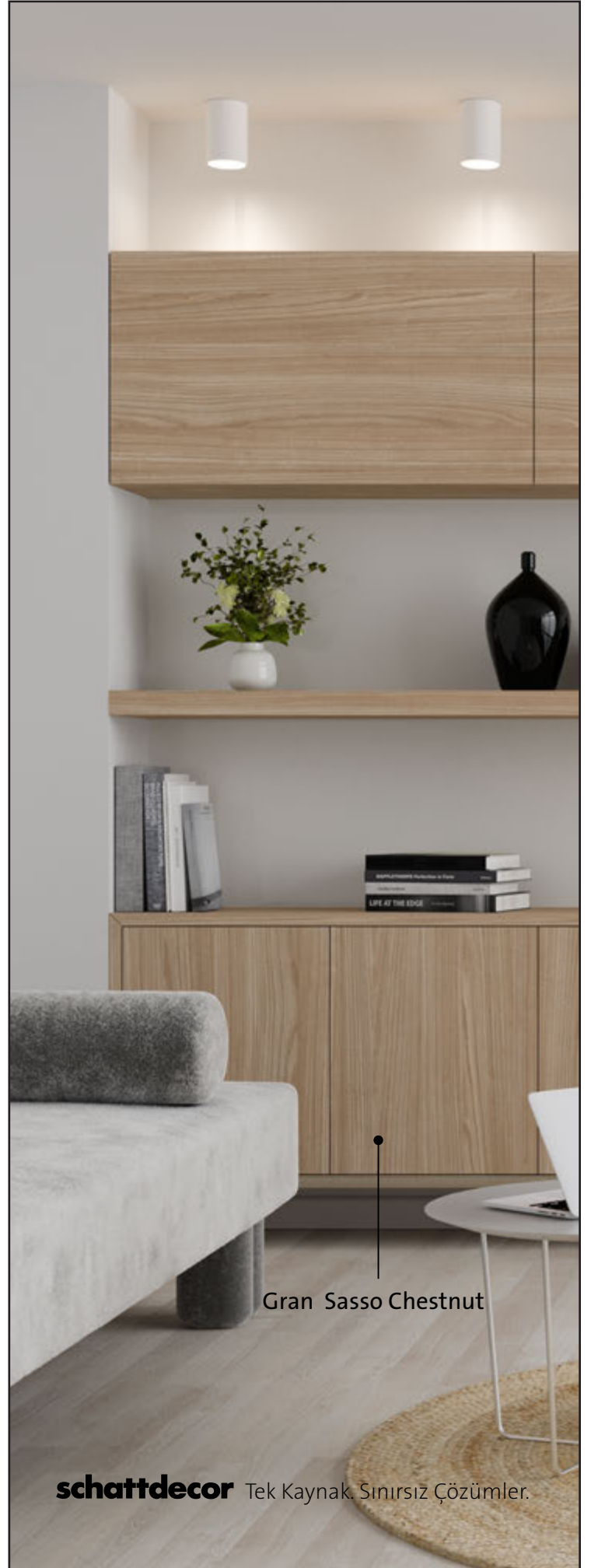

schattdecor Tek Kaynak. Sınırsız Çözümler.



A Ahşap malzeme ve yarı mamul ürünler

Wooden material & semi finished products

AGT	3
Arkopa	35
Artpan	47
Baytek	45
Bilenor	56 - 57
Egger Dekor	Arka Kapak
Foreco Decor	31
Gentaş	21
Hanex	27
Hanex - Surteco	29
Işık Ahşap	11
Kadoma	72 - 73
Kastamonu Entegre	5
Ligna Decor	9
Schattdecor	7
Tece	41

B Mobilya Aksesuarları

Furniture Accessories

ANDA Ankara Dağıtım	64 - 65
Array	Ön Katlamalı Kapak
Berfino	81

Can Teknik	97
Disa Kulp	85
Divrik	83
Gasan	87
Hafele	Ön Kapak İçi - 1
İçten Metal	95
Kapsan Mobilya	79
Löwe Ray	100 - 101
Mepa	74 - 75
Mobiboya	30
Özdemir Malzemecilik	61
Samet	70 - 71
Tüzün / Alu-style	93

C Aşındırıcı ve Kimyasallar

Abrassives and Chemicals

AET Marketing (Unimak)	111
Beta Kimya A.Ş.	103
Frimpeks	104
Gökay Boya	90 - 91
Leramelt	98 - 99

D Makineler

Machinery

3-A (Unimak)	110
Airpak	128 - 129

Alton Makina	127
Biesse Türkiye	120 - 121
Edda Makine	126
Homag	114-115-116-117
Kadromak	134-135-136-Arka Kapak İçi
NB Baylar Atölye	ÖN KAPAK / 106 - 107
Özen Makine	130 - 131
RON Makina	53
Schmalz	125
Sonar Radyo Frekans Sistemleri	123
Unimak	108 - 109
Uzman Havalı Teknik	119

F Etkinlikler, Fuarlar, Organizasyonlar, Uygulamalar

Activities, Fairs, Organizations

FURNICEPT	16
İNTERMOB & WOODTECH	Ön Kapak , 4
MIFF 2023	23
MAKSDER (Mobilya Aksesuar Sanayicileri Derneği)	86
Nobel ANAMOB	37
SICAM	15
Xylexpo fieramilano	51

Lignadecor Kenarbandı ile
renk ve yüzeylerde

kusursuz uyum



lignadecor
kenarbandı

Dudullu Organize Sanayi Bölgesi Nato Yolu Cd. No:11 34776 Ümraniye / İstanbul
Tel: +90 (216) 528 27 00 Fax: +90 (216) 528 27 55 info@lignadecor.com

www.lignadecor.com





EDİTÖR'DEN
nesipuzun@mobilyadergisi.com.tr

Küresel dünyada mobilya ve tedarik sektörü

Son 3 yıl içinde dünya genelindeki değişimler, yüz yılın en önemli olayları içinde değerlendirilebilir. Üç yıla yakın süren pandemi ve onun yarattığı sorunlar, insan sağlığından ruh dünyamıza, ekonomik yaşamımıza kadar çok büyük tahribatlar oluşturdu. Küresel dünya henüz bu ekonomik ve sosyolojik kırılmayı atlattı. İş hayatına uyum sağlayamıyor, ekonomik krizin üstesinden gelemiyoruz. Sokaktaki insandan, iş insanına, çalışanına kadar her gün değişen fiyatlarla uğraşıyoruz. Dünya genelinde yaşanan enerji krizi, hemen tüm hammadde tedarikini etkiliyor. Her sektörde üreticiler hammadde fiyatlarından ve onun tedarikinden şikayetçiler. Her ay, her ürünün fiyatı değişiyor, ülkeler arası ticaret zorlaşıyor. Lojistik dünya genelinde büyük bir sorun oldu. Bütün bunların üstüne Rusya - Ukrayna savaşı küresel ekonomiyi daha da altüst etti. Savaşın yıkıcı etkileri yanında, milyonlarca masum insan ülkelerinden oldu; çocuklar şimdi mülteci kamplarında büyüyor. Onların eğitimleri yarım kaldı, gelecekleri çalındı. Çalınmaya da devam ediyor ama, silah satışları ve savaşlar dünyanın pek çok yerinde devam ediyor. Savaş ve ölüm mangaları Pandemi dinlemiyor.

Kimi ülkelerde artan enflasyon, kimilerinde ise resesyona giden ağır ekonomik krizler gelecek günlerin hiç kolay olmadığını gösteriyor. Tüm bu olumsuzluklara rağmen yaşam inadına sürüyor, insanlar inatla çalışıyor, ağır koşullara rağmen yatırım yapıyorlar. Yüzünü ihracata ve üretime çeviren Türk girişimcisi bu yıl pandemiye rağmen önemli yatırımlar gerçekleştirdi. Panel üretiminden, büyük

mobilya üretim hatlarına, kimya sektöründen aksesuar ve bağlantı elemanlarına kadar hemen her üretim alanında karlılıklar azalsa da kapasiteler arttı. Bu da gösteriyor ki, dingin bir ekonomide Türkiye pek çok alanda önemli küresel aktörler çıkarmaya hazır.

Pandemi nedeniyle dünya genelinde yapılmayan fuarlar tekrar başladı. Bu durum reel ekonomiyi olumlu yönden etkileyecektir. Bizler de üç yıldır yayını durdurduğumuz uluslararası ihracat dergimiz olan FURNITURK dergimizi yeniden yayına aldık. İlk etap olarak Cezayir Woodtech, ardından İtalya Sicam ve Almanya İnterzum fuarlarında kendi standlarımızda ziyaretçi ve katılımcılara dağıtacağız. FURNITURK dergimizle yaklaşık 20 yıldır gerçekleştirdiğimiz uluslararası yayıncılığımızla Türk ahşap, makine ve yan sanayi sektörünü dünya çapında tanıtıyor, marka imajını yükseltiyoruz.

Sektörümüz bu ay ülkemizin en önemli fuarı olan Tüyük İntermob ve Woodtech fuarlarına hazırlanıyor. Yerlerin aylar öncesinden dolduğu ve piar çalışmalarının uluslararası alanda yapıldığı fuarların, bu yıl çok daha başarılı geçeceğine yönelik beklentiler en üst düzeyde. Herkese başarılı ve bol kazançlı bir fuar diliyorum.

Saygılarımla,

Nesip Uzun

nesipuzun@mobilyadergisi.com.tr



DUVAR Panelleri

Y 24 SÜPER MAT
KÜL GRİ
WP03-18106



DÜŞÜN TASARLA
Uygula

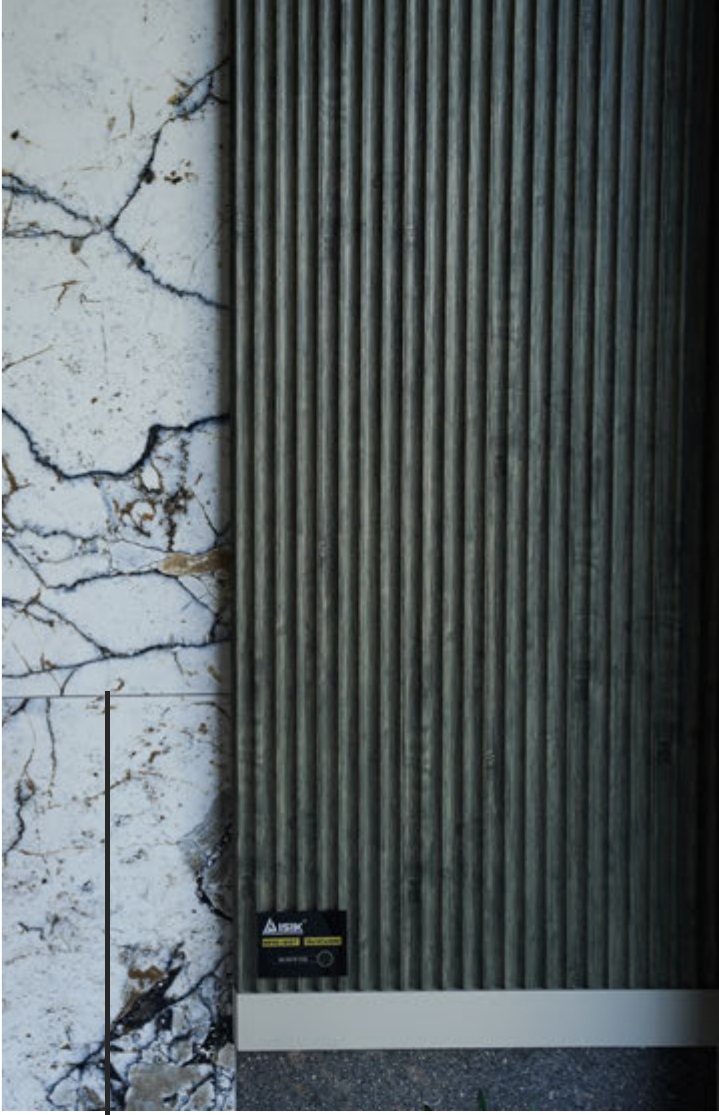

YÜZEYLERE YENİ
Dokunuş



402 ANTİK YEŞİL
WP08-18107



ISIK



isikahsap.com.tr



Sektöre Yön Verenler WoodTech ve InterMob Fuarları'nda Buluşuyor!

35 yıldır ağaç işleme sektörünün ve bölgesinin en büyük uluslararası buluşma noktası olan WoodTech ve InterMob fuarları 22 – 26 Ekim 2022 tarihleri arasında İstanbul Tüyap Fuar ve Kongre Merkezi'nde gerçekleştirilecek.

Balkanlar, Orta Doğu, Kuzey Afrika başta olmak üzere, bölgesindeki en köklü ve kapsamlı fuarlarından olan WoodTech ve InterMob fuarları 22 Ekim'de kapılarını açmaya hazırlanıyor.

REED TÜYAP tarafından Ağaç İşleme Makine Sanayicileri Derneği (AİMSAD) ve Mobilya Aksesuar Sanayiciler Derneği (MAKSADER) iş birliğiyle düzenlenen, sektörün yerli ve yabancı profesyonellerinin bir araya geldiği WoodTech ve InterMob Fuarları sektörün tüm paydaşlarını eksiksiz buluşturuyor olacak.



İçeriği, katılımcıları ve uluslararası alıcıları ile ağaç işleme ve mobilya yan sanayi sektörlerinin trendlerine yön veren, en yeni teknolojilerin, ürünlerin ve hizmetlerin sergileneceği WoodTech ve İntermob fuarları, katılımcılarına sunduğu benzersiz ihracat olanaklarının yanı sıra sektör profesyonellerinin güncel bilgi alışverişi yapabilmeleri için de ideal bir platform görevi görüyor.

Sektörel Güç Birliği!

35 yıldır istikrarlı bir biçimde büyüyen WoodTech ve 24 yıldır mobilya yan sanayimizin uluslararası pazarlara açılan kapısı olan İntermob fuarlarımız yarattıkları sektörel güç birliği ile bölgemizde vazgeçilmez bir ticaret merkezi olarak öne çıkmaktadır. Türkiye ve Avrasya'nın bu alanda en büyük uluslararası fuarları olma başarısına ulaşmış fuarlarımız, değerli sektör temsilcilerimizin, ilgili sivil toplum ve medya kuruluşlarının desteğiyle endüstrimizin yurtdışı pazarlarda etkinliğini artırmasına ve ticaret hacmini geliştirmesine hizmet etmeye devam edeceklerdir.

Geçen Yılın Verileri Dikkat Çekiyor!

Geçtiğimiz yıl düzenlenen WoodTech ve İntermob fuarlarında 26 ülkeden 584 firma ve firma temsilciliği katılım gösterirken, 112 ülkeden 51.980 sektör profesyoneli fuarı ziyaret etmişti. Ayrıca 22 ülkeden planlı alım heyetleri de fuarda yeni iş birliklerine sahne olmuştu. Katılımcıların

geçen yılki memnuniyet oranı ise rekor seviyede, %97,2 bandında gerçekleşti.

Hedef Pazar Fırsatını Kaçırmayın!

WoodTech ve İntermob Fuarları, 22-26 Ekim 2022 tarihlerinde önemli iş bağlantılarına ev sahipliği yapmaya ve yeni pazarlara açılmak ve mevcut pazar paylarını arttırmak isteyenler için etkin bir ticaret platformu olmaya devam edecek.

Detaylı bilgi için www.woodtechistanbul.com - www.intermobistanbul.com websitelerimizi ziyaret edebilirsiniz.



Türk Mobilya Sektörünün
Global İhracat Yayını

FURNITURK September EYLÜL 2022
INDUSTRY & DECORATION
The Turkish Furniture Industry Export Journal
Вестник экспортной деятельности мебельной индустрии Турции
Ekin Publishing Group www.mobilyadergisi.com.tr
مجلة صادرات صناعة الأثاث التركي

Furniture Accessories Wooden Materials Machinery & Hand Tools

Мебель для дома
Мебель для офиса
Мебельные аксессуары
Материалы из древесины
Машины и ручные приборы

أثاث المنازل
أثاث المكاتب
اكسسوارات الأثاث
مواد الخشب
الآلات والابوات يدوية

Ekin Publishing Group is a Member of SEYAD, IAFP, FSM and MAKSDER

Türk mobilya endüstrisinin uluslararası pazarlarda tanıtımının gerçekleştirilmesi amacıyla yayınlanan ihracat yayını **FURNITURK dergisinin Eylül 2022 yeni sayısı çıktı.**

EKİN YAYIN GRUBU

www.mobilyadergisi.com.tr



Ekin Yayın Grubu, SEYAD, IAFP, FSM ve MAKSDER üyesidir.

Avrupa Kalite Ödülü





® ULUSLARARASI
MOBİLYA
ENDÜSTRİSİ
AKSESUAR VE
EKİPMANLARI
FUARI

18-21
E K İ M
2022

PORDENONE FUARI

Exposicam srl
Via G. Carducci, 12 •
20123 Milan (Italy)
Tel: +39 0286995712
info@exposicam.it



www.exposicam.it

Aksesuarda Türkiye'nin Dijital Bayiilik Platformu Kuruldu

www.furnicept.com

Dijital Bayi Platformu

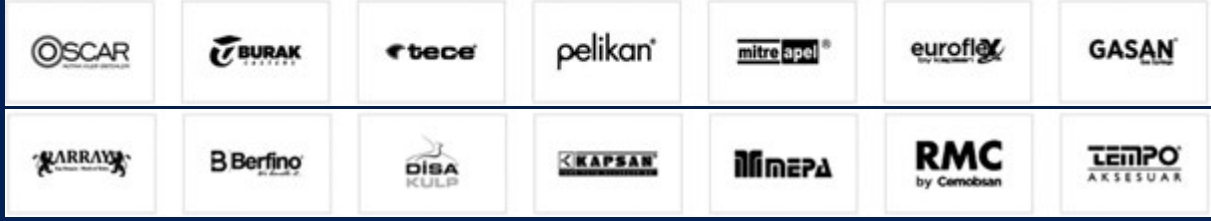

Türkiye'nin en iyi markaları
Furnicept platformunda

En iyi kalite - En uygun fiyatlar - Doğru teslimat
ve özel kampanyalar



FURNICEPT, lider mobilya ve mutfak aksesuarları markalarının dijital dağıtıcısıdır.

- FURNICEPT, 16 öncü mobilya yan sanayi markasını tamamen dijitalleştirilen bayi yapısıyla temsil edecektir.
- FURNICEPT, küresel tasarım trendlerine uyan ürünlerle küratörlüğünü yaptığı ve tamamen ticari müşterilere hizmet verecek ilk ve tek platform olma özelliğini taşıyor.
- Yabancı dil desteği ile FURNICEPT, mobilya ve mutfak üreticilerinin, tasarımcıların doğrudan sepetlerine ürün eklemesine olanak sağlayan basitleştirilmiş bir B2B sipariş süreci tasarlar.

- Lansmanda 16 markanın 1000'den fazla ürününü müşterilerine sunacak olan platform, tamamen dijitalleştirilen bayi yapısıyla benzersiz bir satın alma deneyimi sunuyor.
- Ürün danışmanlığından satın almaya, sipariş takibinden nakliye hizmetlerine kadar tüm süreç dijital hale getirilmiştir.
- Site kendine özgü, özel bir yazılımla hazırlanmış olup, www.furnicept.com sitesinde satışlarına ve değişik sosyal medya platformlarında aktif reklam kampanyasına başlamıştır.

mail: destek@furnicept.com



Furnicept

Mobilya ve Mutfak üreticilerinin yan sanayi
ve aksesuar almalarının yeni yolu!

Anasayfa

Hakkımızda

Üye Girişi

Şimdi Üye Ol

Platforma Gözet >



Furnicept, Dijital bayilik ağını büyütüyor

Türkiye'nin Mobilya Aksesuar Sektöründe ilk dijital bayilik platformu
www.furnicept.com

Dünyamızda ve ülkemizde son 4 yıl içinde hemen her sektörde büyüyen E-ticaret ve dijital satış platformları, pandemi sürecinde en etkili ticaret platformları haline geldi. Gerek mobilya, gerekse aksesuar malzemeleri alanında gerçekleşen dijital platformların günümüzde en etkili olanlarından olan Furnicept Dijital Bayilik Platformu, sadece sıradan bir e-ticaret sitesi olmayıp Türkiye'nin en saygın ve küresel pozisyondaki markaların da dijital bayiliğini yaparak önemli bir yatırım gerçekleştirmiş. Bir yıl önce kurulan Platform bu gün bünyesinde 16 önemli markanın on binlerce ürününü bu platformda rekabetçi fiyatlarla sergiliyor. Bu haliyle de firma hemen tüm tanıtım mecralarını da kullanarak, temsil ettiği markaların reklamlarını yapıyor, düzenli reklam ve kampanyalarla profesyonellere ve proje mimarlarına tek bir platform içinde hemen tüm tedariklerini gerçekleştirmelerini sağlıyor.

Platformun İngilizce versiyonunun da en kısa zamanda devreye girerek temsil ettikleri firmaları küresel pazarda da tanıtacaklarını belirten firma yetkilileri, Firmanın mobilya sektörü içindeki otuz yılı aşkın uluslararası deneyimi ve ilişkileriyle sektörün büyümesine katkı sağlayacakla-

Tek bir yerde planlama,
fiyat teklifi ve satın alma

-  Proje planlama
Proje için tüm aksesuar malzemelerini tek bir yerde
-  Çiğir teslimatlığı
Küçük ve büyük siparişler için hızlı teslimat için teslimat bilgileri
-  Anlık fiyat
Sizden önceki fiyatları anlık olarak
-  Siparişinizi takip edin
Siparişlerinizi her an kontrol edebilirsiniz



rını belirtiyorlar. Hemen her ürün grubunda ikişer markayla çalışan Furnicept'in bünyesinde bulunan markalar: Array, Mepa Mobilya Sistemleri, Beta kimya, Pelikan, Burak Teker, Oskar Mutfak Kiler sistemleri, Kapsan Mobilya, Tece Dekor Kenar bantları , Berfino, Disa Kulp, RMC Cemobsan, Tempo Aksesuar, Gasan Amortisör Sistemleri, Metaline Elektronik donanımları.

Mobilya sektörü 2022 yılı ve öngörüler



Nesip Uzun/ Mobilya dergisi

Mobilya sektörü gerek Türkiye’de gerekse de gelişmekte olan ülkeler açısından hala önemli bir üretim ve istihdam sektörüdür. Bu sektör otomotiv sektörü benzeri bu tür ülkelerde kapasite ve teknolojik altyapıları farklı da olsa yaygın bir ağa sahiptir. Bu yaygınlık sadece on binlerce küçük işletme yapısından gelmiyor, mobilya sektörü öyle bir üretim modülüne sahip ki, onun içerdiği malzeme genişliği bu sektörün genişliğini de ifade ediyor. Orman ürünleri ve yüzey malzemelerinden MDF, Suntalam, Kenar bandı, Aksesuar ve bağlantı elemanları, Boya ve Vernikler, Ahşap İşleme Makineleri, klasik marangoz makinelerinden CNC , ve ebatlama pres ve el aletlerine kadar çok geniş bir malzeme ve bu malzemenin üreticisiyle satıcısıyla devasa bir sektörden bahsediyoruz. Milyonlarca üretici ve tedarikçi, satıcı ve pazarlama elemanlarıyla bu insanların geçindirmekle yükümlü oldukları bu sayının 3-4 katı bir insan topluluğunu istihdam eden bir sektördür mobilya sektörü.

Sektörün ürettiği ürün ve bu ürünlerin katma değeri açısından hemen pek çok ülkede olduğu gibi ülkemizde de açık vermeyen ve sürekli büyüme gösteren bir üretim koludur. Türkiye genelinde ortalama 12 -13 milyar dolarlık bir üretim hacmine sahiptir. Bunun yaklaşık 4 milyar doları ihracat, geri kalanı iç Pazar tüketimidir. 2022 yılı ihracat hedefi ise 5 milyar doları geçmesi bekleniyor. Mobilya üretiminin büyük kısmının iç pazar talebine yönelik gerçekleştiği görülmektedir. Bu nedenle sektörün ihracat seviyesi sınırlı düzeyde kalmaktadır. Türkiye’de mobilya sektörü, pazarın yoğunlaştığı veya orman ürünlerinin yoğun olduğu belirli bölgelerde toplanmıştır. Önemli mobilya üretim bölgeleri toplam üretimdeki paylarına göre; İstanbul, Ankara, Bursa (İnegöl), Kayseri, İzmir ve Adana olarak sıralanmaktadır. Son yıllarda Samsun Eskişehir gibi illerimizde de mobilya sektörü gelişmektedir.



Son 2 yıl içinde gerek küresel düzlemde gerekse de Türkiye’nin kendi iç dinamiklerinden kaynaklanan sorunlara rağmen bu büyüme devam etmiştir. Ancak son 7-8 yıl içinde çok önemli olan yakın pazarlarda toplamda 30 milyar doları aşan bir sektör kaybı olmuştur.



Pandemi sürecinde ilk 6 ay olan 2 çeyrek dönemi saymazsak sonraki zamanlarda her şey rağmen büyümeye devam eden ve yıllık ortalama her yıl yüzde on ile 12 arası büyüyen bir sektörümüz var. Son 2 yıl içinde gerek küresel düzlemde gerekse de Türkiye'nin kendi iç dinamiklerinden kaynaklanan sorunlara rağmen bu büyüme devam etmiştir. Ancak son 7-8 yıl içinde çok önemli olan yakın pazarlarda toplamda 30 milyar doları aşan bir sektör kaybı olmuştur. Irak, Suriye, Mısır, Libya ve pek çok Kuzey Afrika ülkelerinde büyüyen mobilya ve yan sanayi ihracatımız, konjonktürel savaşlar ve politikalar sonucu kayba uğramıştır. Bu ülkelerin bir kısmında ortaya çıkan yüksek gümrük vergileri ve koruma kanunları sonucu rekabet şansı kalmamıştır. Buna rağmen pek çok Türk firması buralardaki pazarlarını sürdürmeye çalışmaktadır. Bu pazarlarda Türklere boşalan alanlarda başta Çinli üretici firmaları olmak üzere diğer Avrupa firmaları Pazar paylarını büyütmüşlerdir. Bütün bu olumsuzluklara rağmen bu bölgelerin hemen tümünde Türk markalarına ilgi devam etmekte Türk firmalarının üretim kalitelerini Avrupa standartlarında değerlendirmektedirler. Dolayısıyla önümüzdeki süreçte ülke politikalarında oluşabilecek

GENTAS
a touch to life



best **COMBINATIONS**

4675 REVORE

Inspired by the latest trends in decoration and developed with technologies to accompany your needs, G-Lam & Tezza; helps to create warm atmospheres.

5767 TEZZA TOUCH

TEZZA
Worktop Collection

En Büyük İthalatçı 2020

ABD
64.86 Milyar \$

En Büyük İhracatçı 2020

Çin
109.81 Milyar \$

Türkiye'nin İthalatı



Türkiye'nin İhracatı

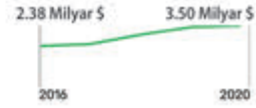

uzlaşmacı ve ticari ilişkileri geliştirecek ikili görüşmeler ve barışçı politikalarla bu ülkelerde ticari başarıları yakalamak ve yıllar öncesinin daha da üzerinde ihracat imkanları yakalamak hiç de zor olmayacaktır.

Mobilya sektörü son yıllarda dünya genelinde olduğu gibi Türkiye'de de önemli bir teknolojik yatırıma sürecine girdi. Sektörde Endüstri 4.0 yapılanması hızla gerçekleşiyor. Bir çok fabrikada yüzlerce işçinin yaptığı işleri tam zamanlı çalışan ve karanlık fabrikalar diye tanımlayabileceğimiz akıllı makineler, birbirleriyle koordine halinde çalışan ve sıfır hata ile seri üretim yapan, kimi zaman yapay zekanın da içinde bulunduğu bir üretim modülüne doğru evriliyoruz. Bu üretim modeli bugün otomotiv sektöründe yüzde 90 civarında gerçekleşmiş durumdadır. Bu yeni üretim modülü üretimin yoğunlaşmasını ve belli oranda maliyetleri indirirken aynı zamanda ciddi bir istihdam fazlası da yaratmaktadır.

Mobilya talebi halen önemli bir artış göstermektedir, gelişmemiş ve gelişmekte olan ülkelerde kentsel dönüşümler bunun önemli tetikleyici unsurudur, bu kültür kırdan kente göç, yaşam tarzı dönüşümleri, tüketim toplumu gerçekleriyle açıklanabilir. Gelişmiş ülkelerde trend üzeri yeni talepler oluşurken geri toplumlarda bu talep tümüyle ihtiyaçlardan ortaya çıkmaktadır. Haliyle mobilya kullanım süreçleri de bu sınıfsal ve dizilişe göre 3-5 yıldan 20 yıl a kadar çıkabilmekte bazı durumlarda tamir onarım ve kol-tukların yüzleri değiştirilerek daha uzun yıllar kullanılabilir. Bu da bireylerin ekonomik durumları ile tüketim toplumu içindeki kültürel ve sınıfsal konumlanmasına göre değişebilmektedir.

Dünya mobilya sektöründe durum:

Mobilya satışlarının içinde konut pazarının payı, perakende ve mağazacılık ticari pazarına kıyasla daha büyüktür. Mobilya satışları içerisinde yaklaşık %60'lık kısım konut pazarından (mutfak, oturma odası v.b.) oluşmaktadır. Küresel mobilya üretimi 2019 yılında 700 milyar doları aşmıştır. Sektörün 2030 yılına kadar yıllık ortalama %6,3 büyüyeceği, 2030 yılında büyüklüğünün ikiye katlanarak 1,4 trilyon dolara ulaşması beklenmektedir. Küresel üretimde en büyük pay sahibi %36 ile Çin'dir. Çin'i %11 ile ABD ve %5 ile İtalya takip etmektedir. Geçmiş beş yıl dikkate alındığında Hindistan yaklaşık yıllık ortalama %15 ile en hızlı büyüyen ülke olarak dikkat çekerken 2030 projeksiyonlarında da %10 üzerinde büyüme kaydederek üçüncü en büyük pazar olacağı öngörülmektedir.

Dünya mobilya ticaretini ağırlıklı gelişmiş ve gelişmekte olan ülkeler gerçekleştirmektedir. Dünya üretiminde ilk sıralarda yer alan gelişmiş ülkeler dünya mobilya üretiminin % 26'sını yapmaktadır. ABD, Almanya, İtalya dünya mobilya üretiminde ön plana çıkan gelişmiş ülkelerdir. Üretimde ilk sıralarda yer alan gelişmekte olan ülkeler ise dünya üretiminin % 46,7'sini gerçekleştirmektedir. Bu ülkeler arasında Çin, Polonya, Vietnam, Brezilya, Meksika hızlı bir üretim artışı gösteren ülkelerdir. Dünyada mobilya üretiminde son beş yılda en büyük üretici olarak Çin ön plana çıkmıştır, daha sonra mobilya üretiminde sırasıyla ABD, Almanya, İtalya Çin'i takip etmektedir. Bu dört ülke dünya mobilya üretiminin %53,3'ünü gerçekleştirmektedir. Çin ihracatta %32,8'lik payla ilk sırayı alırken, Almanya, Polonya, Vietnam ve İtalya Çin'in ardından en çok ihracat yapan ülkelerdir. Türkiye dünya mobilya ihracatında %1,2'lik pay almaktadır.



Southeast Asia's Largest Furniture Trade Show



1-4 March

MITEC & WTCKL

Connecting the global furniture professionals with face-to-face and online trade opportunities



MIFF Online Exhibition:



www.miff.com.my

Organised by:



Strategic Partner:





AKSU SUARDI 2023 Yolunda

Ben sezgin aksu, tasarımcı, iç mimar, yaratıcı yönetmen, Milano'daki AKSU/SUARDI stüdyosunun kurucusu ve ortağım. Michele De Lucchi ile 10 yıllık işbirliği deneyimim oldu. Tasarımcı olarak farklı ülkelerden farklı isimlerle işbirliği yapıyoruz. Bu, daha fazla deneyim kazanmamıza ve nihayet daha fazla fırsat açmamıza yardımcı olur. ofisimiz giderek daha fazla ofis mobilyası tasarımına ve sözleşmeli mobilyalara odaklanıyor. Bu bizim için temel bir iş haline geldi ve deneyimlerimizi en iyi şekilde ifade edebileceğimiz yer burası. Son yıllarda Çin'de farklı markalarla yeni işbirlikleri başlattık, başlangıçta CİFF tarafından konuşmacı olarak davet edildik ve nihayet bir yıl sonra bazı iş birliği teklifleri aldık. Gevanco, DeRucci veya MAIC gibi markalar deneyimlerimize güvendi ve şu ana kadar yönetici masaları, koltuklar, oturma alanı mobilyaları, ev mobilyaları gibi çok ilginç ofis mobilyaları yaptık.

uzun yıllara dayanan deneyimimizi bir araya getirerek daha iyi hale geldi. Bu, özellikle Çinli markalar, bizden büyük teknik bilgi beklemedikleri için farklı türde projelerle karşı karşıya kaldıklarında çok yardımcı oldu. Son 10 yılda, Çinli markalar, özellikle de



Tasarımcı Sezgin Aksu

- 1970 yılında Türkiye'de doğan ve 7 yaşından itibaren farklı ülkelerde yaşamını sürdürmüş Sezgin Aksu, 1997'den bu yana Milano'da. Yaklaşık 10 sene Michele De Lucchi'nin yanında çalışan tasarımcı, 2007'de Silvia Suardi ile kendi tasarım ofisini kurdu. , İspanya Politecnico di Milano ve Studies'den mezun oldu.
- 2001 yılında Michele de Lucchi ile Milan stüdyolarında iç tasarım (iç tasarım) (kanıtlanmış evler ve kamusal alanlar), her şey espositif, tasarım ve grafik tasarım. stüdyolarını kurdu.
- Dünyanın değişik ülkelerinde farklı firmalara önemli tasarımlar yaptı. Bunların başlıcaları:
 - Antonangeli, Caimi Brevetti, è DePadova, Gebrüder Thonet Vienna, Koleksiyon, Nemo Cassina, Nurus, Olivetti, Poltrona Frau, Rubinetterie Teorema, Slide, Serafino Zani, Addo, Tuna, B&T, Delta
- Sezgin Aksu Avrupa Tasarım Enstitüsü'nde (IED) ders veriyor.
- Silvia Suardi' ile işbirliği sürerken, çeşitli uluslararası dergilerde tasarım üzerine makaleler yayınladı 2002'de, yayıncı Skira'ya "Michele De Lucchi: Dopotolomeo" için yayınlanmıştır. 2007 yılında "Marco della Torre" kitabını yazdı. Sanat projesi", Logos'ta yayınlanmıştır. İç Mekan ve Yaşam DA Master'da Domus Academy'de tasarım üzerine makaleleri yayınlandı.
- Nurus (Türkiye) için tasarladığı ürün 2007 yılında yapılan Utoo sistemi ile Red Dot Tasarım Ödülü'nü kazandı.
- Aksu/Suardi olarak İtalya, Almanya, İsviçre, Avustralya, Hindistan ve Türkiye'de tasarım hizmeti veriyor. Tasarımcı, Istituto Europeo del Design(IED), Nuova Academia Belle Arti(NABA) ve Superiore di Architettura e Design(ISAD) okullarında ders veriyor. 2014 yılında Tuna Ofis için METIS koleksiyonunu tasarladı.
- Design Turkey 2008, Good Design USA 2008 ve Design Nominee 2008, ADI Design Index 2003/2004/2010 (Battista, Koala), ADI Compasso d'oro - Mansiyon 2011 (Kaleidos), EDIDA Elle Dekorasyon Tasarım Ödülü (Yuva) 2012, Robb Raporu - Best of the Best (Bosphorus) 2013 gibi pek çok tasarım etkinliklerinde ödüller aldı.

İtalya'dan gelen tasarımcılar başta olmak üzere, Avrupalı tasarımcılarla işbirliği yapmaya isteklidirler, çünkü diğer markalardan (özellikle Çin'de üretim yapan Avrupa ve Amerikan markaları) uzun yıllar kopya çektikten sonra Çin markaları kendi tasarladıkları ürünlere, dolayısıyla yabancı tasarımcılara daha fazla yatırım yapmaya başladılar.

Çin, tahmin edebileceğiniz gibi, tüm Avrupa pazarından daha büyük, çok büyük bir iç pazara sahip. Özellikle Guangzhou'daki CIFF fuarı, dünyanın en büyük fuarlarından biridir. Bir ofis mobilya üreticisinin ihtiyaç duyabileceği her şeyi, her türlü aksesuarı, malzemeleri, satışa hazır çözümleri, burada bulabilirsiniz. ..bir anlamda markalar için küçük bir cenneti sunuyor.





Neredeyse CIFF kadar önemli olan Interzum ve Orgatec fuarları, hem ofis mobilyası üreticileri için çok önemli hem de sadece fuarlar için değil. Dünyanın her yerinden markalar burada sergileniyor. Burada yeni teknik çözümler, yeni malzemeler, renkler, yeni trendler görme şansımız var. Bu yüzden dünyanın en önemli markaları var olmaya çalışıyor.

Son 2 yıl pandemi (Covid-19) nedeniyle çok karmaşıktı, 2019'da birçok marka çok çalıştı, dünya çapında farklı fuarlar göstermek için yeni ürünlere çok fazla kaynak yatırdı, ama pandemi ile hepsi değişti ve neredeyse tüm fuarlar değişti. iptal edildi. Tasarımcılar down ofislerini kapatmak zorunda kaldılar, şirketler kapandı, showroomlar kapandı, böylece akıllı çalışma denilen yeni bir dönem başladı. Çalışıyorsunuz ama başkalarıyla birlikte değil, ayrı ayrı, çoğunlukla evden.

Genel olarak satışlar düştü, kazançlar düştü, sadece birkaç yeni ürün. Ama bu aynı zamanda her şeyi yeniden düşünme dönemiydi. Pandemiden, akıllı çalışmak modellerini öğrendik, zamanımızı daha iyi kullanmayı öğrendik. Konsantre çalışabileceğimizi ve ailelerimizle kaliteli zaman geçirebileceğimizi anladık. Genel olarak markalarla iletişim kurmanın yeni yollarını öğrendik. Gün içinde farklı online toplantılar yapıyoruz. Yani seyahat etmemize gerek yok.

Açıkçası, hayal edebileceğiniz gibi, bir sorun vardı: prototipleri nasıl kontrol edebilirsiniz? Tasarımın kalitesini nasıl kontrol edebilirsiniz? Bu, akıllı çalışma ve çevrimiçi toplantıların olumsuz bir yönüdür. Bir tasarımcı ya da iç mimar olarak prototipi mali açıdan görmemiz gerekiyor. Kısmen 2021'de ve neredeyse tamamı 2022'de değişti. Seyahat ediyoruz ve yüz yüze görüşmeler yapıyoruz. Ancak Çin gibi tüm ülkeler seyahat etmekte özgür değil. Hala çevrimiçi çalışıyoruz. Şanslıyım, güvendiğim bir asistanım var. Bana artıları ve eksileri açıklıyor ve sonraki adımlara biz karar veriyoruz.

Son zamanlarda müşterilerimiz harika yeni ürünler için daha fazla talepte bulunuyorlar, ancak üretimi kolay ve daha ucuz malzemeler kullanıyorlar.

Bildiğiniz gibi pandemi nedeniyle Ukrayna'daki savaş bir çok malzemeyi ve üretimi daha pahalı hale getiriyor. Sonuç olarak son kullanıcı daha fazla para ödeyecektir.

VITS

IFA
TECHNOLOGY

SBS
Steel Belt Systems

stela

tema

airprotech

berndorf
BAND GROUP

chemisol
Italia srl

IMEAS

DIEFFENBACHER

HANEX

hanex@hanex.com.tr - www.hanex.com.tr

HUECK
RHEINISCHE
perfect surfaces

Wessel
Environmental Technologies

f HanexWood
i hanexormanurunleri
in HANEX Wood Products

SURTECO

firefly ab

ANDRITZ

Hymmen

Baumer

TURBODEN

ISOCOS

PAGNONI IMPIANTI
Monza - Italia

TEKNOS

SUNDS
FIBERTECH



şimdiye kadar dünya çapında farklı fuarlar düzenlendi ve görüyoruz ki hem üretici hem de son kullanıcı her zamanki gibi işlerine geri dönmek için aç. 2021 ve kısmen 2022, 2019/2020'de tasarlanan ürünleri fuarlarda gördük ama 2023'te çok sayıda yeni tasarım göreceğimizi düşünüyorum.

2023 için yeni ürünler üzerinde çalışıyoruz; diğer tasarımcılar da öyle. Çok enteresan olacak; bir tarafta zengin tasarımlar, diğer tarafta pandemi ve savaştan kaynaklanan tasarımlar göreceğiz. Belki sorumlu tasarım ve sorumsuz tasarım diyebiliriz. Bunu 2023 yılı gösterecek. ●

SURTECO

„Belle Pierre“ For that special impression



Our decor Belle Pierre (French for 'beautiful stone') does full justice to its name. Classically understated, this surface design exerts a restrained and highly elegant effect. Generously laid out with slender longitudinal veins and homogeneous colouration, Belle Pierre leaves an enduring impression.

www.surteco.com



HANEX www.hanex.com.tr / hanex@hanex.com.tr

Adres: Cevizli Mah. Bađdat Cad. Premium Dragos Plaza No. 520 - 526 Kat: 4 D: 45 34846 MALTEPE - İSTANBUL
Tel: +90 216 399 69 70 Ext: 111 Fax : +90 216 399 73 15 - 23

 HanexWood  hanexormanurunleri  HANEX Wood Products

Türkiye'nin En Teknolojik Boya Merkezi MOBİBOYA



AVRUPA BİRLİĞİ VE KAYSERİ ORTAK YAPIMI!



Bu proje Avrupa Birliği ve Türkiye Cumhuriyeti tarafından finanse edilmektedir

www.mobiboya.com



Mobiboya'da uygulanacak tüm işlemler sadece makinelerle ve üretimi aksatmayacak hızda gerçekleşir. Böylece bir ürün tesisimize geldikten sonra direkt paketlenerek satışa uygun olarak teslim edilir.



Mobiboyanın çevreci teknolojileri ve su bazlı boyaları sayesinde maliyetler azalır, çocuklara temiz bir dünya kalır.



Mobiboya'da dünya mobilya standartlarına uygun su bazlı boyalar kullanılır ve tüm işlemler tam otomatik makinelerle yapılır.



İyi görünümlü mobilyalar, kaliteli boyama işlemlerinden geçer. Mobiboya olarak fabrikamızda bulunan araçlar sayesinde kusursuz işlemler gerçekleştiriyoruz.



DİGİTAL PAINTING



Mobiboya olarak üretim aşamasında olan tüm mobilyaların kaliteli ve kusursuz bir şekilde boyanmasını ve yaşam alanlarına güzellik katacak ürünler haline gelmesini sağlıyoruz.

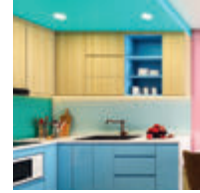

Elastik bir yapıya sahip olan su bazlı boyalar mobilyaların daha uzun süre yeni gibi kalmasını sağlar.



Yüksek teknolojiyle donatılmış robot kontrollü paketleme ünitesi, işlemlerinizin kaliteli ve eksiksiz bir şekilde sonuçlanmasını sağlar.

FORECO DECOR

DIGITAL WORLD OF DECORS

TÜRKİYE'DE İLK ENDÜSTRİYEL

DİJİTAL BASKILI
DEKOR KAĞIDI



FARK YARATAN GÜÇLÜ TASARIMLAR

Mobilya, yapı, kağıt ve baskı sektörlerine 20 yılı aşkın deneyimiyle melamin empreyinesi için özel geliştirilmiş ve ahşap ürün yüzeyleriyle mükemmel uyumlu en özel dekorları sizin için hayata geçiriyoruz.

220 CM ENİNDE BASKI İMKANI



Tüm yaşam alanlarına uygun

40.000 m²/GÜN BASKI KAPASİTESİ



Sınırsız renk ve özel desenler

HIZLI VE DİNAMİK ÇÖZÜMLER



Kalıp ve ölçü sınırlaması yok

SATIŞ OFİSİ: İkitelli Keresteciler Sitesi 8-A Blok Kat 1
Başakşehir- İstanbul / Türkiye

FABRİKA: İkitelli O.S.B. Eski Turgut Özal Cad. Hasyad Sit.
B Blok No: 6/402-408 Başakşehir- İstanbul / Türkiye

(+90) 535 668 11 58

www.forecodecor.com / info@forecodecor.com

(+90) 212 671 30 95

Sektör değerlendirmeleriyle bir fuarın geride bıraktığı izlenimler



İLHAM AL, GÖSTER VE BAĞLAN

Maison & Objet Paris 2022 gerçekleşti

Dünyanın dekorasyon, tasarım ve yaşam tarzı topluluğu arasında kıvılcım yaratan iş fırsatları ve yaratıcı etkileşimin ilham kaynağı olan Maison&Objet 2022 bu yıl 8-12 Eylül 2022 tarihleri arasında Paris'te gerçekleşti. Sizin hiç bitmeyen ilham kaynağınızdır ve sürekli olarak heyecan verici yeni keşifler sunar: Paris'teki ticaret fuarında yılda iki kez gerçekleşen etkinlik, Paris Tasarım Haftası boyunca Paris sokaklarında, saçak etkinliği ile gerçekleşiyor.

Tasarımcılar olmadan tasarım olmaz ve yetenekler olmadan sürprizler yaratılmaz. Maison&Objet, bugün piyasadaki en heyecan verici konseptlerin ve ürünlerin arkasındaki kadın ve erkekleri sergileyerek hem ham hem de cilalı ve işlenmiş yetenek külçelerini ortaya çıkarma konusunda bir yeteneğe sahiptir. Her sezon, geleceği tasarlayan insanlara ilham kaynağı oluyor.

Geleneksel pazarlar ve hedef pazarlar konusunda katılımcılardan gelen farklı düşüncelere tanık oluyoruz. Belçikalı marka Chehoma "birçok paydaş Doğu Avrupa'ya yeniden demir atmak istedi ancak Ukrayna krizi bize bunun tek çözüm olmadığını gösterdi. Bizim açımızdan çok bölgesel kaynak kullanımı en uygun çözüm olmaya devam ediyor."

Yeniden demirlemenin önündeki engeller

Gerçek şu ki, yapılan anketlerde, katılan profesyonellerin %22'si şu anda ister hammadde, ister bitmiş ürün açısından tedariklerini yeniden artırmayı planlamıyor. Bazıları, işlerinin yalnızca belirli ülkelerde bulunan ürünlere ve uzmanlık becerilerine dayandığını söylüyor. Örneğin bir İngiliz firma yetkilisi, "Hindistan'da uzun vadeli önemli iş ilişkilerimiz var, Avrupa'da



ihtiyacımız olanı aynı fiyata veya kalitede üretebilecek fabrika yok", diyor. Bazen şirketin kimliğinin önemli bir parçası olan verimli ortaklıklar. "Ürünlerimizin çoğu kültürel temelli ya da yalnızca Asya ve Güney Amerika'da bulunabilen ilginç şeyler. Fransız butiği Brin De Causette, "Bu benzersiz yönüne odaklanmayı tercih ediyoruz" diye açıklıyor.

Sektör paydaşlarının tereddütleri genellikle büyük finansal kısıtlamalardan kaynaklanmaktadır. Yine bir Alman markası, "Ürünlerimizin Avrupa'da metal ürün üretimi için nispeten emek yoğun ve enerji maliyetinin yüksek olması nedeniyle maliyetler belirleyici olmaya başladı" diyor.

Bu çok yaygın bir bulgudur, çünkü markaların %70'i daha yüksek üretim maliyetlerini ve %52'si daha yüksek satın alma maliyetlerini gösteriyor.

Markaların %41'i için bu engellere yeni tedarikçiler bulmanın karmaşıklığı da ekleniyor. "Birçok atölye kapandı. Bazı ürünlerin yerel olarak üretilmesi çok zor hatta imkansız hale geldi, çünkü öncelikle hammaddeler artık mevcut değil (...) ve artık elimizdeki araç ve becerilere sahip değiliz", diye açıklıyor "Ülkemizde belirli uzmanlık becerileri kayboldu" diye ekliyor. Bir perakende zinciri Avrupa'nın "yeniden sanayileşmesi" için çağrıda bulunurken, Avrupa'da tekstil, sofraya eşyası ve mobilya tedarikinde sorun yaşadıklarını açıklarken, bir Fransız marka pişmanlıkla "Temel malzemeler için bile sık sık yurt dışına bakmak zorunda kalıyoruz" diyor.

"Birçok atölye kapandı. Bazı ürünlerin yerel olarak üretilmesi çok zor hatta imkansız hale geldi, çünkü öncelikle hammadde artık mevcut değil (...) ve artık elimizdeki araç ve becerilere sahip değiliz."

Alicılar için daha da acil olan (%56) yeni tedarikçiler bulmanın zorluklarına, %44'ünün daha küçük bir tedarikçi portföyü ile çalışmak zorunda kalacakları korkusunu ekleyebiliriz. İrlandalı bir perakendeci, "Küçük aralıklara sahip oldukları için yerel olarak tedarik etmek çok daha fazla iş, bu yüzden daha fazla insandan sipariş vermem gerekiyor" diyor. İsraili ve İngiliz konuşmacılar ise, ülkelerinde yeterince çeşitli bir teklif bulma veya bulma sorunlarını dile getirirken, uluslararası kaynak kullanımı da daha benzersiz bir şey sunarak öne çıkmalarını sağlıyor.

Marka imajı ve güvenilirliği

Birçokları için yeniden yapılanma ve konumlanma, şirket operasyonları üzerinde somut ve olumlu bir etki yapma şansı sunuyor. Örneğin, ankete katılan on kişiden dördü daha kısa nakliye sürelerinden yararlanmayı umuyor.

Özellikle müşteriye yansıtılan görüntü, izlenebilirlik, daha iyi kalite ve dolayısıyla güvenilirlik açısından, yeniden donatmanın istenen sonuçları görülebilir. Markaların %71'i için bu, çevresel etkileri azaltmak ve %58'i için sosyal odaklı değerlere geri dönmekle ilgilidir. Bunların %53'ü için yeniden bağlamanın marka imajları üzerinde olumlu bir etkisi olabilir. Alıcı tarafında, %48'i daha iyi kaliteyi umuyor ve %39'u gelişmiş ürün uzmanlığı bekliyor.

Bunlar, kesinlikle talepkar olan, ancak bazılarının dediği gibi, beklentilerine daha uygun ürünler için daha fazla ödemeye her zaman hazır olmayan yeni müşteri tipini tatmin edebilecek pek çok iyileştirmedir. Egmont Toys, "En zorlu yön, tüketicilerin etik ve çevreye duyarlı çalışma koşulları altında, ancak 'Çin' ürünüyle aynı fiyata üretilen yerel bir ürüne sahip olmak istemesidir", diyor. Hollandalı RetailLAB firmasının CEO'su Hans van den Hout, "Yeni bir aşırı çağında çalışıyoruz ve yaşıyoruz" diye özetliyor. "Fiyatlar çok yükseliyor ve müşterinin talepleri bazen çılgınca oluyor (24 saat teslimat). Ancak, ürünün veya şirketin arkasındaki hikaye açık, anlaşılır ve nihai müşteri tarafından beklendiği sürece, üstün tasarım ve yüksek kaliteli ürünlerin hayatta kalacağını düşünüyor ve hissediyoruz" diyor.

Bu yıl Masionda müşteri beklentileri ve gelecek projeksiyonları bu yönde.

2022 Eylül fuarı daha önceki yıllara nazaran sönük geçti diyebiliriz

MOISONETTE D'OBJECT 2022

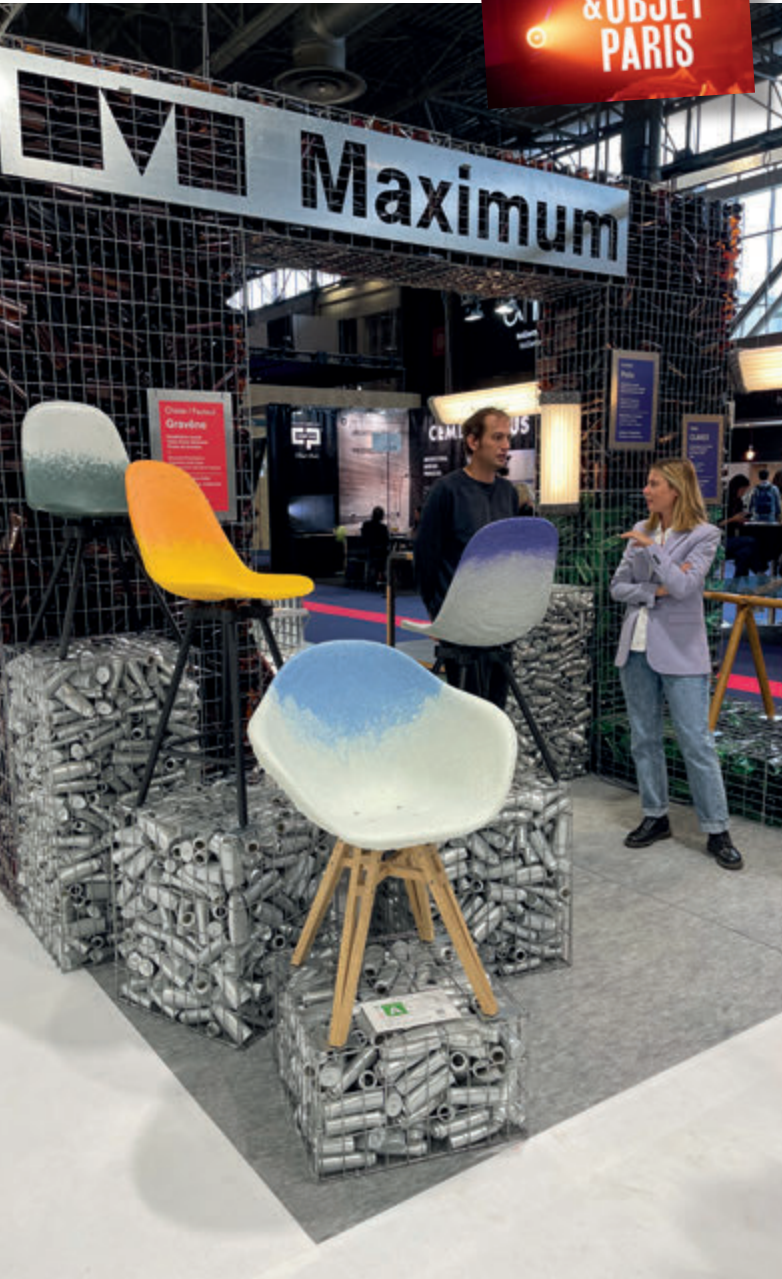

AYLİN ATEŞ ÖÇAL

Kapsan Mobilya ve Aksesuar
Sales & Marketing Manager
Satış ve Pazarlama Müdürü

Sanırım Covid birçok sektörü ve firmaları tasarım ve ürün geliştirme anlamında olumsuz etkilemiş olabilir. Bu durumda halen yıldızı parlayanlar bu olumsuz duruma rağmen tasarıma ve yeniliklere kapılarını kapatmayan firmalar oldu. Mobilya sektörü katılımı fark edilecek derecede az idi ve yoklukları hissediliyordu. Ev tekstilinde ve aydınlatma elemanları firmalarında katılım geçen senele göre çok daha azdı.

Hediyelik eşya, ev aksesuarları, ev parfümü mutfak eşyaları ve aksesuarları gibi küçük obje sektöründe ise canlılık geçen yıllara göre hemen hemen aynı idi.

Benim için bu sene en fark yaratan nokta geri dönüşüm malzeme kullanımı konusundaki artan firma ve çevre farkındalığı diyebilirim.

Hemen hemen bütün firmalar çevreciliği (Çevre bilincini) her planda öne çıkarmış, çevre dostu organik materyaller kullanmış ve bunu en önemli pazarlama unsuru olarak ortaya koyarken geri dönüşen malzemeler ile yapılan tasarımlarda şık ve ergonomik görünüyorlardı.



WHAT IS NEW IN ARKOPA?



Discover the Softform world with Arkopa!

Arkopa Softform panels, which are catching modern trends, are furniture and kitchen complements, which are suitable for every taste with its hidden and self-handle options and flat, angled and j handled models with different sizes, colors and surface alternatives. Easy usage and design are offered in the desired sizes.

Arkopa ile Softform dünyasını keşfe çıkın!

Modern trendleri yakalayan Arkopa Softform paneller, gizli ve kendinden kulplu seçenekleri ve düz, açılı ve j kulplu modelleriyle farklı ölçü, renk ve yüzey alternatifleriyle, her zevke uygun mobilya ve mutfak tamamlayıcılarıdır. İstenilen ebatlarda kolay kullanım ve tasarım imkanı sunulmaktadır.

New Colors

3259
SM Kaşmir
SM Cashmere

3260
SM Kül Gri
SM Ash Grey

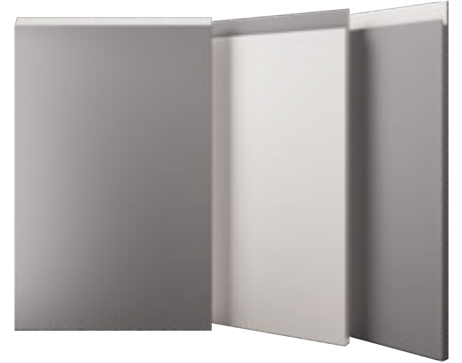

New Collection



Fabrika

Organize Sanayi Bölgesi 17. Cadde No: 2/C 38070
Melikgazi / KAYSERİ / TÜRKİYE

+90 352 321 26 11 +90 352 321 26 10

arkopa@arkopa.com.tr



E - Katalog | E - Catalog

ARKOPA
ite tasarla



Bu da önümüzdeki senelerde, pazarlamada en lider konunun çevrecilik olacağını sinyali şimdiden veriyor.

Artık malzemelerden yapılan sandalye tasarımları, mutfak tezgahları, masa tablaları güzel ve orijinaldi. Karşılaştığım ve beğendiğim bir Türk firması; Palezzo'da ...

Türk firmaları el dokuması halıcılık konusunda oldukça büyük bir alanı kaplamalarına rağmen maalesef tasarım ve sergileme şekilleri açısından diğer stantlardan çok uzaktı bu durum bir Fas firmasının halı ve kilimlerinin bile bizim firmaların ürünlerinden 8-10 kat daha fazla fiyatlara satıldığını görünce bu halıları dokuyan Türk kadınlarımızın katlandığı zahmetlere üzülmemek elde değil.

Türk halıcılığının halen Sultanahmet pazarlama teknikleriyle Avrupa'ya açılma hayalleri fuar organizasyonlarını zengin etmekten öteye gidip bol satış ve kar getirmesini diliyorum.

Bir diğer konuda ülkemizde artan döviz kurlarının yanında Avrupalı üreticilerde de artan maliyet ve işletme giderlerinin etiketlere yansımaları idi.

Artık bu fiyatlarla Avrupa'dan mal almak yerine onların yaptığı gibi mal teminini dünyanın başka yerlerinde aramak tek çıkış yolu gibi duruyor.

Doğaya dönüş doğal malzemelerin kullanımı hasırlar, ipler, ham dokumalar doğal renkler sade ve şık tasarımlar ön planda iken, anneannelerimiz Makrome ipleri bile fuarda çok şık tasarımlara can vermişti.

Bitkilerin evlerin içine taşınması da bizim pandemi sonrasında daha güçlü hissettiğimiz, doğa özlemimizi göstermektedir.

Metal ayaklar ise uzun ömürlü dayanıklı olma özellikleri ile ahşaplar, hasırlar, deriler, geri dönüşüm objeleri ile birleşerek önemli bir yer tutmaktaydı. Ayrıca metallerdeki kaplama yüzeyleri yerine boya bitişleri çok daha fazla ve daha etkileyiciydi.



ANADOLU MOBİLYA FUARI ANATOLIAN FURNITURE EXHIBITION

NOBEL ana MOB 5-9 EKİM OCTOBER 2022

Kayseri OSB Uluslararası Fuar Merkezi
Kayseri Osb International Exhibition Center

Destekleyenler/ Supporters



BU FUAR 5174 SAYILI KANUN GEREĞİNCE TÜRKİYE ODALAR VE BORSALAR BİRLİĞİ (TOBB) DENETİMİNDE DÜZENLENMEKTEDİR.
THIS FAIR IS ORGANIZED WITH THE AUDIT OF TOBB (THE UNION OF CHAMBERS AND COMMODITY EXCHANGES OF TURKEY) IN ACCORDANCE WITH THE LAW NO.5174



MIFF 2023, 1-4 MART 2023'te gerçekleşecek

MIFF 2022 FUARI İÇİN GÜÇLÜ BİR TEMEL OLUŞTURUYOR

Editör : Nesip Uzun /Malezya-Kuala Lumpur

Malezya Uluslararası Mobilya Fuarı (MIFF) 2022, bu yıl Asya'da yüz yüze gerçekleşen ilk endüstri etkinliği oldu. Temmuz ayından itibaren bu özel fuar için katılımcılar ve alıcılardan gelen övgülerle fuar 6'dan 9'a, yüksek notla sonuçlandı.

94 ülke ve bölgeden toplam 10.017 alıcı, 11 ülke ve bölgeden 192 katılımcının stantlarını doldurdu ve Malezya Uluslararası Ticaret ve Sergi Merkezi (MITEC) ve Dünya Ticaret Merkezi Kuala Lumpur'da (WTCKL) 199 milyon ABD doları değerinde yerinde satış gerçekleştirdi.

Kuala Lumpur'a seyahat edemeyen tedarikçiler ve alıcılar, MITEC'deki özel bir salonunda kurulan sanal MIFF Furniverse platformu üzerinden işlem yaptıkları için aksiyonu kaçırmadılar.

Küresel ilk 10 mobilya fuarı ve Güneydoğu Asya'nın en büyüğü olarak ününe ek olarak, MIFF, Malezya'nın evler ve ticari iç ve dış mekan ihtiyaçları için ünlü yüksek kaliteli ahşap mobilyalarının en büyük vitrinidir.

Bu yılki gösteri, iki yıllık pandemi kesintisinden sonra, fiziksel bir olay olmadan alıcıları ve tedarikçileri birbirine bağlamak için 2020'de başlatılan MIFF Furniverse ile fiziksel ticaret alanını birleştiren hibrit bir baskıydı.





Perakendeciler pandeminin neden olduğu tedarik belirsizliklerinden sonra kaynaklarını çeşitlendirmeye çalışırken, sergilenen geniş mobilya yelpazesi, geri dönen ziyaretçiler ve ilk kez gelen katılımcılar trafiğinin %40'ını oluşturuyor.

"Sonucun iyi olacağı konusunda iyimserdik ama beklentilerimizi tamamen aştı. Katılımcılar, güçlü siparişlerden çok memnunar ve hızlı satın alma, buradaki ürünlerin çeşitliliğini ve kalitesini kanıtıyor. MIFF Genel Müdürü Karen Goi, "MIFF, küresel mobilya ticaretinde sağlam bir kaynak bulma platformu olmaya devam ediyor, esnekliğini ve uygunluğunu kanıtladı" dedi.

Fuar, gelecek yıl 1-4 Mart tarihleri arasında 80.000 m²'lik bir alana yayılarak aynı iki mekanda 500'den fazla katılımcıya ev sahipliği yapacak.

Pandemiye rağmen, 2022 fuarı MIFF Mobilya Tasarım Yarışması, Millennials@Design - xOrdinary vitrini ve Malezya Kereste Endüstrisi Kurulu tarafından yaratıcılıklarını ve fikirlerini sergilemeleri için alan verilen TANGGAM Tasarım Merkezi ile genç yetenekleri desteklemeye devam etti.



Arkopa Ahşap Panel Yönetim Kurulu Başkanı Onur Kılıçer:

Arkopa Ahşap Panel, kapasitesini ve ürün gamını artıracak

Mobilya, dekorasyon ve inşaat endüstrisine yönelik üretim yapan Arkopa Ahşap Panel, devreye almaya hazırlandığı iki yeni hat ile hem kapasitesini hem ürün gamını hem de ihracatını artıracak.

Türkiye'nin önemli mobilya üretim merkezlerinden Kayseri OSB'de faaliyet gösteren Arkopa, hızla değişen mobilya, dekorasyon ve inşaat endüstrisine 2003 yılından bu yana yan sanayi hizmeti veriyor. Arkopa Ahşap Panel Yönetim Kurulu Başkan Yardımcısı R.Onur Kılıçer, "Modern makine parkurlarımız, kalite ve hizmette sürdürülebilir anlayışımız, sürekli gelişim ve kendini yenileme vizyonumuzla sektörümüzün önemli oyuncularından biriyiz. Uzman ekibimiz ile ISO 9001, ISO 14001, ISO 45001 standartlarına sahibiz. Şu anda 70'ten fazla ülkeye ihracat yapıyoruz. Yakın zamanda devreye alacağımız yeni yatırımlarımızla hem ürün kapasitemizi hem ürün çeşitliliğimizi hem de ihracat pazarımızı genişleteceğiz. Sektörlerimizin marka algısı güçleniyor. Bu sayede rakamları incelediğimizde ihracatta değer artışının miktar artışının üzerinde olduğunu görüyoruz. 2022 yıl sonunda daha önceki yıllara



bakarak ihracatta yüzde 20 ila 25 civarında artış öngörüyoruz. İhracatımızın toplam ciromuzdaki payı yüzde 70'i geçti. Her geçen gün marka bilinirliğimizi bir üst seviyeye çıkaracağız" dedi.

Softforming hattı ile özgün tasarımlar sunacak

Yakın zamanda devreye alacakları iki yeni hat ile ürün gamını genişleteceklerini ve 2022-2023 yıllarının Arkopa için ciro ve yatırım yılları olacağını belirten Kılıçer, "200'ün üzerinde tescilli ürünümüz, kalite laboratuvarımız ve gerçekleştirdiğimiz yüzlerce test sonucunda elde ettiğimiz deneyim ile sürdürülebilir kaliteli hizmet verme anlayışımızı geleceğe taşıyoruz. 2020 yılı sonunda devreye aldığımız melamin panel hattımızda dekor saclarının sayısına bu yıl 3 yeni dekor daha ekledik. Farklı yüzey dekorları ile mobilya endüstrisinde yer almaya çalıştığımız bu ürünleri geçtiğimiz yıl içerisinde en çok mesai harcadığımız ürün grubumuz oldu. Yeni model ve renklerle mobilya üreticilerinin hem görselde hem de pratikte en büyük yardımcıları olmaya devam ettik. Bunun yanında hazır kapak üretimimize de hız verdik. Yeni yatırımımız olan paketleme robotları ile tam otomatik panel paketleme hizmeti de vermeye başladık. Üretim hatları ile birlikte eş zamanlı çalışan paketleme robotları, ürünleri barkod, karekod, sensör veya kamera yardımıyla algılayarak hızlı ve doğru bir şekilde paketleme yapabiliyor. 2022-2023 yılları bizim için yatırım yılı olmaya devam edecek ve bu yatırımlar sayesinde istihdamı da önemli ölçüde artıracacağız" ifadelerini kullandı.



Kayseri Model Fabrika'nın Yalın Dönüşüm projesi kapsamında firma içinde operasyonel ve yönetsel dönüşümü sağlamaya yönelik adımlar attıklarını paylaşan R.Onur Kılıçer, Ar-Ge çalışmaları ile farklı mobilya tasarımlarına uygun çözüm oluşturan standart modelleri ve müşteriye özel tasarımlar geliştirdiklerini söyledi.

HER RENK İLE
KUSURSUZ EŞLEŞME





Türkiye ve Avrupa'nın en teknolojik boya merkezi

Yatırımlarıyla gurur veren bir proje: MOBİBOYA

Mobilya sektöründe boya hatları oldukça önemli bir yatırım maliyeti ve bir o kadar da bilgi ve deneyim gerektiren bir alandır. Günümüzde gelişen teknolojik yatırımlar panel sektörünün seri üretim avantajları ve malzeme çeşitliliğindeki zenginlik, üretimin daha esnek hale gelmesini sağlarken, kaliteli mobilya ve doğal ahşap ürünlerin kullanımını ile bunların yüzey işlem sorunları da bir o kadar önem kazanmıştır. Dünya genelinde katma değerli ürünlerin üretimi söz konusu olduğunda ahşap'ın üstünlüğü tartışılmaz bir olgu olarak her zaman öne çıkmaktadır.

Şüphesiz gerek emek yoğun ahşap üretiminde gerekse yoğun teknolojinin her yönüyle sektöre girdiği mobilya

üretiminde ürünün yüzey işlemlerinde en önemli konu yüzey pürüzsüzlüğü ve çevre dostu yüzey koruyuculardır. Gerek tüketici bilincinin gelişmesi gerekse de AB ve Amerika'da artık solventsiz malzemelerin tercih edildiği, ve ahşabın günlük hayatta öne çıktığı ülkeler Türk mobilya ihracatçıları için de en önemli pazarlardır. Ülkemizde önemli bir doğal masif üretimi yapan firma bulunmasına rağmen finiş işlemlerdeki hassasiyet ve zorluklar kadar bu alandaki yatırım maliyetleri de oldukça yüksektir. İşte tam da bu noktada sadece Kayseri üreticileri için değil, Kapasite ve yatırım boyutları itibarıyla çok daha geniş bir üreticiye hitap edebilen bir yatırım olan MOBİBOYA, AB destekli yatırım fonlarını da kullanarak Avrupa ve Türkiye'nin en büyük teknolojik yatırımlarını gerçekleştirdi.

MOBİBOYA'yı daha iyi tanıyalım

Mobiboya, tesisi Türkiye Cumhuriyeti destekli Avrupa Birliği Fonları ile Kayseri'de kurulmuş, sıfır atık politikasıyla çalışan mobilya ve metal boyama üssüdür. Yüksek teknolojilerle donatılan tesiste, dünya mobilya standartlarına uygun su bazlı boyalar kullanılmakta ve boyama süreci tam otomatik makinelerle tamamlanmaktadır.

Mobiboyanın çevreci teknolojileri ve su bazlı boyaları sayesinde maliyetler azalır, çocuklara temiz bir dünya kalır.





Dünyada eşi ve benzeri olmayan Mobiboya; ahşap, panel, mdf, sunta, metal parçalar, cam, fiberglass, otomotiv parçaları, tır brandaları, mobilya parçaları, sandalye, panel, masa, pencere gibi ürünlerinizin boyama işlemi için dünya standartlarında bir tesisi hizmetinize sunuyor.

Mobiboya: Türkiye ve Avrupa'nın en teknolojik boya merkezi

Dünyanın karşı karşıya olduğu iklim değişimi ve çevre sorunları, çevreye duyarlı bir sanayi gelişimini mecburi kılmaktadır. Mobiboya da bu anlayışla yola çıkarak Kayseri ve ülkemiz ekonomisine/sanayisine çevre dostu bir yaklaşımla katkı sağlamaktadır.

Başta KOBİ'ler olmak üzere, tüm mobilya sektörü için önemli fırsatlar yaratmaktadır. Su-bazlı boyaların kullanımını artırarak hem üreticilerin hem tüketicilerin çevre farkındalığı edinmesine destek olmaktadır.

Su bazlı boya nedir nerelerde kullanılır?

Su bazlı boyanın yapısında dolgu, suda çözünen bağlayıcı ve mikroskobik plastik parçacıklar vardır. İçerisinde bulunan suda çözünen bağlayıcılar sayesinde suda çok kolay çözülür. Kurduğunda ise suya karşı oldukça dayanıklı bir hal alır. Diğer adının akrilik boya olmasının nedeni bağlayıcı olarak akrilik kullanılmasıdır. Sadece akrilik kullanılmaz. PVA, vinil veya alkid gibi farklı malzemeler de suda çözünen bağlayıcı görevini üstlenebilir. Bu boya türü aynı zamanda kolay temizlenebilir bir yapıya sahiptir. İçeriğinde çocuk sağlığını olumsuz etkileyebilecek solvent yapı barındırmadığından dolayı gönül rahatlığıyla çocuk odalarında kullanılabilir.



Mobiboya'da dünya mobilya standartlarına uygun su bazlı boyalar kullanılır ve tüm işlemler tam otomatik makinelerle yapılır.



Solvent Bazlı Boyalar, solvent içerdiğinden Avrupa Birliği ve diğer pek çok ülkede yasaklanmış durumda. MOBİBOYA Su bazlı boyama hizmeti ile sektöre Türkiye çapında bir hizmet sunuyor.

Özellikle bebek ve çocuk odalarında Su Bazlı Boya kullanılmalıdır

İnceltici olarak organik madde (su) kullanıldığı için (VOC) duman çıkarma durumları oldukça azdır. Su bazlı boyalar yüzeylere uygulandığında daha az kokuya sahiptir ve atmosferde iklim değişikliğine neden olan kirleticilerle reaksiyona girmez. Sonuç, kolay ve göz alıcı bir uygulamadan ödün vermeden hepimiz için temiz, nefes alınabilir hava ve uzun ömürlü yüzeylerdir.

Küf oluşumuna maruz kaldığı takdirde alanın büyümesine neden olmaz. Su bazlı boyalar oldukça uzun ömürlüdür. Leke tutmaz ve güneş ışığında bile rengi kısa sürede solmaz.

Çatlamalara karşı dirençlidir. Elastik bir yapıya sahiptir. Toksik emisyon oldukça düşük denilebilir.

İhracat ve Uluslararası Pazarlarda Avantaj

Avrupa Birliği, ABD, ASYA ve bir çok pazarda Pazar payı her gün daha da artmaktadır. Genel kodeks ve standartlara uyum ve belgeleme şartı bulunmaktadır. Su bazlı boyama tüm bu şartları karşılayabilmekte olduğundan, ilgili belgeler kolayca alınabilmekte ve ihracatta büyük avantaj sağlanmaktadır.

Halihazırda tükenmiş fuar alanları ve büyüyen bir bekleme listesi ile Sicam 2022

Uluslararası mobilya endüstrisi için son derece ilginç bir Sicam 2022

İtalya'nın Pordenone şehri, 18-21 Ekim 2022 tarihleri arasında, giderek daha canlı ve sürekli yenilik, teşvik ve ilişki arayışı içinde olan uluslararası bir mobilya endüstrisi için farklı fikirlerle dolu olmayı vaat eden 13. SICAM edisyonuna ev sahipliği yapacak. Fuar kompleksinin on salonunun tamamı dolu ve bu yıl Salon 8'in genişletilmesi sayesinde sergi alanına yeni bir genişleme yapılacak. Türkiye'den 20'yi aşkın firmanın katılımcı olarak yer aldığı fuara her yıl olduğu gibi bu yıl da yüzlerce ziyaretçi sektörteki gelişme ve yenilikleri görmek amacıyla bu önemli fuarı ziyaret edecektir.



NB BAYTEK - BAYLAR®

VAKUM & MEMBRAN PRES İÇİN PVC FOLYOLAR

22 - 26 Ekim 2022
INTERMOB
Tüyap İntermob
6. Salon No: 642 A

YENİ RENKLER

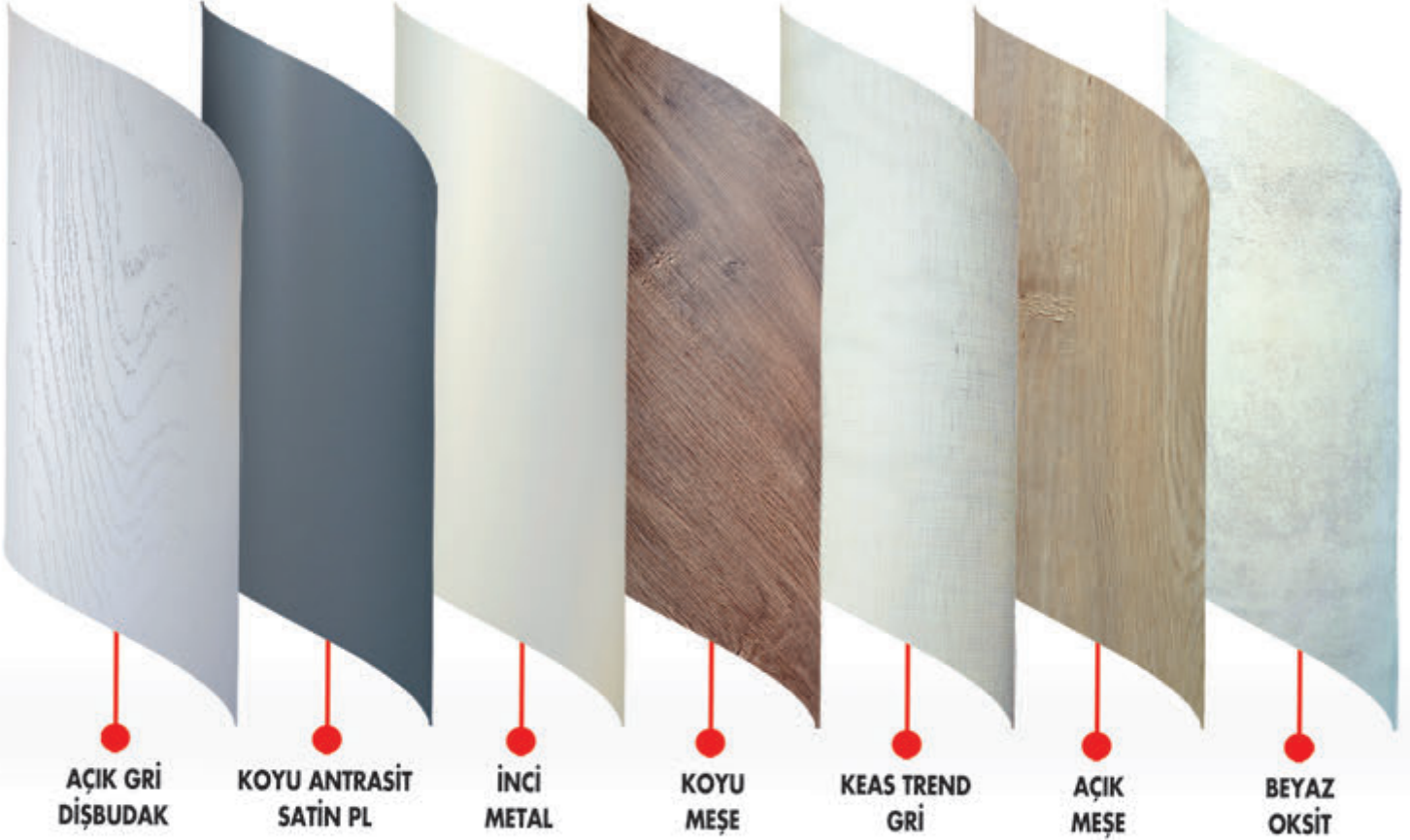

ÜRÜNLER & ÖZELLİKLER

- > Vakum ve Membran Presler için PVC Folyolar
- > Zengin Renk ve Desen Seçenekleri
- > Geniş Stok Yelpazesi
- > Üstün Ürün Kalitesi
- > Zamanında ve Hızlı Teslimat

VAKUM VE MEMBRAN PRES TUTKALI



SİLİKON MEMBRAN



BAYTEK - BAYLAR MOBİLYA SAN. ve TİC. A.Ş.

Küçükbakkalköy Mah. Dereboyu Cad. No: 3A Brandium AVYM R5 Blok Kat: 6 Daire: 37-38-39 PK: 34750 Ataşehir - İSTANBUL

0216 313 16 92 (Pbx) 0216 313 16 89 - 99

info@baytek-baylar.com.tr www.baytek-baylar.com.tr



WhatsApp Sipariş Hattı : 0533 346 23 92



Fuarın 5. Salonunda 8 numaralı standıyla uluslararası ziyaretçilerle buluşarak Türk mobilya sektörünü tanıtan Ekin Yayın Grubu, bu yıl 12. Kez Sicam fuarına katılıyor. Burada uluslararası bir yayını olan Furniturk dergilerini dağıtacak olan grubumuz, Sicam fuarının da basın partneri olarak fuarda yerini alacaktır. Yanı sıra fuar içinde önemli basın ve sektör etkinlikleri de gerçekleştirecektir.

SICAM organizatörü Carlo Giobbi, "Gerçekten önemli bir ticaret fuarını dört gözle bekliyoruz" dedi ve "bu aynı zamanda bugün, dört ay sonra, ilgilenen şirketlerin büyük bir bekleme listemiz olduğu gerçeğine de yansıyor. Her ürün sektöründeki büyük oyuncuların katılımını zaten onayladık ve bu yıl büyük çok uluslu şirketlerin de fuara dönüşüne tanık oluyoruz. Tüm bu firmaların SICAM 2022'ye sağlam katılımının, son iki yılın zorluk ve belirsizliklerinden sonra komponent ve aksesuar sektörünün verebileceği en iyi cevap olduğuna inanıyorum" dedi.

Federlegno Arredo tarafından yakın zamanda ulusal mobilya endüstrisinin performansı hakkında iletilen aynı veriler, SICAM için bu beklentinin nedenini anlamayı kolaylaştırıyor: cari yılın ilk çeyreği, tüm ulusal mobilya tedariki için satışlarda %24,5'lik bir artışla kapandı. 2021'in aynı dönemine kıyasla, iç pazar %27,2 ve dış satışlar %21 arttı. Bu, özellikle ihracatta önemli bir iyileşme (mobilya için 2019'a kıyasla %9,3 artış) ile 49 milyar (18 milyar ihracat olmak üzere) üretim cirosu kaydeden sektör için rekor 2021 yılında elde edilen sonuçları konsolide ediyor. -tüm tedarik zinciri için aydınlatma ve %7,3 artış).

SICAM bu yıl, her zamankinden daha fazla, uluslararası mobilya endüstrisindeki tasarımcılar ve profesyoneller için mükemmel bir randevu olacak. Fuarın yurt dışı tanıtım



turunun çeşitli aşamalarında kaydedilen ilgi bu anlamda çok anlamlı oldu. Geçtiğimiz birkaç ay içinde SICAM, kıtalardaki tüm büyük ticaret fuarlarında yer aldı: Avrupa ile ilgili olarak Birmingham, İngiltere'deki KBB'den Valencia, İspanya'daki Fimma-Maderalia'ya ve Avrupa ile ilgili olarak Bulgaristan, Sofya'daki Technomebel'e; ve ardından Kolombiya'daki Interzum Bogotá ve Hindistan'ın Bangalore kentindeki son Indiawood. Turun sonraki durakları Brezilya, São Paulo'daki Formobile, Buenos Aires'teki Fitecma ve Atlanta, ABD'deki IWF olacak.

Uluslararası pazar cephesinde, bu yıl SICAM, dünyanın dört bir yanından tasarımcıların, mimarların, alıcıların ve gazetecilerin varlığını dört kıtada görecek. Amerika Kıtası'ndan Amerika Birleşik Devletleri, Kanada ve Meksika'dan varışlar bekleniyor; Afrika'dan beklenenler Kenya, Mozambik ve Güney Afrika; ve sonra Avustralya ve Yeni Zelanda ile Kazakistan, Özbekistan ve Türkmenistan'ın Kafkas Cumhuriyetleri var. Temel bir vitrin, aynı zamanda yeni pazarlara ve müşterilere açılan bir kapı. SICAM için beklenti, yıllardır Pordenone'de yer alan yüzden fazla farklı mobilya profesyoneli kökenini pekiştirmek ve böylece şirketlerin kapsamlı ve her şeyden önce nitelikli bir uluslararası görünürlüğe en üst düzeyde katılmasını garanti etmektir.

Carlo Giobbi, "Sürekli büyüme, SICAM'ın tüm tarihine damgasını vuran özelliklerden biridir: ve bu baskı da bir istisna değildir," diye devam etti. "Genel olarak, uluslararası mobilya pazarının iyi bir şekilde toparlandığını görüyoruz. Sonuç olarak, bu yıl da Pordenone'de katılımcı firmalar ve dünyanın dört bir yanından gelen profesyoneller arasında birçok yeni iş fırsatı yaratılacak. Tarzı ve atmosferi kişisel ilişkilerin gelişmesine çok elverişli olan fuarımızın formatı, bu anlamda tüm uluslararası mobilya endüstrisi tarafından her zaman tanınan ve takdir edilen bir garanti olmaya devam ediyor" dedi.





Natural A. Oak
YPY3 Doğal Hareli A. Meşe Kaplama
YPY3 Natural Crown Cut A. Oak Veneer

NEW

ARTPAN

Kapının Sanatsal Yüzü



YPY3 Doğal Hareli A.Meşe Kaplama
YPY3 Natural Crown Cut A. Oak Veneer

Kaplama Seçenekleri

Veneer Options

- Doğal Hareli A. Meşe
Natural Crown Cut A. Oak
- A. Ceviz A. Walnut
- Teak Teak
- Lake Lacquered



Kaplama Seçenekleri
Veneer Options

- Doğal Hareli A. Meşe
Natural Crown Cut A. Oak
- A. Ceviz A. Walnut
- Golden Teak Golden Teak
- Lake Lacquered
- Teak Teak
- Freze Meşe White Oak

Natural A. Oak

Y2 Doğal Hareli A.Meşe Kaplama
Y2 Natural Crown Cut A. Oak Veneer

NEW

ARTPAN

Kapının Sanatsal Yüzü



For your residential, hotel and special projects,
YOUR ECONOMICAL SOLUTION PARTNER IN THE PRODUCTION OF NATURAL WOOD VENEERED, LACQUERED AND CPL LAMINATE DOORS !..

For technical information and 3D models, you can contact us at

www.artpan.com.tr/mimarlara-ozel

www.artpan.com.tr
info@artpan.com.tr





49. CIFF Guangzhou 2022 Altı Yenilikle Başlıyor



49. CIFF Guangzhou 2022 Yeni bir tema olan "Birlikte Daha İyi Bir Ev İnşa Edin, Yeni Modele Hizmet Edin", temalarını öne çıkararak, yaşam kalitesindeki gelişmelere somut bir yanıt verme hedefi güdüyor.

Hedef, sektörde sürdürülebilir kalkınma ve Çin mobilya endüstrisinin niteliksel dönüşümü için bir güç olarak tasarıma odaklanma. Gayrimenkul sektöründe hem tasarımcılar hem de alıcılar, distribütörler ve oyuncuların oluşan bir hedef kitle. İlham vermek ve yaratıcılığı teşvik etmek için geniş bir temalı fuar gerçekleştirilmek.

Zaman ve mekan sınırlarını aşan bir ticaret etkinliği yaratmak için çevrimiçi ve çevrimdışı fuarların entegrasyonu...

CIFF Guangzhou 2022 başarısının bileşenleri bunlardı!



49. CIFF Guangzhou, 17 ila 20 Temmuz ve 26 ila 29 Temmuz arasında, Guangzhou Pazhou'daki Kanton Fuar Kompleksi'nde, toplam 510.000 metrekairelik sergi alanını işgal ederek, 23 ülke ve bölgeden 2.500'den fazla katılımcıyı ve 139.574'ü ağırlayan iki aşamada gerçekleştirildi. yüksek kaliteli ticari ziyaretçiler ve 130'dan fazla konferans ve forum ile birlikte 8 tematik sergi düzenlemektedir.

CIFF Guangzhou ilk kez çeşitli sosyal ve multimedya kanallarında çevrimiçi olarak düzenlendi, etkileyici bir 50,19 milyon ziyaret kaydetti ve bunun Asya'daki en stratejik olarak önemli iş platformu olduğunu bir kez daha kanıtladı ve tüm mobilya endüstrisini tek bir çatı altında bir araya getirdi ve Çin'in yerel ve uluslararası pazarları arasında güçlü bir sinerji yaratıyor - tüm mobilya endüstrisi için teşvik edici temalar ve kaynaklarla dolu, ileriye dönük ve fütürist, gerçekten yenilikçi, büyük ölçekli bir etkinlik oldu.

Fuar, mobilya endüstrisi için yarı mamuller. Makine, malzeme, yüzey ve donanım alanındaki önde gelen uluslararası ve Çinli markalar, üretimi optimize ederek kaliteli ürünler üretmek için en yenilikçi çözümlere özen gösteren, sürekli büyüyen bir endüstrinin ihtiyaçlarına ikna edici bir yanıt sundu.

Tüm katılımcıların (katılımcılar, ziyaretçiler ve organizatörler) taahhüdü, giderek daha geniş bir alan yaratmak için bundan böyle entegre bir çevrimiçi-çevrimdışı fuar etkinliği olmaya devam edecek olan CIFF Guangzhou'nun mükemmel, güvenli ve başarılı bir şekilde sonuçlanmasını sağladı. Çin'de ve dünya çapında giderek artan sayıda



endüstri oyuncusu için eksiksiz, çekici ve erişilebilir fuar platformu.

Bu bağlamda, birçok etkinlik arasında, CMF Trend Lab, dört atölye çalışması aracılığıyla piyasa trendlerini yorumladı: Sanal ekonomi ve dijital anlatıya odaklanan Dijital İnsanlık Sonrası Laboratuvarı; COVID sonrası dönemde refah, gıda inovasyonu ve sıfır emisyonla odaklanma temalarını geliştiren Dengesizlik Laboratuvarı; geleneksel zanaatkarlıkta yeniliğe, Doğu ruhunun yeniden tanımlanmasına ve endüstriyel malzemelerin kullanımına odaklanan Ulus Odaklı Laboratuvar; Kadınların ekonomideki artan rolüne ve buna bağlı olarak tüketici karar verme gücündeki değişen eğilimlere dikkat çeken Body Shaming Lab.

Bu arada, tasarımcılar ve üreticiler arasında sinerji ve fırsatlar yaratan, iletişim, değişim, bilgi paylaşımı ve verimli işbirliğini güçlendiren ve birleştiren platform olan D2M Lab, yaklaşık 50 tasarım stüdyosunun aktif katılımını gördü.



IWF ATLANTA

Uluslararası Ağaç İşleme Fuarı

23-26 Ağustos 2022' de gerçekleşti

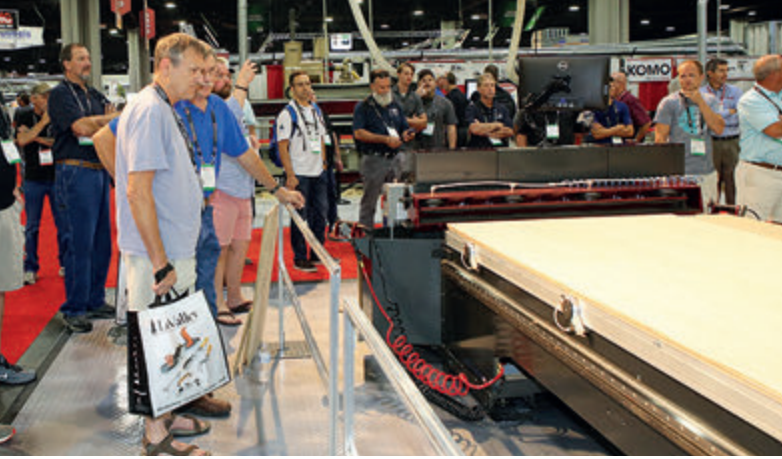

IWF Uluslararası Ağaç İşleme Fuarı , Kuzey Amerika'nın en büyük ahşap işleme teknolojisi, tasarım fuarıdır. Küresel ahşap işleme sektörü için en önemli destinasyonlardan biridir. IWF, mimari ahşap işleri, marangozluk, döşeme, mobilya imalatı, mühendislik ürünleri, kapılar, pencereler, makineler, aletler, metaller, plastikler ve daha pek çok konuda en son çözümleri sunar. IWF, ağaç işleme işinin iş yaptığı yerdir. İki yılda bir düzenlenen WF fuarında hammaddeler, sarf malzemeleri ve bitirme aksesuarlarından ağaç işleme ve malzeme işleme makinelerine kadar. Ayrıca ahşap, plastik ve diğer malzeme işleme sektörleri için en yeni ürünler, trendler ve çözümler. Daha fazla kaynaktan, daha fazla seçenek ve çeşitlilikte daha fazla yeni ürün sergileniyor.

IWF Industry Partners Alliance (IPA), ağaç işleme endüstrisinin önde gelen 20 ticari ve profesyonel kuruluşunda bir araya getiriyor ve yalnızca üyelere özel avantajlar sağlıyor. Aşağıdaki Türkiye'den Türk Ağaç işleme makineleri sektörünün en büyük derneği olan AİMSAD'da IPA üyesi olarak bu yıl Atlantadaki fuarda yerini aldı.

IWF Tasarım Vurgusu Ödülü

• ABD üniversite öğrencileri için önde gelen bir mobilya tasarımı yarışması olarak büyük beğeni toplamaktadır, Bu etkinlik IWF ve sahipleri WM tarafından desteklenmektedir.

• Mobilya endüstrisi tasarımcıları, imalat ve perakende yöneticileri ve tasarım medya topluluğundan temsilciler tarafından yürütülen bağımsız bir jüri tarafından en başarılı ürünler seçilerek ödüle layık ürünler belirlenir.

Önceki Tasarım Vurgusu kazananları arasında uluslararası alanda beğeni toplayan mobilya tasarımcısı Ini Archibong, tasarım sanatçısı Christopher Stuart ve diğerleri var.

Yarışma, ABD'nin dört bir yanından gelen öğrencilerin fikir alışverişinde bulunduğu, önemli kariyer temasları kurduğu ve tasarım topluluğunun dikkatini çektiği uluslararası bir ticaret fuarı ortamında yer alan küresel bir sahne sunmaktadır.

• Bu yıl Türkiye'den de gerek Ahşap işleme makineleri gerekse de aksesuar , panel üreticisi, ve değişik gruptaki mobilya yan sanayi ürünleriyle rekor denecek sayıda katılımcının yer aldığı fuar oldukça hareketli geçti.

12
|
15
|
10
2022

**WOOD
WORKING
THAT MATTERS.**

AHŞAP TEKNOLOJİLERİ
VE MOBİLYA ENDÜSTRİSİ
27. DÜNYA BİENALİ

in parallel with

33 bi mu
fieramilano



AGT, IWF ile Amerika Çıkartmasını Yaptı

Alanında küresel bir aktör olan ve mobilya sektörünün olduğu hemen her ülkeye ihracat yapan AGT, bu yıl Amerika'nın Atlanta kentinde gerçekleşen IWF Mobilya Malzemeleri ve Ahşap Makineleri Fuarı'na katıldı. Fuarı güçlü bir ekip ve deneyimli bir kadroyla katılan AGT, büyük ilgi gördü.

Fuarın tüm aşamalarını bizzat yerinde takip eden, AGT Marka ve Pazarlama Grup Müdürü Bahri Keçeli, Atlanta izlenimlerini bize aktardı:

"AGT olarak 5 kıtada ülkemizi temsil etmeye devam ediyoruz. Sektörümüz için önemli bir pazar olan Amerika Kıtası'nın geniş kapsamlı fuarlarından IWF'de ülkemizi temsil ettik. Amerika Kıtası'ndan alıcılar ile bire bir temas kurarak bölge pazarlarını daha derinlemesine inceleme fırsatı bulduk. AGT'nin trendlere

yön veren en yeni ürün ve hizmetleriyle sektörün nabzını tuttuk. Sektörün yıldız firması olarak ürün gruplarımız, üretim kalitemiz ve yeniliklerimiz ile fuarda oldukça ilgi gördük. SMR yüzey teknolojisine sahip, yeni panel koleksiyonumuz AGT 3P Premium Pet Panel dünyada fark yaratmaya devam ediyor. Yeni parke koleksiyonlarımız Marco Polo, Yoga ve 24 saat suya dayanıklı Mood, alıcıların beğenisini topladı. Mobilya sektöründeki ihtiyaçları analiz ederek geliştirilen, dolap kapaklarına kenar bandı gerektirmeyen profil çözümlerimiz, tasarımcının ve uygulayıcının hayatını kolaylaştırmak üzere sunuldu. En yeni ürün ve çözümlerimizle, dünyanın çeşitli yerlerinden gelen müşterilerimizi standımızda ağırlamaktan mutluluk duyuyoruz. Tüm bu çalışmalar hem ülke ekonomisine hem de firmamıza önemli katkılar sağlayacaktır.



Tece Dekor



Kenar bandı pazarında önemli bir yerli üretici firma olan TECE DEKOR, üretiminin büyük kısmını dünya genelinde farklı ülkelere ihracat gerçekleştiren bir firmamız. İç ve dış pazarda etkili bir yeri olan firma Son yıllarda gerçekleştirdiği yeni yatırımları , kapasite arttırımıyla da pazarın etkili bir aktörü olduğunu kanıtıyor. Uluslararası fuarların deneyimli bir aktörü olan Tece, Yıllardır Atlanta IWF fuarına katılan bir firmamız olarak bu yıl yine fuardaydı.

Uluslararası fuarlara sürekli katılarak marka ve Pazar ağını büyüten TECE, Ekim ayı ortasında Dünya mobilya yan sanayi sektörünün en önemli fuarlarından olan İtalya'nın Pordenone şehrinde gerçekleşecek Sicam 2022 fuarına da katılıyor.

Disa Kulp



Mobilya kulplarında son yıllarda gerek ürün çeşitliliği gerekse de yatırımlarıyla dikkatleri çeken DİSA KULP, son 4-5 yılda mobilya sektöründe gerçekleşen önemli uluslararası fuarların da müdavimi durumunda. Asya'dan Avrupa'ya , Kuzey Afrika'dan Orta doğuya kadar hemen tüm önemli fuarlara katılarak küresel Pazar ağını geliştiren ve ihracatını arttıran firma bu yıl 2. Kez Amerika IWF Atlanta mobilya bileşenleri fuarına katıldı. Fuar boyunca Amerika içinden ve dünyanın farklı ülkelerinden gelen alıcılara yeni koleksiyonlarını sergileyen firma her yıl ürün yelpazesine özel tasarımlar ekleyerek farklı ülke ve kültürleri analiz edip, bu bölgelere uygun ürünleri geliştirdiklerini belirtiyorlar. Alüminyumdan zamak, ve farklı malzemelerle çalışan firma, kendi kaplama tesislerinde hemen her tür üretim süreçlerini iç bünyesinde gerçekleştiriyor. Anadolu'da üretim yapmanın hem avantajlarına hem de olabilecek dezavantajlarını da olumluya dönüştürerek üretimlerini iç piyasa ve ihracata göre biçimlendirdiklerini belirtiyorlar. Disa bu yıl da 18-21 Ekim 2022 tarihleri arasında İtalya'da gerçekleşecek olan SICAM 2022 fuarında standıyla yer alacak.

IPA üyesi dernekler

- ACSP – Dolap ve Depolama Uzmanları Derneği
- APA – Mühendislik Ahşapları Derneği
- AWI – Mimari Ahşap İşleri Enstitüsü
- AİMSAD – Ağaç İşleme Makinaları Sanayicileri Derneği
- CPA – Kompozit Panel Derneği
- QCP – AWI Kalite Sertifikasyon Programı
- CMA – Dolap Üreticileri Derneği
- Appalachian Sert ağaç Üreticileri A.Ş.
- FPS – Orman Ürünleri Topluluğu
- NBMDA – Kuzey Amerika Yapı Malzemesi Dağıtım Derneği
- PCI – Toz Boya Enstitüsü
- Dekoratif Parke Derneği
- NHLA – Ulusal Sert ağaç Kereste Birliği
- NWFA – Ulusal Ahşap Döşeme Derneği
- ISKA – Uluslararası Testere ve Bıçak Derneği
- TWMA – Tayvan Ağaç İşleme Makineleri Birliği
- WCMA – Ahşap Bileşen Üreticileri Derneği
- IWPA – Uluslararası Ağaç Ürünleri Derneği
- SMA – Merdiven Yapımcıları ve İmalatçıları Derneği
- WPMA – Ağaç Ürünleri Sanayicileri Derneği

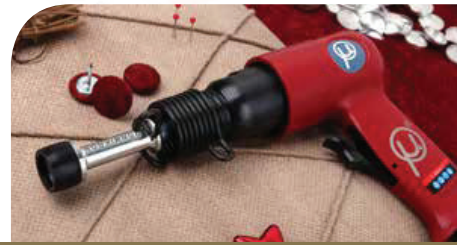
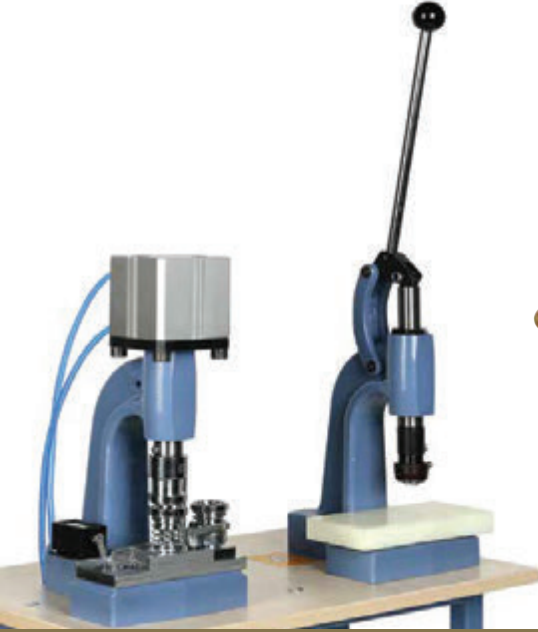

Unimak Mühendislik



Türkiye'de Ahşap işleme makineleri üreticileri içinde teknoloji geliştiren ve imalatını gerçekleştirdiği makineleri yüzlerce ülkede tercih edilen Unimak Mühendislik firması, adından da anlaşılacağı gibi bir mühendislik firmasıdır. Bu nedenle sadece makine üretmekle kalmıyor, kendi alanında önemli inovasyonlar geliştirerek pazarda tercih nedeni oluyor. En son Kanada da açtığı kendine ait 2000 m²'yi aşkın makine showroom'u ile sadece Kanada değil Amerika ve Latin bölgesinde de önemli bir trend yakalamış durumda. Atlanta'da gerçekleşen sektörün bu bölgesindeki en önemli fuarı sayılan IWF fuarında da makinelerini özenle sergileyerek uluslararası alıcıların karşısına çıktı. Fuarın kendileri için çok iyi ve başarılı geçtiğini belirten firma yetkilisi Sn. Nizamettin Coşkun, 'Amerika Kanada ile birlikte yeni projeksiyonumuzda genişleyeceğimiz çok önemli bir bölge. Burada kendi klasmanımızda Unimak makineleri tercih ediliyor bu da bizi gururlandırıyor. 'bu daha başlangıç diyerek Türk makine marka ve teknolojilerini dünyanın her yerinde temsil etmekten ve taşımaktan gurur duyuyoruz' dedi.

Kastamonu Entegre:

Panel sektörünün küresel devlerinden olan ve Türkiye dışında 8 farklı ülkede üretim gerçekleştiren Kastamonu Entegre, yeni gerçekleştirdiği yatırımlarıyla dünya kanel ve parke üretim sektöründe ilk 4 firma arasındadır. Amerika ve Latin pazarında da geniş bir pazar ağı bulunan Kastamonu Entegre bu yıl Ağustos ayında Amerika'nın Atlanta eyaletinde gerçekleşen sektörün etkili fuarlarından IWF fuarına katılarak Türk firmalarının ve markalarının da tanıtımını yaptı.



Edda Packaging Machines



2005 yılında endüstriyel elektronik ve otomasyon alanında faaliyetlerine başlayan firmamız, 2007 yılında mekanik ve otomasyon alanındaki ihtiyacını kendi bünyesinde karşılamaya başlamıştır. EDDA, kuruluşunun ilk yıllarında otomotiv sektörü, 2011 yılından itibaren ise standart paketleme makineleri üretimi ve ambalaj sarf malzemeleri tedariği konusunda uzmanlaşmıştır.

Firma yetkilisi Recep Tunç "Müşterilerimizin ihtiyaçlarını yakından takip ediyor ve ürünlerimizi sürekli iyileştiriyoruz. Tüm makine ve ekipmanlarımızda en ileri teknolojiyi kullanmayı ve her zaman bir adım önde olmayı hedefliyoruz." diye konuştu.

Gerek makinelerinde geliştirdiği teknoloji ve kalite gerekse de sadece Türkiye'de değil dünya genelinde de tercih edilen bir marka olması bu fuarda da etkisini gösterdi ve firma IWF fuarından önemli bir prestij yanında başarılı sonuçlarla da döndü.



AES

Artık sadece Türkiye mobilya üretim sektöründe değil uluslararası alanda da ürettiği makineleriyle adından söz ettiren sektörümüzün örnek firmalarından AES, bu yıl gerçekleşen IWF Atlanta'daki makine fuarında en ilgi gören firmalardan biriydi. Kendi üretimi dışında dünyanın en önemli ahşap işleme makineleri markalarından olan Homag firmasıyla önceki yıllarda gerçekleştirdiği ortak üretim ve işbirliği projelerinden de tanınan AES, bu yıl IWF fuarına katılan en başarılı firmalarımızdan biriydi.



Kapsan Mobilya

Mobilya aksesuarları sektöründe özellikle masa ayakları koltuk ayakları özel projelerin üretiminde çözüm üreten bir firma olan Kapsan Mobilya, son 5 yıl içinde gerek yeni fabrika yatırımı gerekse de makine yatırımlarıyla marka ve kalitesini uluslararası alana taşıyor. Mobilya sektöründe gerçekleşen yurtiçi ve yurtdışı pek çok fuara da katılarak bu ağını büyüten Kapsan en son katıldığı North Carolina'daki IWF fuarında en yeni ürünlerini sergileyerek Amerika ve Latin pazarına iddialı bir giriş yaptı. Rekabetçi olduğu kadar üst kalitede üretimiyle pazarda çok önemli bir aktör olan Kapsan Mobilya bu fuarda da önemli bağlantılarıyla fuardan memnun ayrılan firmalarımızdandı.

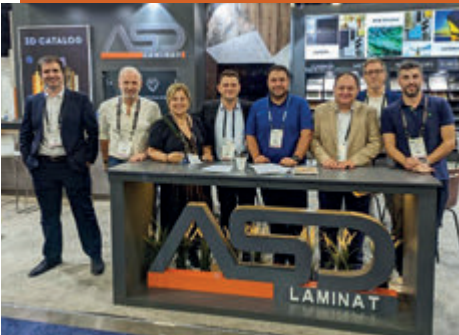

ASD:

Türkiye'nin önemli laminat üretici firmalarından ASD Laminat bu yıl Atlantada gerçekleşen mobilya yan sanayi fuarı IWF fuarına katılan ve oldukça başarılı bir fuar geçiren firmalarımızdandı.



MASİF PANEL



Ürettiğimiz
MASİF PANEL
çeşitleri

- Kestane
- Ceviz
- Kayın
- Çam
- Antik Kestane
- Meşe
- Ladin
- İroko
- Dişbudak

Masif Panelin Avantajları!

- ✓ Tamamen doğal ve sağlıklı malzemedir.
- ✓ Masif ağaç malzemenin doğallığını bozmadan geniş bir yüzey alanı sunar.
- ✓ Yüzeyi zengin tekstür ve dekoratifiğe sahiptir.
- ✓ Makinelere kolaylıkla işlenebilir.
- ✓ Yüksek boyut stabilitesi ve direnç özelliklerine sahiptir.
- ✓ Uzun ömürlü bir malzemedir.
- ✓ Yüzey işlemler için yüksek stabiliteye sahiptir.
- ✓ Farklı boyut ve ağaç cinsi seçenekleri sunar.
- ✓ Demonte mobilya üretimi için uygundur.
- ✓ Mobilya üretim hızını arttıran bir malzemedir.



BİLENOR ORMAN ÜRÜNLERİ SAN. ve DIŞ TİC. LTD. ŞTİ
Natoyolu Cad. No: 108 Yukarı Dudullu - Ümraniye / İstanbul / Türkiye
T: +90. 216 415 87 33 GSM: +90. 552 421 92 93
bilenor@bilenor.com.tr www.bilenor.com.tr

BY PAN® Bir BİLENOR ORMAN ÜRÜNLERİ Markasıdır.



MASİF PANEL



CEVİZ



MEŞE



KAYIN

AHŞAP MUTFAK TEZGAH ÖLÇÜLERİ	CEVİZ	MEŞE	KAYIN
700 * 3000 * 40mm	✓	✓	✓
700 * 4000 * 40mm	✓	✓	✓
1220 * 3500 * 40mm	✓	✓	✓

Neden Ahşap Mutfak Tezgahı?

- ✓ %100 doğal ahşap malzemeden üretilmektedir.
- ✓ Yüzeyi yenilenebilen tek malzemedir.
- ✓ İnsan sağlığına herhangi bir zararı yoktur.
- ✓ Ahşabın doğallığını ve sıcaklığını hissetmenizi sağlar.



BİLENOR ORMAN ÜRÜNLERİ SAN. ve DIŞ TİC. LTD. ŞTİ
Natoyolu Cad. No: 108 Yukarı Dudullu - Ümraniye / İstanbul / Türkiye
T: +90. 216 415 87 33 GSM: +90. 552 421 92 93
bilenor@bilenor.com.tr www.bilenor.com.tr

BY PAN® Bir BİLENOR ORMAN ÜRÜNLERİ Markasıdır.

INTERMOB

2022'de

EGGER

Güçü ile

ROMA

Rüzgarı

*EGGER Türkiye
Satış ve Pazarlama
Direktörü
Vitali Behar*

EGGER Türkiye, 22-26 Ekim tarihlerinde TÜYAP İstanbul'da gerçekleşecek INTERMOB Fuarı'nda ROMA Kenar Bantları markasını vitrine çıkarıyor. ROMA markası, yeni hizmet ve ürünlerini EGGER standında kullanıcısı ile buluşturuyor.

Türkiye, Balkanlar ve Ortadoğu'nun lider, dünyanın en büyük 3. kenar bandı üreticisi EGGER Türkiye, sektöre ilham veren ROMA Kenar Bantları markasını kullanıcısıyla buluşturmaya devam ediyor. ROMA Kenar Bantları, sektörün en önemli fuarlarından biri olan INTERMOB 2022'de ürün çeşitliliği ve hizmet kalitesi ile EGGER standında yer almaya hazırlanıyor.

INTERMOB 2022'de EGGER gücü ile ROMA rüzgarı esecek

ROMA Kenar Bantları, her yıl olduğu gibi bu yıl da INTERMOB Fuarı'nda yerini alıyor. Ahşap bazlı çözümlerin uzmanı EGGER Grup bünyesinde faaliyetlerine devam eden ROMA, 7. Salon 712 numaralı EGGER standında tüketicileriyle buluşmaya hazırlanıyor.

22-26 Ekim 2022 tarihleri arasında TÜYAP Fuar ve Kongre Merkezi'nde düzenlenecek olan INTERMOB Fuarı'nda sektörle buluşmayı hedefleyen ROMA, mobilya endüstrisinde mükemmel uyuma olanak tanıyan ürün çeşitliliği ve hizmetleriyle vitrine çıkacak. 2022 Renkleri, Dekoratif Metal Koleksiyonu, Kontrast Ürünler, ROMABOND profesyonel ve pratik yapılandırma çözümleri gibi öne çıkan ürün kategorilerinin yanı sıra yeni nesil lazer kenar bantlarını da beğeniye sunacak.

ROMA'da yenilikler dikkat çekecek

Tüm dünyada yaşanan teknolojik yenilikler, pandemi ardından hissedilen "yeni normal" düzeni, ekonomik dalgalanmalar, kuşaklar arası geçişler gibi çeşitli dönüşümler, yeni bakış açıları ve yaşam tarzlarının doğmasında da etkisini gösteriyor.

INTERMOB

Dönüşümün etkileri, birçok unsura nüfuz ediyor. Bu durumun yeni tasarım eğilimlerine yönelimi ortaya çıkararak mobilya sektörüne de yansıdığı, sektörde meydana gelen farklı taleplerle izlenebiliyor. ROMA Kenar Bantları, gelişim odaklı ürün ve hizmet anlayışıyla, ortaya çıkan taleplere cevap vererek, detaydan bütüne kusursuzluk arayan tasarımlara hem mükemmel uyumlu hem de sınırsız kombinasyon sunan çözümleri ile sektöre yenilik sunmaya devam ediyor.

ROMA Kenar Bantları, yeni dönemde ürün çeşitliliği, teknolojileri ve hizmet çözümlerinde sunduğu yeniliklerini, INTERMOB Fuarı'nda iş ortaklarıyla paylaşmaya hazırlanıyor.

Kenar bandında ürün kalitesi, çeşitlilik ve çözüm odaklı hizmetin adresi ROMA

EGGER Türkiye Satış ve Pazarlama Direktörü Vitali Behar, "İlham veren dekorasyon öncülerinden olmanın yolu sürekli keşfetmektir. Biz, bu anlayış ile sektöre değer katan çözümler geliştiriyor; müşterilerimize ürün kalitesi, çeşitlilik ve çözüm odaklı hizmetler sunuyoruz. Her zaman olduğu gibi bu sene de gerek ürün yelpazemizde gerekse hizmet alanlarımızda günün dinamiklerine uyum sağlayacak birçok yenilik yaptık. Bu sene ise geçen yıllardan farklı olarak, EGGER kimliğimizle yer alacağımız INTERMOB Fuarı'nda tüm yeniliklerimizi iş ortaklarımızla paylaşmak için heyecanlıyız." sözlerini kaydetti.



EGGER Grubu, Zorlu Bir Ortamda 4,23 Milyar Euro'luk Satışla Mali Yılı Kapattı

Ürünlere yönelik güçlü talep, rekor miktarlarda üretim ve aynı zamanda maliyet baskılarının gerektirdiği fiyat artışları, ahşap bazlı malzeme uzmanı EGGER için 2021/2022 mali yılında ciroda önemli bir artış sağladı.

EGGER Grubu, 2021/2022 mali yılını olağanüstü zorlu bir dönemde tamamlıyor. Devam eden COVID-19 salgını ve Ukrayna'daki dramatik gelişmeler, küresel enerji ve ham madde pazarlarını etkiliyor. Ürünlere olan yüksek talep finansal sonuçlara da yansdı: EGGER, grup genelinde 4,23 milyar Euro'luk satış gerçekleştirdi.

Grup Yönetimi Finans Grubu Başkanı (CFO) ve Grup Yönetimi Sözcüsü Thomas Leissing, St. Johann in Tirol'deki (AT) genel merkezde düzenlenen yıllık basın toplantısında "Zor bir dönemden geçtiğimizi göz önünde bulundurursak cirodaki bu önemli artıştan memnunuz. Geçtiğimiz iş yılında ürünlerimize yoğun bir talep gösterildi. Ancak zorlu bir jeopolitik manzara söz konusu ve Ukrayna'daki çatışmanın yanı sıra küresel enerji ve emtia pazarlarındaki gelişmeleri de izliyoruz." şeklinde konuştu.

EGGER'in 2021/2022 mali yılı için kilit rakamlarda olum-

lu bir gelişme yaşadığını söyleyebiliriz: Grup genelinde 4.234,3 milyon Euro satış (önceki yıla göre +%37,4) gerçekleştirildi ve 877,5 milyon Euro FAVÖK (önceki yıla göre +%41,0) elde edildi. FAVÖK marjı %20,7'de sabit kaldı (önceki yıl: %20,2), paydaş öz kaynak oranı ise %50,9 ile bir önceki yılki oran olan %42'nin üzerine çıktı. Leissing, "Sonuçlardaki bu artış, devam eden pandeminin zorluklarını ustaca yönettiğimizi, aynı zamanda sektörümüzde ortaya çıkan fırsatları da çok iyi değerlendirdiğimizi gösteriyor." dedi. İstikrarlı bir FAVÖK marjı ile kazançlardaki bu artışı getiren temel faktörler kereste ve inşaat ürünleri için olumlu bir pazar ortamı, Lexington, NC (US) tesisindeki yatırım kayıplarının azalması ve optimize edilmiş ürün ve müşteri kombinasyonudur.

EGGER, son aylarda rekor miktarlarda üretim yaparak güçlü müşteri talebini karşılamayı başardı. Grup, 10,5 milyon m³ ahşap bazlı malzeme ve kereste ile üretim rekoru

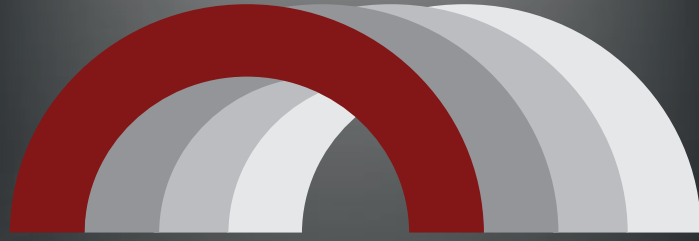

ÖZDEMİR GROUP



kırdı. 2020/21 mali yılına göre bu, %9,4'lük bir artışa veya 900.000 m³'e tekabül ediyor.

Tüm Ürün Alanlarında Olumlu Gelişmeler

Grup Yönetimi Satış Pazarlama Grubu Başkanı (CSO) Michael Egger Jr., "COVID-19 salgını sırasında ortaya çıkan koza etkisinin estirdiği rüzgar, geçen mali yılda mobilya endüstrisine ve ahşap bazlı malzeme sektörüne yönelik yüksek talep getirdi." diyor. EGGER Grubu, tüm ürün alanlarında satış artışı kaydetti. Bu artış, üç ana faktörün sonucu olarak gerçekleşti: Özellikle Kuzey Amerika pazarında kereste ve inşaat ürünleri için olumlu pazar ortamı, Biskupiec (PL) ve Lexington, NC'deki (US) en yeni tesislerle gelen hacim artışları ve maliyet baskısının gerektirdiği fiyat artışları.

Dekoratif Ürünler (mobilya ve iç tasarım ürünleri) %76,9 ile en büyük ciro payına sahip oldu ve 3.473,4 milyon Euro ile bir önceki yılın +%36,6 üzerine çıkmayı başardı. Batı, Orta, Doğu ve Amerika dahil tüm bölgeler satışlarda artış kaydetti.

506,9 milyon Euro ile Parke Ürünleri Bölümü bir önceki yıla göre +%13,4 artış gösterdi. Cirodaki artış, büyük ölçüde maliyete bağlı fiyat artışlarından kaynaklanıyor.

Yapı Ürünleri Bölümü, 2021/2022 mali yılını 534,7 milyon Euro (+%62,7) ile kapattı. EGGER'in Brilon'da (DE) bulunan kendi kereste fabrikası, Amerika bölgesi de dahil olmak üzere kereste fiyatları önemli ölçüde geliştiğinden, satışlardaki büyümede önemli bir rol oynadı.

2021/2022 mali yılına ilişkin ayrıntılı bilgileri www.egger.com/credit-relations adresindeki yıllık mali raporda bulabilirsiniz.

Büyük Maliyet Gelişmeleri: Enerji, Ham Maddeler, Tedarik Zinciri

Küresel ham madde pazarlarındaki durum son derece zorlayıcı. Grup Yönetimi Teknoloji Grubu Başkanı (CTO) Hannes Mitterweissacher, "2021'in başından beri öngörülemez bir tedarik durumuyla karşı karşıyayız. Ukrayna'daki olaylar ve bunların küresel ticaret üzerindeki etkileri, ham maddelerin bulunabilirliği ve fiyatı üzerinde etkili oldu." sözleriyle güncel durumu yorumladı.

EGGER, kimyasal ham madde fiyatlarındaki önemli artışın yanı sıra enerji maliyetlerindeki artışla da mücadele ediyor. Ahşap bazlı malzeme üreticisi için en önemli ham madde olan ahşaba yönelik artan talep, ek maliyet baskısına yol açıyor.

EGGER, önemli ölçüde artan enerji ve ham madde fiyatlarına ek olarak nakliye maliyetlerinde de muazzam bir artışla karşı karşıya. Grup Yönetimi Lojistik Grubu Başkan

kanı (CSCO) Frank Bölling, "Grevler ve sıkışıklıklar gibi hiç beklenmeyen koşullar, dünya çapındaki lojistik zincirlerini etkiliyor. Bu da teslimat süreçlerinde büyük rol oynuyor. Kara taşımacılığı için neredeyse dörtte bir oranında artan navlun maliyetlerinden bahsediyoruz. Deniz taşımacılığı en az %69 daha pahalı hale geldi." dedi.

Jeopolitik Gelişmeler: Çalışanlarımız İçin Sorumluluk Üstleniyoruz

Mali yılın sonunda, Ukrayna'daki çatışma patlak verdi. EGGER Grubu yönetimi tek ses olarak "Durumu büyük bir endişeyle izliyoruz, dramatik olaylardan derin bir üzüntü duyuyoruz ve çok yakında barışın sağlanacağını umut ediyoruz." dedi. EGGER, Rusya'da iki tesisle temsil ediliyor. Bir aile şirketi olarak EGGER bünyesindeki günlük faaliyetleri, tarafların birbirlerine olan güveni ve saygılı etkileşimi şekillendiriyor. Sonuç olarak sorumluluk, iki Rus tesisindeki 1000'den fazla çalışan ve aileleri için de geçerlidir. Her iki tesis de EGGER ve Rusya ile ilgili olarak AB ülkeleri arasındaki ekonomik ilişkilere yönelik tüm AB yaptırımlarına uygun bir şekilde üretim yapmaya devam ediyor. Bu amaçla sıkı bir uyum yapısı ve AB yaptırımlarına uyum programı oluşturuldu. Rusya'da üretilen ahşap bazlı malzemeler, çoğunlukla yerel olarak ve komşu Orta Asya ülkelerinde satılıyor.

Tedarik Zinciri, Geliştirme ve Sürdürülebilirlik Yatırımları

Grup, son mali yılda üretim tesislerine toplamda 293,6 milyon Euro yatırım yaptı. Büyüme yatırımlarının büyük bir kısmı (194,5 milyon Euro) St. Johann in Tirol'deki (AT) genel merkezin genişletilmesi için ayrıldı. Şu anda lamine levhalar için ek bir yüksek raflı depo, bir geri dönüşüm kulesi ve ikinci bir biyokütle kazanı inşa ediliyor. Brilon, Wismar ve Gifhorn'daki Almanya tesislerinin yanı sıra Rambervillers'deki Fransa tesisinde de geliştirme ve alt-yapı alanlarında önemli yatırımlar yapıldı. Hexham'da (UK) geri dönüşüm kapasitelerinin genişletilmesine yönelik yatırımlar yapıldı. Yatırımların çoğu geri dönüşüm, süreç optimizasyonu ve yenilikler yoluyla CO2 emisyonlarını azaltma hedefini destekliyor.

Nitelikli İş Gücü Eksikliğiyle Mücadele

Grup Yönetimi, "Bu zorlu ortamdaki olumlu gelişmeleri yaklaşık 10.800 çalışanımıza borçluyuz" diyor. EGGER'in yaşadığı zorluklar arasında iş gücü eksikliği de bulunuyor. Grup; işe alma, elde tutma ve geliştirmeye yönelik kapsamlı programlarıyla bu sıkıntıya karşı mücadele ediyor. Yönetim pozisyonlarının %80'i halihazırda şirket-

te çalışanlar tarafından dolduruluyor. Thomas Leissing, "Amacımız kendi şirketimizden uzmanlar ve yöneticiler yetiştirmektir. 20 tesisimizin 16'sında eğitim programları oluşturduk. Çıracılık programı ile yeni nesil kalifiye çalışanlar yetiştirmek, ana hedeflerimizden biri olmuştur ve olmaya devam etmektedir." diyor. EGGER, şirketin tüm alanlarında çok çeşitli kariyer fırsatları sunuyor. Ayrıntılı bir genel bakış için: www.egger.com/jobs.

EGGER Grup Yönetimi'ne Yeni Atama

Mevcut mali yılda, ahşap bazlı malzeme üreticisinin üst yönetim organı kendisini yeniden şekillendiriyor: Walter Schiegl 20 yılı aşkın bir süredir görev aldığı Grup Yönetimi'nden ayrıldı ve sonbahardan itibaren Denetleme Kurulu görevini Michael Egger'den devralacak, böylece gelecekte de EGGER Grubu'nun stratejik yöneliminin şekillenmesine yardımcı olacak. Michael Egger, Ağustos sonunda 75. yaş gününü kutlayacak ve ardından yönetim kurulundaki stratejik rolünden ayrılarak emekli olacak. Hannes Mitterweissacher, CTO rolünü Walter Schiegl'dan devralıyor. Frank Bölling, Grup Yönetimi'ni tamamlıyor ve tedarik zinciri yönetiminin sorumluluğunu üstleniyor. EGGER, iç ve dış tedarik zinciri alanındaki potansiyele ve gelişmelere bu şekilde yanıt veriyor. Bu doğrultuda, Egger ailesinden bir temsilci de yıllar sonra EGGER Grubu'nun operasyonel yönetiminde bir kez daha aktif rol alacak. Michael Egger Jr., Ulrich Bühler'den pazarlama/satış alanının sorumluluğunu devralacak; Bühler, uzun yıllara dayanan tecrübesi ve uzmanlığıyla Michael Egger Jr.'a destek vermeye devam edecek.

Hannes Mitterweissacher ve Frank Bölling, Thomas Leissing ve Michael Egger Jr. ile birlikte EGGER Grubu'nun yeni yönetim ekibini oluşturuyor.

2022/2023 Mali Yılı İçin Gözden Geçirilen Beklentiler

Ukrayna'daki kriz, değişken emtia piyasaları, belirsiz enerji tedarikleri, devam eden COVID-19 salgını ve artan enflasyon, EGGER Grubu'nun gelecek mali yıl için kazanç beklentilerini düşüren faktörlerdir. Thomas Leissing, "Ayrıca Rusya, Arjantin ve Türkiye'deki kur gelişmeleri de bizim için belirsizlikler doğuruyor. Bu faktörler bir araya gelince, önümüzdeki birkaç ayı tahmin etmek zorlaşıyor." diyor.

Bir bütün olarak EGGER Grubu için, satış geliştirme beklentisi düşük seviyede tutuluyor. Her daim yüksek ham madde ve enerji maliyetleri, ürün fiyatlarının artmasına neden olacaktır. "Tüm bölümler için kazanç beklentileri, genel ekonomik talepte görülecek gelişmeye bağlı olacak. Artan enflasyonun ve buna bağlı olarak yüksek enerji ve yaşam maliyetlerinin tüketicinin harcama is-



EGGER Grubu'nun yönetim ekibi, yılın sonuçları ve karşılaşılan zorlu durumlar hakkında rapor veriyor (soldan): Thomas Leissing (Grup Yönetimi Finans Başkanı ve Grup Yönetimi Sözcüsü), Hannes Mitterweissacher (Grup Yönetimi Teknoloji Grubu Başkanı), Frank Bölling (Grup Yönetimi Lojistik Grubu Başkanı) ve Michael Egger Jr. (Grup Yönetimi Satış Pazarlama Grubu Başkanı).

tekliliği üzerindeki etkisi ve dolayısıyla ürünlerimize olan talep karşımıza bir sorun olarak çıkabilir." diyen Thomas Leissing, önümüzdeki mali yılın sonuçları için beklentileri düşük tutuyor. Görünüm şu anda karamsar olsa da EGGER, şirket stratejisine bağlı kalıyor ve istikrarlı büyümesini kendi gücüyle sürdürüyor. Thomas Leissing, "Müşterilerimiz için çok çeşitli bir ürün portföyüne ve yeniliklere odaklanmaya, ek işleme kapasitelerine yatırım yapmaya, ayrıca ham madde ve enerji durumunu iyileştirmeye devam ediyor, müşterilerimiz ve tedarikçilerimizle uzun vadeli ilişkilerimizi sürdürüyoruz." diyor.

Sürdürülebilirlik Hedeflerinin Şeffaf Şekilde Paylaşılması

EGGER Grubu, Yıllık Mali Rapor ile aynı zamanda mevcut Sürdürülebilirlik Raporunu da (mali olmayan beyan) yayınlıyor: www.egger.com/sustainability. Rapor; ekonomik, ekolojik ve sosyal sürdürülebilirliğe ilişkin Grup stratejisini, hedefleri ve eylemleri içeriyor. EGGER, bu raporla stratejik sürdürülebilirlik hedeflerini açıklıyor, ayrıca sürdürülebilir, nesil odaklı yönetime ve baştan sona şeffaf iletişime verdiği önemin altını çiziyor.

MOBİLYA AKSESUARİ
HIRDAVAT

ANKARA DAĞITIM
ANDA
1994'den beri..



Küçük bir detay ,bütün bakış açınızı
değiştirebilir..
Sizin Mobilyanızın Eksiği Neydi ?

2022
anda



+90 (312) 348 20 60
+90 (530) 406 59 29
www.andaaksesuar.com
info@andaaksesuar.com

Online Satış Dönemimiz Başlamıştır !
Whatsapp Destek: +90 (533) 773 41 49

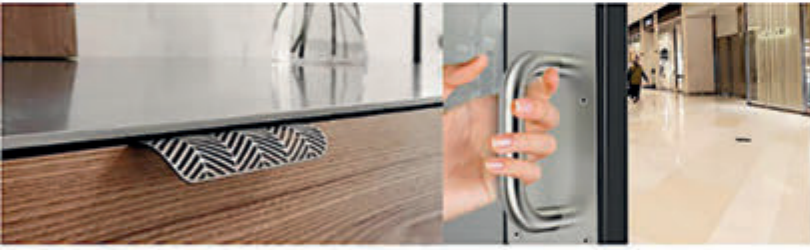



Foreco Decor Türkiye'de endüstriyel ölçekteki ilk dijital baskılı dekor kağıdını üretti

Foreco Decor, mobilya, yapı, kağıt ve baskı teknolojilerinde 20 yılı aşkın tecrübesini sektörün ihtiyaçları doğrultusunda geliştirdiği tasarımlarıyla harmanlayarak; yüksek kaliteli dijital baskılı dekor üretmeye başladı. Dijital baskı teknolojisi sayesinde ağaç, taş, metal, kumaş vb. gibi bütün doğal malzemelerin desen ve dokusunu gerçek ölçülerinde üreten Foreco Decor, en doğal detayları yaşam alanlarınıza taşıyor.



Fora Dekor ve Caneco Baskı Teknolojileri iş birliği ile kurulan Foreco Decor, hızla değişen baskı teknolojilerinin sunduğu sayısız avantaj ile mobilya ve yapı sektöründe tasarımların temelini oluşturan dijital baskılı dekor kağıdını piyasaya sunuyor.

2200 mm baskı eni ve Jumbo rulo seçenekleri ile standart baskılara son

Türkiye'de endüstriyel ölçekteki ilk dijital baskılı dekor kağıdını üreten firma, günde 10.000 m2 dijital baskı ile tüm modüler mobilya, kapı, duvar, parke gibi alanlara hizmet verme kapasitesine sahip. Baskı eni 2200 mm'ye ulaşabilen makine parkuruna sahip olan ve aynı zamanda Jumbo rulo adı verilen büyük bobin ölçülerinde üretim kapasitesine sahip Foreco Decor, tüm sunta, MDF ve laminat gibi



ürünlerin tasarımlarında kullanılabilen her türlü emreyne sistemine uygun kağıtlar üretiyor. Fabrika üretiminin yanı sıra, desen tasarım, renk laboratuvarı ve baskı gibi tüm prosesleri bünyesinde barındırıyor.

Foreco Decor gücünü geçmişinden alıyor

Fora Dekor, Soyçınar Kenar Bantları ve Duroband Finish Folyo firmalarının devamı olarak 1999 yılından beri finish folyo baskı ve laklama, dekor kâğıdı baskı ve kenar bandı emreyne tecrübesi ile, mobilya ve yapı sektörüne endüstriyel anlamda birçok ürün ve desen kazandı. Yenilikleri kolaylaştıran ve tasarımları sınırsız kılan dijital baskılı ürünler geliştirmek için 2019 yılında Caneco Baskı Teknolojileri ile çalışmaya başlayan firma, bu sayede kağıt sektöründe 50 yıllık tecrübeye sahip Caneco ile güçlerini birleştirmesiyle şimdiden sektörde kendine güçlü bir yer edindi.

Caneco Baskı Teknolojileri, yenilikçi, sürdürülebilir ve çevreci üretim misyonuyla Canapa Kağıt Teknolojileri ve Natura Tekstil firmalarının 50 yıla varan sektör tecrübesini bir araya getirerek kurulmuş olup faaliyetlerine dünyanın ilk %100 geri dönüştürülmüş süblimasyon transfer kağıdını piyasaya sunarak başlamıştır. CANECO, tekstil ve dijital baskı alanlarında sürdürülebilir üretimi yaygınlaştırmak misyonu ve çevreci fikirler geliştirme vizyonu ile yola çıkmıştır.

Her iki firmanın mobilya, yapı, tekstil ve dijital baskı alanlarında uzun yıllara varan tecrübesi ve bilgi birikiminin yarattığı sinerji ile hayata geçirilen çalışmalar neticesinde dijital baskılı dekor kâğıdı üretimine başlanmıştır.

Estetik ve işlevsellik bir arada

Bugün Foreco Decor, estetik ve işlevselliğin bir arada yarattığı değer bilincinde, yüksek kalite standartlarında üretim ile yolunda ilerliyor. Müşterilerinin endüstriyel üretim süreçleri için en hassas özverisini hizmetlerine yansıtıyor, tedarik zincirinin önemli bir halkası olmak için



çalışmalarına devam ediyor. Sürekli gelişen ve teknolojik olarak ilerleyen dijital baskı yöntemlerini yakından takip eden firma, aynı esneklik, dinamiklik ve farklılıkları müşterilerine ulaştırıyor.

Foreco Decor, ürünlerinin dünya pazarında yaygınlaşması ve markasının köklerinin herkese güven vermesini sağlama için çalışırken, ahşap bazlı malzeme endüstrisinde, dekoratif yüzeyler için trend belirleyici bir aktör olmak için çok sıkı emek gösteriyor. Tasarımlarıyla mobilya ve yapı sektörüne, doğadan, tarihten ve sanattan aldığı ilhamla yarattığı dekorları sunan firma, müşterilerine özel yaşam alanları yaratmaya devam ediyor.

Neden dijital baskı?

Foreco Decor, gücünü dijital baskının sonsuz tasarım olanaklarından alıyor. Bu kapsamda dijital baskının mobilya sektörüne sunacağı çok çeşitli desen alternatiflerini kendi teknolojisiyle bir araya getiriyor.

Kalıp ve ölçü sınırlamalarına son!

Doğayı kalıplara sığdıramazsınız! Dijital baskı teknolojisi sayesinde ağaç, taş, metal, kumaş vb. gibi bütün doğal malzemelerin desen ve dokusunu gerçek ölçülerinde üretken Foreco Decor, en doğal detayları yaşam alanlarınıza taşıyor, kalıplara sığdırılmaya çalışılan ve sürekli tekrar eden desenlerin yapaylığına son veriyor.



Hayalleri gerçeğe dönüştürün!

Foreco Decor, tasarladığınız bir ürünün hayata geçirilmesi için gereken aylarca süre zarfına elveda diyor. Hızla değişen görsel dünyamıza aynı dinamiklik ile cevap verebilen firma, hayal ettiğiniz tasarım için gereken dekoru aynı gün içerisinde dahi dekor kağıdına dönüştürebiliyor. İstanbul'da gerçekleşen üretim ile içinde bulunduğunuz trendi aynı hızla yakalamanıza fırsat tanıyan firma, sınırsız lojistik imkanlarla elinize kolayca ulaşmasını sağlıyor!

Modelleriniz sadece size özel!

Müşteri talep ve ihtiyaçları doğrultusunda, yurt içi ve yurt dışı pazarlarda farklılaşmak ve öne çıkmak için emek veren firma, müşterilerinin tasarımlarını kişiye özel hazırlıyor, özel geliştirilen dekorlardaki tüm bilgi ve emeğin saklı kalmasının güvencesini veriyor, firma ayrıcalığını koruyor.

Stok maliyeti yok!

İstenilen miktarda üretilebilen dijital dekor kağıtları, müşterilerinize sunacağınız model ve alternatiflerde sınırsız imkanlar sunuyor. Foreco Dekor kağıtları sayesinde, bir model için girilen onca stok maliyeti ve zahmete artık gerek yok.

Tasarımlarıyla mobilya ve yapı sektörüne, doğadan, tarihten ve sanattan aldığı ilhamla yarattığı dekorları sunan Foreco Decor, müşterilerine özel yaşam alanları yaratmaya devam ediyor.

Bir dekorun milyonlarca m2 üretildiği bir piyasada kişiye özel dijital baskılı dekor kağıtları geliştiren firma, bambaşka dinamiklikte ve canlılığı hissettiren yenilikleri tasarımlarınıza yansıtmanızı kolaylaştırıyor!

Atık su üretmeden standart renk kalitesi!

Foreco Decor'un sunduğu en önemli avantaj ise çevreci olması. Dijital baskı teknolojisi ile atık su üretmeden, hep aynı renk ve canlılıkta gerçekleştirilen dekor kağıtları sayesinde kalite standartları daha da ileriye taşıyor.

Hayranlık duyulan desenleri ve sürdürülebilir kalitesiyle tercih edilen bir firma olan Foreco Decor, ürettiği ürünler ve sunduğu hizmetle dünya pazarında tercih edilen bir marka olmayı hedefliyor ve tüm bu anlayışla; iş ortakları, çalışanları ve faaliyet gösterdiği ülkeler için, iş etiğinin evrensel ilkeleri doğrultusunda fayda ve değer yaratmaya devam ediyor.

Mobilya Aksesuarları

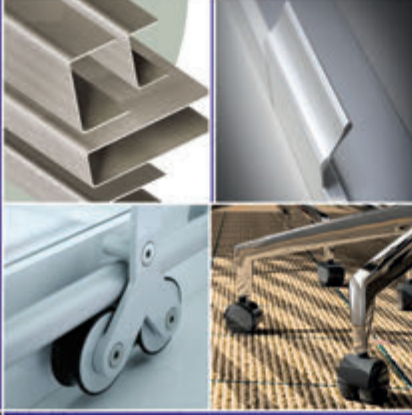

Furniture Accessories



insört

B

inserts

MOBİLYA

D E K O R A S Y O N

Kulplar	Handles
Düğmeler	Knobs
Kapı Kolları	Door Handles
Menteşe	Hinges
Ray ve Kilit Sistemleri	Slide Systems
Vida, Somun ve Çiviler	Screws, Nuts and Nails
Bağlantı Elemanları	Connection Fittings
Kilit Sistemleri	Locking Systems
Mutfak ve Banyo Aksesuarları	Kitchen and Bathroom Cabinet Systems and Accessories
Dolap Sistemleri vb.	Wardrobe Accessories, etc.



Türkiye İnovasyon “Yılın İnovatif Mobilya Aksesu”

Türkiye marka ve kariyer etkinlikleri Türkiye İnovasyon ve Başarı Ödülleri töreninde 'Yılın Ar-Ge'ye ve inovasyona verdiğimiz önemle birlikte



Solo Mech



Multi Mech



FLOWBOX



smart slide full







MASTER



slidea

samet.com.tr

 [sametinternational](https://www.youtube.com/sametinternational)  [SametGroup](https://www.facebook.com/SametGroup)  [SametGroup](https://twitter.com/SametGroup)  [Samet Kalıp ve Madeni Eşya](https://www.linkedin.com/company/Samet-Kalip-ve-Madeni-Eşya)

**ve Başarı Ödülleri'nde
arları Markası" ödülünü kazandık!**

kapsamında bu yıl ikincisi düzenlenen
İnovatif Mobilya Aksesuarları Markası' ödülünü kazandık.
bu ödülün sahibi olmanın haklı gururunu yaşıyoruz.

**SAMET
İNOVASYON DÜNYASI**

dekoratif paneller

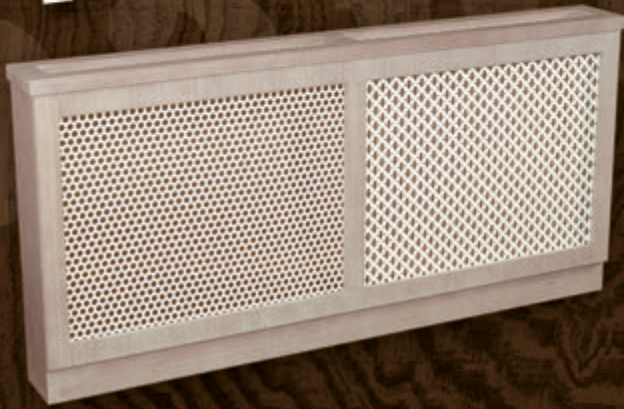

KADOMA

ORMAN ÜRÜNLERİ SANAYİ VE TİCARET LTD.ŞTİ.

Yazıbaşı Mah. Sazyolu Cad. No: 29
Yazıbaşı - Torbalı - İZMİR / TÜRKİYE
Tel: +90 (232) 257 61 02 - 257 61 36 - 37
Fax: +90 (232) 257 62 99
E-mail: info@kadoma.com.tr
www.kadoma.com.tr

KADOMA

ORMAN ÜRÜNLERİ SANAYİ VE TİCARET LTD. ŞTİ.





Dar alanlarda fonksiyonel çözümler

SÜRGÜLÜ KAPAK SİSTEMLERİ
SLIDING COVER SYSTEMS

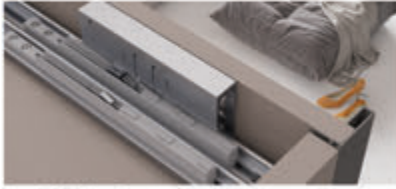

MASA SİSTEMLERİ
TABLE SYSTEMS



Sürgülü Kapak & Katlanır Kapak & Masa Sistemleri



DIN EN ISO 9001:2008
Doc. Reg. No. : 313962 CM



DIN EN ISO 9001:2008
Doc. Reg. No. : 313962 CM



TS EN 1527/16.4.1999

SÜRGÜLÜ KAPI SİSTEMLERİ
SLIDING DOOR SYSTEMS



SÜRGÜLÜ KAPAK SİSTEMLERİ
SLIDING COVER SYSTEMS



MASA SİSTEMLERİ
TABLE SYSTEMS



www.mepamobilya.com.tr

Akçaburgaz Mah. 117 Sok. No:17 Esenyurt/İSTANBUL

T+90 (212 886 52 52) pbx F+90 (212 886 52 56)

info@mepamobilya.com.tr

ROMA 2022

Kenar Bandı Koleksiyonu, Özgün Tasarımlara Zamanın Renkleri ile **İdeal Çözümler Sunuyor**

ROMA Kenar Bantları, doğallık ihtiyacına cevap verecek nitelikte özel tasarlanmış detayları kullanıcı ile buluşturuyor. Yaşam alanlarının sunduğu huzur ve dinginlik hissinden ilhamla hazırlanan ROMA 2022 Koleksiyonu vitrine çıkıyor.

Türkiye, Balkanlar ve Ortadoğu'nun lider, dünyanın en büyük 3. kenar bandı üreticisi EGGER Türkiye, ROMA Kenar Bantları markası ile sektörün ilham kaynağı olmaya devam ediyor. ROMA Kenar Bantları, "Zamanın Renkleri ile İdeal Çözümler" mottosuyla yeni renk ve tasarımlara sahip kenar bantlarını ürün grubuna ekleyerek portföyünü genişletiyor.

Metropol insanı, son yıllarda küresel ölçekte yaşanan teknolojik yenilikler, pandemi ardından "yeni normal" düzenine geçiş, ekonomik dalgalanmalar gibi çeşitli değişimlerin etkisiyle farklı bakış açlarına ve doğaya kucak



açan yaşam tarzlarına yönelim gösteriyor. Bununla birlikte bireyler, gittikçe daha izole yaşayarak konservatif bir hayata adım atıyor ve bu büyük dönüşüm yeni dekorasyon trendlerine de hızla yansıyor. 2022 tasarım fikirlerine ilham veriyor. Bu dönüşüm sürecinin mobilya sektörüne de yansıdığı, sektörde meydana gelen farklı taleplerle izlenebiliyor. ROMA Kenar Bantları, yenilikçi ürün anlayışıyla ortaya çıkan taleplere cevap vererek, detaydan bütüne kusursuzluk arayan tasarımlara hem mükemmel uyumlu hem de çarpıcı kontrastlarla neredeyse sınırsız kombinasyon olanağı sunan 2022 Koleksiyonu'nu lanse etti.

EGGER Türkiye Satış ve Pazarlama Direktörü Vitali Behar, konuyla ilgili olarak "Yenilikçi bakış açımızı sektöre değer katan, özgün tasarımlara çarpıcı detaylar sunan ürün portföyümüzü geliştirmek noktasında da koruyoruz. 2022 Koleksiyonu'muzu, değişen dünyada yükselişte olan dekorasyon eğilimlerinin yanı sıra kullanıcıların ihtiyaçlarına kulak verdiğimiz kapsamlı araştırmalarımız ve derin bilgi birikimimizin sonucu olarak hazırladık. Değişen şartları ve tasarım eğilimlerini göz önünde bulundurmakla

birlikte, yeni koleksiyon renklerimiz karar aşamasında ilham aldığımız bir unsur daha oldu: Yaşam alanlarında aradığımız huzur ve dinginlik hissini hiç kaybolmaması. Ayrıca belirtmek isterim ki, tasarladığımız 35 farklı rengi ürün gamımıza dahil ederken büyük mobilya üreticilerinin sık kullanılan renklerini ve yılın trendlerini de göz önünde bulundurduk. Son derece kapsamlı düşündüğümüz bu süreçte, sağlam temeller üzerine adımlar atarak yeni renk çalışmalarımızı tamamladık. Sonuç olarak yeni koleksiyonumuzda 16 tanesi yeni olmak üzere 20 ahşap, 9 düz, 3 fantezi, 2 dekoratif metal ve bir Trio (PVC) rengi yer aldı. ROMA tasarım uzmanlarımızın, cazibesini doğadan alan damarlı ahşap desenler, yumuşak nötr tonlar ve mükemmel uyuma olanak tanıyan strüktürlere yer verdiği yeni koleksiyonumuz, yaşam alanlarını zamanın renkleri ile buluşturarak ideal çözümler sunuyor." sözlerini kaydetti.

ROMA 2022 Koleksiyonu, yetkili ROMA bayilerinde ve Kenarbandı Sihirbazı mobil uygulamasında kullanıcıyla buluşmaya hazır.

Kimya sektöründe 33 milyar dolarlık ihracat patlaması

Temmuz ayında Türkiye'nin 1 yıllık ihracatı 250 milyar dolara çok yaklaştı. Bu yıl ocak, şubat ve mart aylarında tarım ürünleri (gıda sanayi dâhil) ihracatı lider olurken, nisan, mayıs, temmuz aylarında ise kimyevi maddeler ve mamulleri (kimya) ihracatı açık ara birincilik koltuğuna oturdu. 7 aylık toplam ihracata bakıldığında da kimya sanayi, yüzde 41,8 artış ve 19,7 milyar dolarlık ihracatla liderlikte kalıcı olacağını gösteriyor. Tarım ürünleri ihracatı 18,8 milyar dolarla ikinci ve bir önceki şampiyon Otomotiv sanayi 17,3 milyar dolarlık ihracatla üçüncü sırada bulunuyor. Daha eski zamanların efsane şampiyonu hazır giyim ve konfeksiyon ise 7 ayda 12,4 milyar dolarlık ihracatta kaldı.

“Uzak diyarların da kimyasını değiştirdik”

Türkiye, kimyevi madde ve mamulleri ihracatında öyle bir ivme yakaladı ki ana pazarları dışında çok uzaktaki ülkelere ihracatta da astronomik artışlar elde etti. Örneğin Singapur'a 7 aylık kimyevi madde ihracatımız yüzde 1182 artarak 223 milyon 975 bin dolara yükseldi. Güney Afrika Cumhuriyeti'ne kimya ihracatımız yüzde 462 artarak 845 milyon doların üzerine çıktı. Brezilya'ya yüzde 74,5 artışla 210 milyon 476 bin dolarlık, Arjantin'e ise yüzde 337'lik artışla 80 milyon 106 bin dolarlık kimya ihracatı yaptık. Cebelitarık'a da kimya ihracatımız yüzde 169 yükselerek 84 milyon 393 bin dolar oldu.

Kimya ihracatın kalıcı lokomotifini olacak mı ?

İstanbul Kimyevi Maddeler ve Mamulleri İhracatçıları Birliği (İKMİB) Başkanı Adil Pelister, sektörünün geçen yıl 25,4 milyar dolarlık ihracat yaptığını hatırlatıyor ve 2022 yılını



32 belki de 33 milyar dolarlık ihracatla tamamlayacaklarını söylüyor, Pelister "Kimya sektörü olarak 2022'nin en çok ihracat yapan sanayi sektörü olacağız ve bu liderliğin kalıcı olacağına inanıyoruz. Artık ihracatın lokomotif sektörü biz olacağız" diyor. Bu iddia hayata geçermi bilmiyoruz ama sanayi sektörlerimizin ihracatta liderlik koltuğu için tatlı bir yarış içinde olması çok güzel,

- TEKNOLOJİK YATIRIMLARIYLA
- YENİ TASARIMLARIYLA
- EKONOMİK ÇÖZÜMLERİYLE
- ÇEVRE BİLİNCİNE KATKILARIYLA

**ARTIK
DAHA DA
GÜÇLÜ!**



22 - 26 Ekim 2022



HALL :12 1222/C

Sizleri de standımızda görmekten mutluluk duyarız

Ofis:
Oruçreis Mah.
Tekstilkent Cad.
A20 Blok No:33 Esenler
İstanbul/TÜRKİYE

Tel. +90 212 438 75 98
+90 212 438 75 99
Fax. +90 212 438 79 51
Posta Kodu : 34235

Fabrika:
Velimeşe Mah. Sultan
Sk.No:6/1
Ergene
Tekirdag/TÜRKİYE

Tel. +90 282 676 46 23
+90 282 676 46 22
Fax. +90 282 676 46 22
Posta Kodu : 59930



7 ayda 300 milyon dolardan fazla ihracat yapılan ülkeler ve artış oranları

ÜLKELER	İHRACAT (Bin \$)	ARTIŞ ORANI (%)
Hollanda	1.502.999	93,2
ABD	961.852	50,6
İtalya	909.766	39,4
Romanya	867.906	126,7
G.Afrika	845.035	462,5
Almanya	809.510	14,7
Lübnan	734.108	100,5
İspanya	700.657	47,2
Irak	636.387	8,3
Belçika	585.988	42,5
Rusya	514.446	72,8
Bulgaristan	507.753	93,2
Mısır	500.696	51,5
İngiltere	500.574	12,9
Fransa	452.030	58,5
İsrail	447.505	18,8
Yunanistan	376.272	-23,2
İran	347.241	30,9
Polonya	337.870	31,8

Kimyevi madde ve mamulleri

2022 aylık ihracatı (bin dolar)

Ocak	2.127.433
Şubat	2.392.979
Mart	2.975.970
Nisan	3.301.092
Mayıs	2.759.673
Haziran	3.187.940
Temmuz	2.945.172
TOPLAM	19.690.259

Başkan Pelister'e , kimya sanayimizdeki bu ihracat başarısını nasıl geçtiğini soruyorum yanıtı son derece objektif Bu yükselişin farklı sebepleri var. Ama en Önemlisi, emtia fiyatlarının yükselişiyle birlikte aynı ürünleri daha yüksek fiyatlara satabiliyoruz. Kilogram ihracat değerimiz bu nedenle yükseldi. Bizim 16 alt sektörümüz var, plastik mamuller, Petro-kimya,kozmetik,ilaç, anorganik kimya, gübre vb. Bazı kalemlerde hammadde fiyatları yüzde 100 arttı. Ancak başarı sadece bundan kaynaklanmadı. Kimya sektöründe yeni yatırımların devreye alınmasının da etkisi var. Pandemi'nin getirdiği küresel lojistik kırılması hammaddeye de ürüne de erişimi zorlaştırdı ve Türkiye önemli pazarlar için avantajlı konumunu güçlendirdi. Avrupa ve ABD, uzak coğrafyalardan ithalatlarda alternatif ülke arayışına çıktılar ki bu da bize ek sipariş kayması sağladı. Lojistikteki sorunlar, Avrupa'ya yakınlığımızı çok önemli hale getirdi. Avrupa ülkelerinin bizden aldığı ürünler, daha kısa sürede ve daha düşük maliyetlerle kendilerine ulaşıyor. Rusya'nın Ukrayna'yı işgaliyle başlayan süreçte Rusya'dan alımı durdurulan kimyevi madde ve mamulleri için Türkiye'den tedarik arayışları devam ediyor. Emtia fiyatları düşse de Çin ve

Rusya'dan bize kayan siparişler kalıcı ihracata dönüşür. İç pazar odaklı sanayicilerimiz de ihracata alıştı ve stratejilerini buna göre değiştiriyorlar. Yani ortada sadece fiyat değil, ciddi talep artışı da söz konusu.

Fırsat büyük yatırım çekmek için 'doğrudan teşvik' lazım

İKMİB Başkanı Adil Pelistere Çin'in yerini doldurmanın yada ABD için büyük tedarikçi olmanın çok daha büyük bir üretici olmayı gerektirdiğini hatırlatıyorum bu konuda da çok açık konuşuyor Bizim artık 1 iken 3-4 üretmemiz lazım.ABD eski ticaret bakanı 100 milya rdolarlık ticaret hedefi için de en önemli engelimizin ölçek üretim meselesi olduğunu söylemişti. Bu nedenle yatırımları hızla artırmamız gerekiyor ve bunun için de yatırım ortamının acilen iyileştirilmesi lazım. Mesela ülkemizde halen enflasyon muhasebesi yok.Yabancı getirdiği parayı korumak ister. Bu nedenle radikal kararlara ihtiyacımız var. Finansmana kolay erişim çok önemli ama şu anda spot kredide yok gibi,Onun yerine rotatif kredi veriyorlar.Başta anlaştığın faizi bir ay sonra değiştiriyorlar. 1 milyon Euro kullanıyorsun yüzde 1.5 aradan 1 ay geçiyor 'yüzde 10 yaptım faizini 'diyorlar. Bunu da özel bankalar yapıyor. Devlet bankaları ise bu dönemde sanayici lehine elinden geleni yapıyor . Artık ülkemizde teşvik sistemide değişmeli, Şu anda elimizde sadece dolaylı teşvikler var. 'yatırımını yap muafiyetler sağlarıım' şeklinde ama büyük yatırım fırsatlarının kaçmaması için doğrudan teşvikler verilmeli 'Şu kadar yatırıma şu kadar öderim denmeli.Tarihi fırsat var,bunu kaçırmayalım.

Dünya gazetesinde Sadi Özdemir'in bu söyleşişi, Sn Adil Pelister'in izniyle kaynak gösterilerek hazırlanmıştır.



**Furniture Accessories
and Antibacterial Furniture Accessories**

Mobilya Aksesuarları ve Antibakteriel
Mobilya Aksesuarları

**40 Ülkeye
İhracat**

Export to
40 country

**Antibakteriyel
Mobilya Aksesuarları**

Antibacterial
Furniture Accessories

**Proje Bazlı
Özel Üretim**

For the project,
special production



KASTAMONU

doğadan hayata köprü



Kastamonu Entegre

6 kıtada 7 bin çalışanıyla

“Doğadan Hayata Köprü” kuruyor

Ağaç bazlı panel sektöründe yarım asrı aşkın süredir üretim yapan ve gerçekleştirdiği yatırımlarla alanında dünyanın beşinci büyük üreticisi konumuna gelen Kastamonu Entegre, 24 Mart Perşembe günü Altunizade'deki genel merkezinde gerçekleşen buluşmada amaç çalışmasına ilişkin detayları paylaştı. Etkinlikte, şirketin kurumsal yönetim felsefesinin odağında yer alan “Doğadan Hayata Köprü” söylemi yönetim, pazarlama ve satış, insan kaynakları bağlamında ele alındı. Kastamonu Entegre CEO'su Haluk Yıldız'ın açılış konuşmasıyla başlayan buluşmada, Global Satış ve Pazarlama Direktörü Cahit Akyıldız ve Global İnsan Kaynakları Direktörü Selim Çelebi de amaç çalışmasını uzman gözüyle değerlendirerek kendi departmanlarındaki yenilikleri ve uygulamaları aktardılar.

Yıldız: “Amacımız doğanın güzelliklerini yaşam alanlarına taşımak”

“Doğadan hayata köprü” söyleminin Kastamonu Entegre'de emeği olan herkesin ortak sesi olduğunu belirten Kastamonu Entegre CEO'su Haluk Yıldız, paydaşlarla kurdukları güçlü ilişki ile sektörlerinde dünyaya örnek olduklarını söyledi ve şirketin amacına dair şu bilgileri aktardı: “Belirlediğimiz rakamsal hedefe ulaştık ve sektörümüzde dünya beşincisi olduk. Ama bir şirketin amacı dünyanın en büyüğü olmak olamaz. Bizim amacımız en iyi yönetilen şirketlerden biri olmak. Çünkü sürdürülebilir başarının temelinde insan var. Kastamonu Entegre, tesislerinde üç



138 CN (SSS ve 35)
138 CM (PASS Sistem)



106-CN



866



103-16 M (PASS Sistem)



103-G1-16



103-G2-16

MASTER SİSTEMLİ KİLİTLER



Bir Milyon
138-X Farklı Anahtar



138-M-K



238-M-K



248-M-K



288-19-M-K



166-M



138 Paröz

PARMAK İZLİ



103-20 Paröz



103-(20-25-30) Şifre

ŞİFRELİ



288-Şifre



AS DİJİTAL KİLİT

555®

DİVRİK DIŞ TİCARET ve İNŞAAT A.Ş.

Mahmutbey Mah. İSTOÇ 43. Ada 2404 Sk. No:32 Bağcılar 34218 İstanbul / Türkiye

Tel:+90-212-659 20 25 Fax:+90-212-659 20 23

www.555.com.tr info@555.com.tr info@divrik.com



765-A-B-C



617 (22-28-30-45)



613 KROM



614 KROM



611



612



746-1



748-4 KAĞI

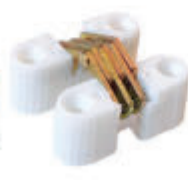

748-4 BEYAZ



748-0 SİYAH



770



780



745 (16-18-22-25-30)



650 (1-2)

180 derece 35-60 mm



651 (1-2) / 651U (1-2)

180 Derece 50-75 mm / 180 Derece 50-90 mm



654 (1-2)

160 Derece 60-90 mm



640 YARIM DAİRE



702R-7,5/10-PSATEN



80-78-90A_ZAMAK_KROM



neslin bir arada çalıştığı bir kurum. Doğru insan kaynakları politikaları sayesinde başarımızı sürdürülebilir hale getirdik. Farkımız, tüm paydaşlarla doğru ilişkiyi kurabilmek. Bu anlamda sektörün en iyi örneği olduğumuzu düşünüyorum. Yurtdışına açılmamıza da bu farklılık neden oldu. Bugün dünyanın 6 ülkesinde 7 bin çalışanıyla büyük bir aileyiz. Türkiye'deki itibarımız neyse, yurtdışında da başarımızı aynı çizgide sürdürüyoruz.”

Amaçlarının doğanın güzelliklerini yaşam alanlarına taşımak olduğunu hatırlatan Yıldız, kurumsal ilkelerinin ayrılmaz bileşeni olan sürdürülebilirliğe ilişkin olarak ise şunları söyledi: “Hedefimiz doğadan sıfır kaynak kullanarak doğaya sıfır atık bırakmak. On yıl içinde tüm tesislerimizin çatılarını güneş paneliyle kaplamış olacağız.”

Buluşmanın ilk oturumunda CEO Haluk Yıldız'a şef Ebru Baybara Demir ve mimar Nevzat Sayın eşlik etti ve doğadan ilhamla hayata geçirdikleri projeler üzerine sohbet ettiler.

Demir: “Taşıyıcısı olduğumuz kültürel bilginin peşinden gitmeyi amaç edindik”

Mardin'in ünlü restoranı Cercis Murat Konağı ile “Topraktan Tabağa” ve “Topraktan Toprağa” adlı sürdürülebilir tarım projelerinin yaratıcısı şef Ebru Baybara Demir, insanların en iyi bildiği şeyi ekonomiye dönüştürmenin başarıya ulaşmada en önemli etken olduğunu vurguladı. Bugün dünyadaki pek çok yer gibi ülkemizin bitki demografisinin de değiştiğine ve çiftçilerin topraklarını giderek kaybetmesine dikkat çeken Demir, “Geleneği okumayı bilmiyoruz. Taşıyıcısı olduğumuz kadim kültürel bilginin peşinden gitmemiz, toprağı iyileştirmemiz lazım. Biz bunu bir amaç haline getirdik. Atık sebze ve meyveleri dönüştüren bir

sistem kurduk. Böylece hem tarımda sulama ihtiyacını üçte bire indiriyor hem de çiftçilerin gübre ihtiyacını karşıyoruz. Gelecek için doğayla birlikte çalışmamız lazım” şeklinde konuştu.

Sayın: “Hızlı, çok ve fazla yapı yapmak yerine, onu iyileştirecek altyapıyı hazırlayabilmeliyiz”

Doğadan hayata köprü olmayı mimar gözüyle değerlendiren Nevzat Sayın da konu yapı olduğunda geleneğin çok önemli olduğunu dile getirerek, “Bizden önce var olan şeylerin değerini bilmeliyiz. Coğrafya ötekini anlamak demek. Öncelikle iklimi anlamalı, o iklimin yapılarını üretmeliyiz. İnsan merkezli düşünce yerine, evrendeki tüm varlıkların eşit hakka sahip olduğunu savunabildiğimiz noktada çok şey değişir” dedi. Bu noktada zanaatkarlık gerektiren işleri yapacak yetişmiş insan sıkıntısına da dikkat çeken mimar, sözlerini şöyle sürdürdü: “Ahşap çok iyi tanınmayan bir malzeme. Bugün ahşap strüktürü hesaplayabilen mühendis, ahşap yapı restorasyonunda çalışacak dülger yok. Çünkü onları yetiştiren kurum yok. Hızlı, çok ve fazla yapmak yerine, o yapının değiştiği bütün spektrumu düşünmeli, onu daha iyi yapabilecek altyapıyı hazırlayabilmeliyiz.”

Değişen dünyaya ayak uyduran bir iş modeli

Amaç buluşmasının ikinci oturumunda, Global Satış ve Pazarlama Direktörü Cahit Akyıldız ve Global İnsan Kaynakları Direktörü Selim Çelebi söz alarak, amaç çalışmasının kendi departmanlarındaki yansımalarını aktardı. Pazarlama ve satış anlamında 2022'nin son yılların en iyi başlangıcı olduğunu belirten Cahit Akyıldız, rakamsal anlamda iyi sonuçlar elde ederken, çalışan ve tüketici nezdinde de olumlu etki yaratmanın önemine değinerek, “Son yıllarda dünya büyük bir değişim geçiriyor. Üretimde enerji verimliliği ve atık yönetimi gibi konularda üzerimize düşen sorumluluğu yerine getirmeye çalışıyoruz. Gençler artık bir anlamı olan şirketleri tercih ediyor. Bu değişime ayak uydurmaya çalışıyoruz. Onları iyi anlamalı, ona göre iş modelleri ve ürünler geliştirmeliyiz” dedi.

Kastamonu Entegre'nin 53 yıl boyunca odağına hep insanı koyduğunu dile getiren Selim Çelebi de İK uygulamalarında sürecin nasıl işleyeceğine dair şu bilgileri aktardı: “Bir şirketin değerini belirleyen çalışanları ve paydaşlarıdır. Biz bu değer farkındayız. Çalışanlarımızın bu amacı içselleştirmesi, kalpten benimsemesi için sistemler gerçekleştiriyoruz. Bu doğrultuda 7 prensip belirledik. Bu prensipleri dünya çapındaki tüm çalışanımıza anlatacağız. Eğitim ve gelişim süreçlerinde odak noktamız bu olacak. Böylece hem davranışsal hem teknik gelişimlerini sağlayacağız.”

"3 kıtada en prestijli projelerde Disa Kulp ürünleri kullanılmakta"
"Disa Kulp products are used in the most prestigious projects in 3 continents"

**Disa**[®]
KULP

INTERMOB
HYBRID⁺

24. Mobilya Yan Sanayi, Aksesuarları,
Orman Ürünleri ve Ahşap Teknolojisi Fuarı



Salon : 14
Stant : 1413B



22 - 26 Ekim 2022
Tüyap/İstanbul

mükemmelliğe dokunun...
touch the perfection...



www.disakulp.com

 disakulp  disa kulp  disa kulp

 0412 257 68 78  0412 257 68 99
0412 257 20 08

 info@disakulp.com export@disakulp.com

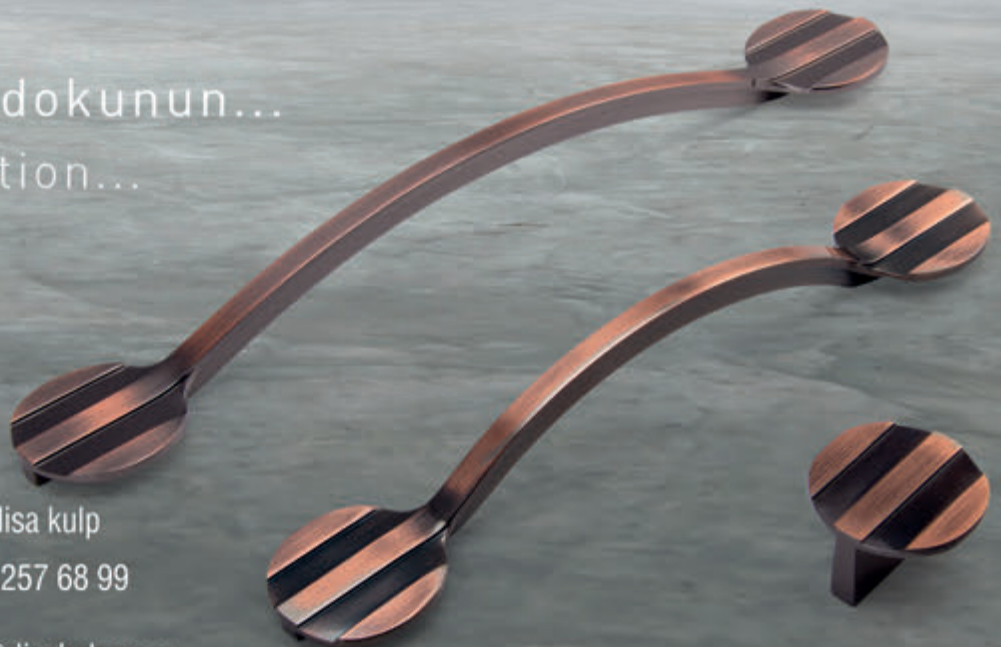



MAKSDER[®]
 Mobilya Aksesuar Sanayicileri Derneği
 Furniture Accessory Industrialists Association

info@maksder.org.tr

www.maksder.org.tr

Mobilya Aksesuarla Güzeldir



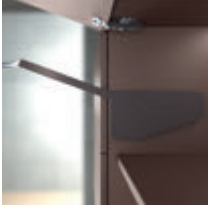

Mekanik İkili Kalkar Kapak Sistemi

Multi-Mech Tasarımcılardan Tam Not Aldı!

Türkiye'nin lider, dünyanın ise en büyük Mobilya teknik aksesuarları üreticilerinden SAMET'in geliştirdiği Mekanik İkili Kalkar Kapak Sistemi Multi-Mech, mükemmel fonksiyonu ve sofistike tasarımı ile sektör profesyonellerinin ve son kullanıcıların beğenisi- ne sunuldu. Dünyanın farklı coğrafyalarına özgü stil, malzeme ve tasarımlarla şekillenen mutfak tasarımlarının aynı zamanda kullanıcılarına daha iyi ve konforlu bir yaşam sunması gerektiğinin altını çizen tasarımcılar, Multi-Mech ürünün tüm bu özellikleri kapsadığı konusunda hemfikir.

İç Mimar Jale Kulin Jale Kulin Interiors

"Dünyanın farklı coğrafyalarına özgü stil, malzeme ve tasarımlarla şekillenen mutfak tasarımları konusunda ne düşünüyorsunuz? Neler ön planda ve değişiklik gösteriyor?"

Dünyanın farklı coğrafyalarında süregelen farklı yaşam tarzları, toplumsal alışkanlıklar evin atar damarı diyebileceğimiz mutfak tasarımlarını, gerek mimari planlamada



gerekse malzeme seçimlerinde farklı yönler çekiyo- elbette. Öncelikle beslenme ve yemek hazırlama denklemleri ülkeden ülkeye çok büyük farklar gösteriyor. Örneğin Japonya'da yaşanan kısıtlı alanlar ve beslenme şekli itibari ile mutfaklara ayrılan böl-

lüm genelde çok minimal, ocaklar iki gözlü, elektrikli aletler daha küçük boyutlarda hatta fırın kullanımı gerçekten az. Tam tersine Arap yarımadasında ise mutfaklar epeyce geniş, kapalı ve evin genelinden soyutlanmış mekanlar. Hatta evlerde iki mutfak bulunuyor biri personelin kullandığı, hazırlık ve ana pişirmeyi kapsarken, aile fertlerinin kullandığı diğer mutfak ise onların yaşam alanında daha hafif bir şekilde yer alıyor. Avrupa'da mutfak bir buluşma, yemek hazırlığı "doyurmaktan" öte bir sosyalleşme unsuru; keza alan çoğunlukla salona açık bir konumda. Mutfaklar İtalya'da, salon mobilyası kıvamında. Amerikalılar mutfak oturma odası mantığında geniş metrekarelere yayıp yine burada yemek pişirme vakti haricinde de gün boyu vakit geçirmekten keyif alıyorlar.

Farklı coğrafyalara özgü kullanım alışkanlıklarına göre değişen yaklaşımlara hizmet eden tasarımdan ne anlıyoruz?

Burada mutfak tasarımlarının bu multi kültürel denklemde esneklikle fonksiyonel ve estetik kurguyu aynı anda besleyecek şekilde gelişmesi gerekiyor.

Tasarım ve üretim felsefesini, ürünleri ile kullanıcısının hayatını daha konforlu ve kaliteli hale getirmek üzerine inşaa eden SAMET'in bu konuda öncü ürünü olan Multi-Mech ile ilgili neler düşünüyorsunuz?

Açılımin tercihe göre kontrol edilebilmesi, renk alternatifleri ayrıca farklı malzemeler ile eşleşebilme özelliği ile çok yönlü bu ürünün kullanım bağımlılığı yaratacağına eminim.

İç Mimar Emre Evranos Deadalus



"Dünyanın farklı coğrafyalarına özgü stil, malzeme ve tasarımlarla şekillenen mutfak tasarımları konusunda ne düşünüyorsunuz? Neler ön planda ve değişkenlik gösteriyor?"

Öncelikle mutfak tasarımı, Neufert'te de yer alan

standartlara, kültür ve coğrafi özelliklere rağmen son derece kişisel alışkanlık ve kullanım şekillerine bağlı olarak tasarlanması gerekir. Kullanıcının alışkanlıkları, mekanı kullanım şekli ve mutfakta hazırlanacak yemek cinsine göre değişiklik gösterebilir. Kuru gıda depolamaları, pişirme ekipmanlarının depolanması ve kolay ulaşılabilmesi, çalışma üçgeni olarak tabir edilen alanın efektif olarak kullanılmasını sağlar.

Farklı coğrafyalara özgü kullanım alışkanlıklarına göre değişen yaklaşımlara hizmet eden tasarımdan ne anlıyoruz?

Coğrafyalara göre değişen kullanım alışkanlıkları ise depolama ve saklama ihtiyaçları ile doğrudan bağlı. Örneğin; uzun süre pişen yemekler hazırlanan bir mutfağın, Avrupa mutfağına göre çok daha geniş ve derin depolama alanı barındırması gerekmektedir. Konutların her geçen gün daha da küçüldüğü bir dönemde, açılım sistemleri, ölü alanların değerlendirilmesi ve tezgah altı veya üst dolap gibi ulaşılmaması zor alanların kullanımını ön plana çıkartıyor.

Tasarım ve üretim felsefesini, ürünleri ile kullanıcısının

hayatını daha konforlu ve kaliteli hale getirmek üzerine inşaa eden SAMET'in bu konuda öncü ürünü olan Multi-Mech ile ilgili neler düşünüyorsunuz?

Multi-Mech de yüksek depolama alanlarının kullanılması için gerçekten faydalı bir sistem. Kademeli şekilde geniş bir kullanım alanını, kullanıcı için ulaşılabilir ve kolay kumanda edilebilir bir hale getiriyor. Özellikle kalkar kapak sistemlerinin belli bir ağırlıktan sonra rahat çalışmaması, tek elle açık tutup içinden alma vs. gibi pratiklikten öte problem çıkaran sistemlerle çok karşılaştık. Hep çok pahalı yurtdışı menşeli uygulamalarda gördüğümüz bu sistemleri yerli bir alternatifin üretiyor ve piyasaya sunuyor olması bence çok değerli.

İç Mimar Nazar Şigaher Deadalus:

"Dünyanın farklı coğrafyalarına özgü stil, malzeme ve tasarımlarla şekillenen mutfak tasarımları konusunda ne düşünüyorsunuz? Neler ön planda ve değişkenlik gösteriyor?"

Mutfak, çoğu kez bir şeyin hazırlandığı fonksiyonel

mekan olarak da kullanımımıza girmiş bir kelime. Mutfak tasarımlarında, yemeğin hazırlanmasını, temizliği ve depolama olanaklarını iyileştirici fonksiyonel çözümler sürekli karşımıza çıkmakta. Bu yönü ile mutfağı, makine teknikliğinde işlevsel ama sade bir mekan olarak gören yaklaşım baskın gelmekte.

Farklı coğrafyalara özgü kullanım alışkanlıklarına göre değişen yaklaşımlara hizmet eden tasarımdan ne anlıyoruz?

Kullanıcısını dinleyen, anlayan ve bu doğrultuda çözümler üreten bir tasarım dili, ancak kültürel farklılıklardan doğacak ihtiyaçlara cevap verebilir.

Tasarım ve üretim felsefesini, ürünleri ile kullanıcısının hayatını daha konforlu ve kaliteli hale getirmek üzerine inşaa eden SAMET'in bu konuda öncü ürünü olan Multi-Mech ile ilgili neler düşünüyorsunuz?

Kullanıcısına görsel ve fonksiyonel olarak hareket özgürlüğü sunarken, mekanizmasını bu kadar narin bir gövde içerisine sığdırabilmiş olması gerçekten etkileyici.



aquadrop

AQUADROP SERİSİ İLE
AĖŞAPLARINIZ İLK GÜNKÜ GİBİ.

Aquadrop ekstra U.V. filtrasyonu sayesinde, rakiplerine oranla daha sert ve esnek bir film oluşturur. İç ve dış mekan aĖşap yüzeylerde zorlu hava koşullarına karşı uzun süreli koruma sağlar.



41
YIL

www.polchem.com.tr

POLCHEM
AĖşap Boyama Sistemleri

A BRAND FROM Aypol



TINTOMETRIC SYSTEM

İSTEDİĞİNİZ RENGİ

İSTEDİĞİNİZ TONDA

İSTEDİĞİNİZ KADAR

SİZE ÖZEL ÜRETİYORUZ



www.polchem.com.tr

POLCHEM
Ahşap Boyama Sistemleri



Vision panel koleksiyonu ile mekânlara yenilikçi dokunuş

Doğanın dilinden konuşan mekânlar

Vision ailesinin ahşap dekorları Garden Meşe ve Bilbao, doğal dokusu ile hemen her tarza uyum sağlarken, canlı renk tonuyla dikkat çeken Belmonte mekânda sıcak bir atmosfer yaratmak isteyenler için ideal tercihi oluşturuyor. Ascona doğal rengi ve dokusu kadar kolay işlenebilen yapısıyla, Alpine kalıpların dışında dekorasyon çözümlerinde gösterdiği üstün performansla, özel bir dokuya sahip Navarro ise mutfak, banyo vb. kullanım alanlarındaki yüksek dayanımı ile öne çıkıyor. Kendine has rengiyle yaratıcılığını göstermek isteyenler için ideal bir seçim olan Cabana ve yaydığı pozitif enerjiyle çalışma alanlarına verimlilik, evlere huzur katan Argos ise özellikle koyu tonlardan vazgeçmeyenlere hitap ediyor.

Yaratıcılığı tetikleyen renk ve dokular

Fantazi dekorlardan Marmol ve Luanda, mermerin asaletini ahşabın sıcaklığıyla buluşturuyor. Yumuşak renk tonuyla uygulandığı mekâna ferah ve rahatlatıcı bir hava

katan Spring, bahar esintisini yaşam alanlarına taşımak için ideal bir seçenek sunuyor. Düz dekorlardan Costa ise yumuşak renk tonuyla yaşadığı mekâna pozitif bir hava katmak isteyenlerin tercihini oluşturuyor.

Uyum ve konfor ön planda

Ahşap dekor grubunun yeni üyesi Atlas Çam, her mevsim koşuluna kolayca uyum sağlayan çam ağacının zarif, güçlü ve estetik dokusunu yaşam alanlarına taşıyor. Yeni düz dekor Almond ise açık ve nötr rengiyle, yaşam alanlarında ferahlik hissi arayanların tercihini oluşturuyor.

Zamansız, uzun ömürlü şıklık

Duvardan mobilyaya mekânın her noktasına yenilikçi bir dokunuş katan Vision dekoratif paneller, tasarımcıların ve dekorasyon merkalılarının hayallerindeki yaşam alanını gerçeğe dönüştürmesine yardımcı oluyor. Mobilya, dekoratif panel, raf ve duvar panelleri, laminat kaplama, folyo, mutfak ve ofis mobilyaları gibi çok çeşitli ürünlere uygulanabilen Vision panel koleksiyonu, estetik görünümü kadar dayanıklı yapısıyla da dikkat çekiyor.

ANKOR DS



ANKOR DS-30



TÜZÜN ALÜMİNYUM

K.S.S Ağaç İşleri Bölümü 24. Sk. No: 4 İNEGÖL
Tel: 0 224 718 52 48 - 0 224 718 52 68 Fax: 0 224 718 51 58
info@tuzunticaret.com.tr - www.tuzunticaret.com.tr



MUTFAKLARDA YENİ, DOĞAL VE SICAK TREND; AHŞAP MUTFAK TEZGAHI

Sezer DEMİR

Orman Endüstri Mühendisi

Bilenor Orman Ürünleri San. ve Dış Tic. Ltd. Şti.



Masif ahşaba geri dönüş, pandemi ve sonrasındaki süreçte hızla artarak devam etmekte. Doğal, sıcak, ekonomik ve geri dönüşümlü bir malzeme olan masif ahşabı artık daha çok yerde görmek mümkün. Tiny house uygulamalarından, iç ve dış mekan mobilyalara, ahşap pencere uygulamalarından, mutfak ve banyo tezgahlarına ve sayamayacağımız bir çok ortamda masif ahşap tekrar trend olmuş durumdadır.

Masif ahşabın kullanılabilirdiği önemli çalışma alanlarından biri de ahşap mutfak ve banyo tezgahlarıdır. Gelişen teknoloji ile birlikte doğru ve teknik yöntemlerle kurutulmuş ahşap latalar, masif panel olarak üretilerek daha stabil ve dayanıklı ahşap plakalar haline dönüşmektedir. Bu sayede mutfak tezgahlarında da kullanılabilirmekte, ortama ahşabın sıcaklığını yansıtmaktadır. ►

FLORE®

ÇEKMECE RAYLARI MOBİLYA AKSESUARLARI

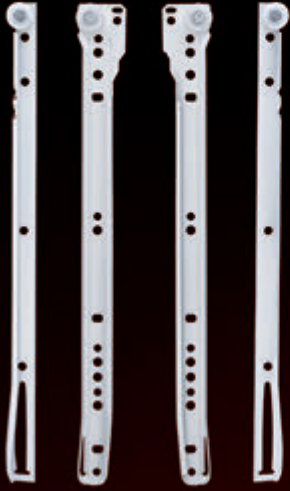

Standart Ray
25-30-35-40-45-50-55-60 cm



Raf Altı
5x6-6x8-7x9-8x10-
10x12-12x14

İçten Metal Güvencesiyle

Katlanır Masa Konsolu
Kalınlık: 2 mm (Galvanizli-Beyaz)
300 mm - 400 mm



Ferforje Raf Altı
(Beyaz - Siyah - Bakır)



Flore Dolap Askı
Kalınlık: 1,50 mm



EFE Dolap Askı
Kalınlık: 1,2 mm Pul: 1,5 mm



Tırnaklı Çektirme



Oval Gönye
Köşebentler

- ST 1203 kalite sactan üretilen çekmece rayları ve diğer boyalı ürünler paslanmaya karşı çinko fosfat kaplı (m2/4gr) ve 60-80 mikron arası elektrostatik toz boya ile boyanmıştır.
- Toplam Kalite Anlayışı ile üretilmiştir.
- Ömür boyu paslanmaz garantilidir.
- Sessiz çalışma özelliği (Çekmece Raylarında)



www.ictenmetal.com



İÇTEN METAL SAN. ve TİC. LTD. ŞTİ.

Ömerli Mah. Akmaz Sokak No: 22, 34555 Arnavutköy / İSTANBUL

Tel.: +90 (212) 798 33 13 (4 Hat) Fax: +90 (212) 798 33 17

www.ictenmetal.com info@ictenmetal.com



Ahşap mutfak tezgahlarında Meşe, Ceviz, Kayın gibi yapraklı ağaçlar tercih edilmektedir. Bunun en büyük sebebi bu ağaçların sertlik direncinin ve yoğunluk değerlerinin kullanıma uygun olmasıdır. Ayrıca İroko, Sapelli gibi tropik ağaç cinslerinden üretilen masif paneller de ahşap tezgahlarda kullanılabilir.

Doğru ağaç cinsi kadar, yüzeye uygulanan koruyucu da çok önemlidir. Ahşap yüzey koruyucusu, kullanım alanı nedeniyle bitkisel esaslı olmalı, petrol kimyevi maddeleri



içermemeli(%0 VOC), lekelerle karşı dayanıklı olmalı ve kolay uygulanabilmelidir. Bu sayede ahşap tezgah uygulamaları çok uzun yıllar keyifle kullanılabilir.

Ahşap tezgah tercih etmek isteyen son tüketicilerin aklındaki soru genelde, ürünün diğer tezgah çeşitlerine göre kullanışlı ve uzun ömürlü olup olmadığı hakkındadır.

Ahşap mutfak tezgahının diğer tezgah çeşitlerine göre avantajlarını şu şekilde sıralayabiliriz.

- Ahşap mutfak tezgahı doğaldır. %100 doğal, masif ahşap malzemeden üretilmektedir.
- İnsan sağlığına zararlı olan kimyasallar içermez.
- Şık, sıcak ve dekoratif ortamlar sunar.
- Ahşap mutfak tezgahlarının en büyük artlarından biri de yüzeyde oluşabilecek deformasyonların, yerinde son kullanıcı tarafından kolayca giderilmesidir.Yüzeyi yerinde yenilenebilen tek malzemedir.
- Yukarıda belirtilmiş olan avantajlara ek olarak, ahşap tezgahlar ekonomik ve uzun ömürlüdür.

Tabi ki her üründe olduğu gibi, ahşap mutfak tezgahlarının kullanımında da dikkat edilmesi gereken hususlar bulunmaktadır.

Bu hususları şu şekilde sıralayabiliriz.

- Ahşap tezgah, uygulama öncesinde ambalajı açıldıktan sonra hemen işlenmeli ve yüzeyine koruyucu uygulanmalıdır.
- Ahşap mutfak tezgahı üzerine uygulanacak yağ yada cila her iki yüzeye de eşit miktarda uygulanmalıdır.
- Yüzey işlemleri yapılmış tezgahlarda ağır kimyasal temizleyiciler kullanılmamalıdır.
- Ahşap tezgah yüzeyleri çok uzun süre suya ve rutubete maruz bırakılmamalıdır.
- Kesici ve delici aletler ile üzerine baskı uygulanmamalıdır.

Bu konulara dikkat edilmesi halinde, ahşap mutfak tezgahı çok uzun ömürlü ve kullanışlı bir uygulama olacaktır.

BAS-AÇ Teleskopik Bilyalı Ray (43 mm)

Push-Open Ball Bearing Slide (43 mm)



ÜRÜN ÖLÇÜLERİ / Product Sizes

30 cm	35 cm	40 cm	45 cm	50 cm
-------	-------	-------	-------	-------

FRENLİ Teleskopik Bilyalı Ray (43 mm)

Soft Close Ball Bearing Slide (43 mm)



ÜRÜN ÖLÇÜLERİ / Product Sizes

30 cm	35 cm	40 cm	45 cm	50 cm
-------	-------	-------	-------	-------

Açılı Çektirme

Corner Connector



% 100 kırılmaz orijinal hammadde polikarbonat



Açılı tasarımı sayesinde kolay vidalama

Sabitleme ve birleştirme için ayar vidası

Teleskopik Bilyalı Ray (43 mm)

Ball Bearing Drawer Slide (43 mm)



ÜRÜN ÖLÇÜLERİ / Product Sizes

25 cm	30 cm	35 cm	40 cm	45 cm	50 cm	55 cm	60 cm	65 cm
-------	-------	-------	-------	-------	-------	-------	-------	-------

Kapak İtici

Magnetic Pusher



Mobilya Kilitleri

Drawer Lock



Gazlı Pistonlar / Gas Support



Menteşeler

Hinges



We export to 32 Countries in 4 Continents...



The preferences of the manufacturers has a direct impact on quality of product and cost of the final furniture. Being well aware of this reality, Leramelt evaluated its partners' needs in high quality standarts on products. In order to meet the needs of our business partners serving in different sectors, Leramelt offers a wide variety of adhesives to its customers.

Diversity in product, quality in production with LERAMELT®



LERAMELT

Industrial Adhesives

- Hotmelt (Eva)
- Membrane Press
- PVA.c
- Upholstery
- Postforming
- Contact
- CA Adhesive (2K Fast Glue)



Kaliteli Ürünleriyle
Güzel Bir Marka
Ülkemize Kazandırılmıştır.



www.loweray.com.tr

Made in



Discover
the potential

The best of Turkey

Kısmi Açılan Raylar ◀

Teleskopik Raylar ◀

Masa Rayları ◀



Aşağıdaki şehirlerde Bayilikler verilecektir.

ADANA • ANKARA 2 • ANTALYA • BURSA • DİYARBAKIR • ERZURUM • GAZİANTEP • İNEGÖL

İSTANBUL (Avr) • İSTANBUL (Asya) • İZMİR • KAYSERİ • KONYA • SAMSUN • TRABZON

ACIMALL' a Yeni Yönetim Kurulu

İtalyan ağaç işleme makineleri ve aletleri üreticileri derneği olan Acimall'in yıllık toplantısı, 2022-2025 dönemi için yeni yönetim kurulu üyelerini atadı. Kurula Giorgio Casati (Casati Macchine; Marnate, Varese), Roberto Ghizzoni (Dierregi; Carpi, Modena), Stefania Maggi (Maggi Technology; Certaldo, Florence) ve Pierluigi Paoletti (Paoletti Energy; Borgo Valbelluna, Belluno) katıldı. Meclis ayrıca, yönetim kurulu üyesi Aldo Zaffaroni'nin (Mario Zaffaroni e Figli; Turate, Como) görev süresinin uzatılmasına karar verdi.

Önümüzdeki Haziran ayına kadar Başkan Luigi De Vito (SCM; Rimini) ve Başkan Yardımcısı Marianna Daschini (Greda; Mariano Comense, Como), kararın ardından üye şirketler rollerini değiştirmek veya onaylamak için çağrılana kadar görevde kalacaklar. dernek yönetim kurulunun çalışma sürekliliğini sağlamak amacıyla görevde kalacaklar

Meclis, ayrılan yönetim kurulu üyeleri Umberto Pizzi (Pizzi by PGS; Borgosesia, Vercelli) ve Filippo Pellitteri (TWT; Rovereto, Trento) dernek faaliyetlerine katkılarından dolayı selamladı ve teşekkür etti.

Başkan De Vito raporunda özetledi. 1966'da kurulan derneğin misyonunu yeniden teyit ettikten sonra, Acimall başkanı bir kez daha tüm dünyada son birkaç yılda meydana gelen olayların benzersizliğini ve çoğu zaman kritik olan birçok sorunun çözülmesi gerektiğini vurguladı. yakın gelecek: "Hayati ve proaktif kalmak ve büyük bir belirsizlik döneminde üye şirketlerimize etkin bir şekilde yanıt vermek için tüm kaynaklarımızı kullanmak zorunda olduğumuz için son iki yıl derneğimiz için de bir dönüm noktasıydı", De Vito söz konusu.

Bununla birlikte, İtalya'nın ağaç işleme makine ve aletleri üretimi, 2020'de yüzde 36 ve 2019'a kıyasla yüzde 11 artışla 2,5 milyar avroya ulaştığından, son iki yıl ticari açıdan da oldukça tatmin edici oldu. İhracat için de iyi sonuçlar (2020'ye göre yüzde 30 ve 2019'a göre yüzde 10 artışla 1,7 milyar euro) ve yurt içi satışların yanı sıra, 2020'ye göre yüzde 52 ve 2019'a göre yüzde 15 büyümeye 790 milyon Euro'ya ulaştı. İthalat da arttı (244 milyon avro, 2020'den yüzde 59 ve 2019'dan yüzde 21 daha fazla) ve sonuç olarak İtalya'da da milyar avro eşliğini aşan (2020'ye göre yüzde 54 ve 2019'a göre yüzde 16 artış) bariz tüketim. Ticaret dengesi de çok olumluydu, 1,5 milyar avroya eşit, yani 2020'den yüzde 27 ve 2019'dan yüzde 8 daha fazla).



Luigi De Vito daha sonra şunları vurguladı: "...sektörümüz bu iki yıllık zorlu dönemin üstesinden zekice geldi: devlet teşvikleri kesinlikle önemli bir rol oynadı, ancak piyasa trendini aşırı derecede etkilemedi. Şu anda gördüğümüz büyüme, yalnızca yatırım kararlarının daha kısa bir zaman diliminde yoğunlaşmasına neden olan teşviklerden kaynaklanmıyor; genişleme aynı zamanda, piyasayı standart geliştirme hatlarına geri götüren yapısal bir ralliden de kaynaklanıyor". Ardından Rusya'nın Ukrayna'yı işgaline de değindi: "Manşet haberlere bakarak şu ana kadar Rusya-Ukrayna krizinin ihracatımıza sınırlı bir etkisi olduğunu söyleyebiliriz. Rusya, Ukrayna ve Beyaz Rusya birlikte sektörümüzde İtalyan ihracatının önemli bir payını, toplam ihracatın yaklaşık yüzde 5'ini oluşturuyor; ancak, aşamalı yaptırımların benimsenmesiyle kademeli olarak genişletilen mevcut ambargo nedeniyle önemli bir azalmaya rağmen, bu tür ihracat devam edecek gibi görünüyor".

Tedarik zorlukları ve çatışmalarla ilgili sorunlar ve ayrıca Covid pandemisinin olası rallisi kartları bir kez daha karıştırsa da, geleceğe yönelik iyimserlik hakim. De Vito, "Makul olarak bekleyebiliriz - dedi De Vito - bu yılın sonunda, İtalya'nın ağaç işleme makineleri ve aletleri üretiminin yeni bir tarihi rekora ulaşabileceğini".

Acimall başkanı daha sonra ICE-Agenzia'nın ekonomik ve organizasyonel desteğinden yararlanarak derneğin odak noktası olan tanıtım faaliyetlerini gözden geçirdi; Confindustria, CFI-Comitato Fiere Industria, Federmacchine (tüm mekanik endüstrisi derneklerini bir araya getiren İtalyan federasyonu, Acimall başkanının yönetim kurulunda oturması) ve Avrupa ahşap ve mobilya dernekleri federasyonu Eumabois tarafından desteklenen girişimler De Vito'nun başkan yardımcısı rolünü üstlendiği teknoloji üreticileri.

Luigi De Vito, raporda ayrıca Xylexpo'dan "... derneğin çabalarının çoğunu adadığı bir etkinlik olan Acimall'in ana faaliyet alanını temsil eden bir projeden" bahsedildi.

mitreapel® apel tutkal®

1987'den beri mobilyanıza güç veren
Türkiye'nin yapıştırıcı ve tutkal markası

Standımıza bekliyoruz

INTERMOB

22-26 Ekim 2022

6.Hall

Stand No:

622A / 641A



BETA KİMYA
SANAYİ ve TİCARET A.Ş.

www.betakimya.com.tr

[betakimya.as](https://www.instagram.com/betakimya.as)

[betakimya.as](https://www.facebook.com/betakimya.as)

[betakimya](https://www.linkedin.com/company/betakimya)

[betakimya_as](https://www.twitter.com/betakimya_as)

[BetaKimya](https://www.youtube.com/BetaKimya)

Ahşap Sektöründeki
Çözüm Ortağınız

FRİMPEKS AHŞAP ÜRÜNLERİ

Ahşap Lak ve Boyaları

- PDL-Parke Lak ve Boyaları
- UV Melamin High-Gloss Lakları
- PVC Arkalık Boya ve Lakları
- Doğal Parke Lak ve Boyaları
- PDL Mobilya Lak ve Boyaları
- Amerikan Panel Kapı Astarları
- PU-UV Kapı Son Katları
- PVC Kenar Bandı Mürekkep ve Lakları
- UV Mobilya Sprey Lakları
- Cam Boyaları

Ahşap Tutkalları

- Laminat Yüzey Tutkalı
- Süper Laminat Yüzey Tutkalı
- D3 İskelet Tutkalı
- F Masif/Beyaz Tutkal
- Dolgulu Masif/Beyaz Tutkal



**Çevre dostu
Endüstriyel Kimyasallar**

 **Frimpeks®**

Maslak Mahallesi, Ahi Evran Caddesi
Polaris Plaza No. 21 Kat. 12
34485 Maslak / Sarıyer / İstanbul

T +90 212 867 1000
F +90 212 875 1277

frimpeks.com.tr
info@frimpeks.com.tr

Ağaç İşleme Makineleri



insört

D

inserts

Wood Processing Machinery



MOBİLYA

D E K O R A S Y O N

Ağaç İşleme Makineleri Wood processing

Biçimlendirme Shaping

Birleştirme Joining

Kaplama Mounting

Montaj Tezgahları Veneering

Kurutucular Drying

Nemlendirme Humidifying

Beyazlatma Whitening

Renklendirme Üniteleri Coloring

Çok Amaçlı, Özel amaçlı Tezgahlar Processing

Mobilya İmal Makine ve Tezgahları Furniture Manufacturing

Presler Pressing

Toz Emme Üniteleri Dust vacuuming

Kesici Takımlar Wood and Metal Cutting Machinery, Tools and Devices, Bench Groups

Elektrikli ve Mekanik El Aletleri Electrical and Mechanical Hand Tools

Havalı Çivi - İğne Çakma Tabancaları vb. Pneumatic Nailing and Stapling Guns, etc.



NB BAYLAR ATÖLYE



DELİK MAKİNELERİ

NCB612D

KAYIŞSIZ, SERVO HAREKETLİ
CNC 6 YÖNLÜ ESNEK
DELİK MAKİNELERİ



NDC642

SERVO HAREKETLİ
HAT DELİK MAKİNELERİ



NDA232- NDA022

4-7-10 KAFALI
DAR PARÇALAR (ÇEKMECE)
İÇİN DELİK MAKİNELERİ

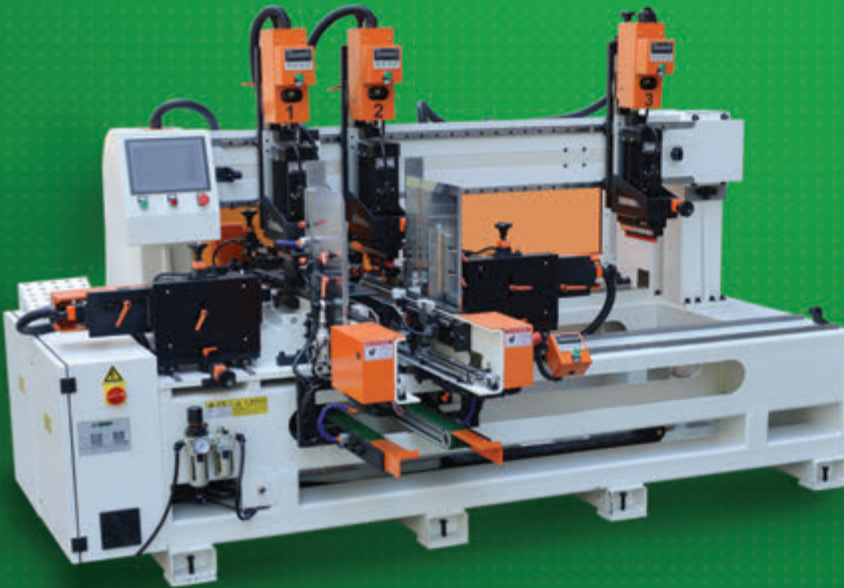

444 8 670

Satış ve Servis / Gsm: +90 545 690 99 67
Satış ve Servis Destek / Gsm: +90 531 087 50 28

Satış / Gsm: +90 537 971 52 67
Satış / Gsm: +90 532 211 42 20

0216 313 16 92 Pbx Dahili 827
Faks: 216 313 16 89 - 99

MERKEZ: Küçükbakkalköy Mh. Dereboyu Cd. No: 3A Brandium AVYM
R5 Blok Kat: 6 Daire: 37-38-39 PK: 34750 Ataşehir / İSTANBUL
MAĞAZA: Oyma Ağaç Mah. 5072 Sokak No: 14/D Kocasinan / KAYSERİ

NB BAYLAR ATÖLYE



KENAR BANTLAMA MAKİNELERİ



NB8PCHGM

**ÇİFT TUTKAL ÜNİTELİ
V KAYIŞLI KENAR BANTLAMA MAKİNESİ**



NB8CSIIPTN

**ÇİFT TARAFLI V KAYIŞLI
KENAR BANTLAMA MAKİNELERİ**



NB7X-NB875E

**EĞİMLİ (DERECELİ) VE
SOFTFORMING KENARLAR İÇİN BANTLAMA MAKİNESİ**

Mükemmel Yüzey Kalitesi için Geliştirilmiş Mat, High Gloss ve Akrilik Düz Yüzey Laminasyon Hatları

FLL 1400 PUR

Harici Poliüretan Hotmelt (PUR) tutkal eritme sistemleri ile beslenerek, maksimum 1300 mm genişliğe kadar MDF, HDF, sunta, kapı kapak (zımparalı paneller), polistren ve strafor, XPS sandviç paneller gibi vb. panel yüzeylerine high gloss laminasyonu için REVERSE merdane donanımı ile birlikte, akrilik, P.P., ABS, PET, finish folyo, CPL, laminat, doğal kaplama, levha halinde veya rulo tip laminasyona uygun malzemeleri lamine eden hatlardır.



Alt - Üst Döner Tip Bıçaklı Folyo Dilimleme Makineleri

SM 1500-F

0.40 mm kalınlığa kadar olan 700 mm ve 1500 mm genişlikteki PVC ve P.P., finish ve melamin folyo bobinlerinin dilimlenmesini sağlayan makinelerdir.



UNIMAK TÜRKİYE
UNIMAK MÜHENDİSLİK HİZMETLERİ VE
MAK. SAN. TİC. LTD. ŞTİ.
Kimya Sanayicileri O.S.B. Analitik Cd. No:40
34953 Aydınlı Tuzla - İstanbul / TÜRKİYE
E: info@unimak.tc W: www.unimak.tc

UNIMAK NORTH AMERICA
UNIMAK WOODWORKING
MACHINERY INC.
111-1100 South Service Rd. Stony
Creek, ON CANADA L8E 0C5
E: info@unimak.ca W: www.unimak.ca



f i t y in
unimakmühendislik

Closer than you think...



Poliüretan Hotmelt (Pur) Tutkal Uygulamalı Değişirilebilir Kaset Sistemli Profil Kaplama Makineleri

PW 35 F65-PC

Slot Nozul ile Poliüretan (PUR) Hotmelt tutkal uygulama sistemli; MDF, ahşap, lambiri, kasa ve pervazları PVC, finish folyo, CPL (mikro laminat), high gloss ve P.P. folyolar ile kaplanmasını sağlayan profil sarma makinesidir.

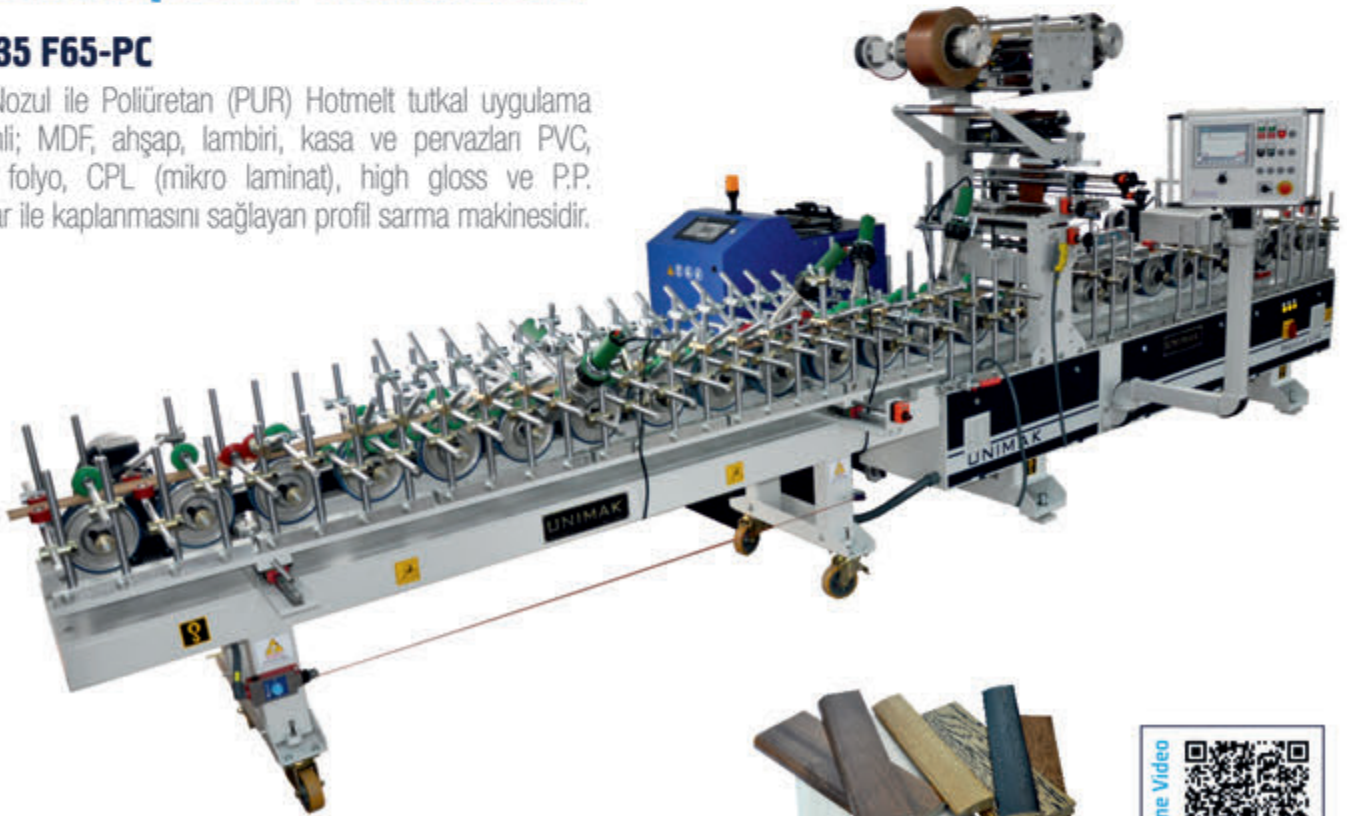

Ağaç İşleme Makineleri için Tutkal Uygulama Çözümleri

Adhesive Application Solutions for Woodworking Machinery



Rotabil Tutkal Uygulama Kafası
Coating Die with Rotating Bar Gun



Drum Melter



Entegre Filtreli Akıtma Kafası
Applicator with Integrated Filter



Isomelt - PUR
Eritme ünitesi
Isomelt - PUR
Melting Unit

BPail Serisi Tutkal Ünitesi
BPail Series Adhesive Unit



ClearCut Serisi Kenar
Bantlama Kafası
ClearCut Series
Edgebanding Gun



Flexwrapp Tutkal
Uygulama Kafası
Flexwrapp Adhesive
Application Gun



Isomelt Mini - PUR Eritme Ünitesi
Isomelt Mini - PUR Melting Unit

ENDÜSTRİYEL YAPIŞTIRICILAR INDUSTRIAL ADHESIVES



Mükemmel Yüzey kalitesi detayında saklı
Perfect Excellent Surface Quality is hidden in detail

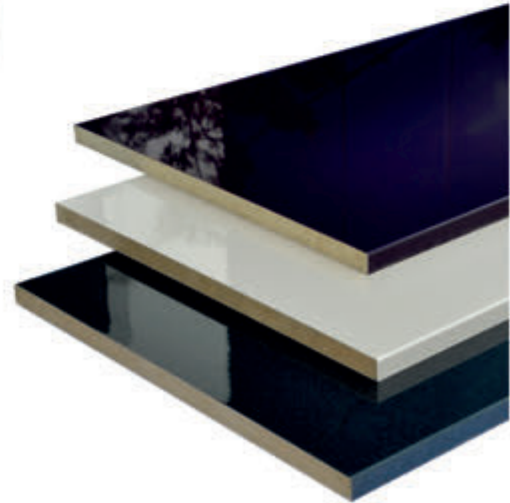

AET MAKİNE DIŞ TİC. LTD. ŞTİ.

Kimya Sanayicileri O.S.B. Analitik Cd. No:40 34953 Aydınlı - Tuzla İSTANBUL

T: (+90) 216 593 15 80 (Pbx) M: (+90) 530 498 51 71

www.aetpazarlama.com info@aetpazarlama.com



İnovasyon ve 50 yılı aşan Biesse uzmanlığından ilham alıyor

Biesse, Türkiye ve Orta Doğu'da büyümeye devam ediyor

Biesse Türkiye, her geçen gün daha da büyüyerek faaliyetlerini sürdürmeye devam ediyor. Gerek düzenli olarak gerçekleştirdiği etkinlikler gerek büyüyen uzman ekibi ile verdiği kapsamlı hizmet sayesinde Biesse Türkiye, 2022 yılında da hedeflediği hızla ilerliyor.

2022 Ağustos ayı itibariyle Orta Doğu Bölgesini de sorumluluk alanı içine alarak daha geniş bir bölgeye hizmet vermeye başladı. Genişleyen, profesyonel kadrosu eşli-



*Biesse Türkiye ve Orta Doğu (Körfez) Bölge Direktörü
Yelda Akıncı Bostan*

ğinde bundan böyle Biesse Türkiye ve Orta Doğu olarak faaliyetlerini gerçekleştirecek olan şirket, Türkiye'yi bir hub olarak kullanarak sektörün ihtiyaçlarına daha kolay yanıt verme fırsatı yakalayacak.

2022 yılının başından itibaren Türkiye ve Orta Doğu'da toplamda 10'dan fazla showroom etkinliği gerçekleştirildi. Gerçekleştirilen bu etkinliklerde 1500 m²' ve 500 m²'lik olmak üzere İstanbul ve Dubai'de yer alan iki ayrı showroom alanında 25'e yakın teknoloji yıl içerisinde ziyaretçileri ile buluştu. 2022 yılının başından itibaren yalnızca gerçekleştirilen showroom etkinliklerinde Biesse, Türkiye ve Orta Doğu'da 500'ün üzerinde ziyaretçiyi ağırladı. Yıl sonuna kadar da gerçekleştirilecek yeni etkinliklerde İstanbul Maltepe'de ve Dubai'de bulunan showroamlarda ziyaretçilerini ağırlamaya devam edecek.

Biesse, bu yıl 35.si düzenlenecek Ahşap İşleme Makineler Fuarı TÜYAP Woodtech'te de 22-26 Ekim tarihleri arasında Biesse Türkiye ve Orta Doğu olarak yerini alacak. Bu fuar aracılığı ile teknolojiye yön veren yenilikçi çözümler, Biesse uzmanlığı ile harmanlanarak ziyaretçileriyle buluşacak. Stand alanında, otomasyonlu Tek Taraflı Kenar Bantlama Makinesi Stream A Smart, Otomatik Döndürme ve Boşaltma Sistemi Winner W4 ile Rover B 2231 Otomatik Yükleme ve Boşaltmalı 5 Eksen Düz Tabla CNC İşlem Merkezi sergilenecek.



Rover B 2231 Otomatik Yükleme ve Boşaltmalı
5 Eksen Düz Tabla CNC İşlem Merkezi



Tek Taraflı Kenar Bantlama Makinesi
Stream A Smart ve Otomatik Döndürme
ve Boşaltma Sistemi Winner W4

sektöre kazandırılması hedefler arasında yerini alıyor. Şirket, inovasyon ve 50 yılı aşan Biesse uzmanlığından ilham alarak uzman kadrosu eşliğinde büyümeye devam edecek.

Gerek fuar alanında gerek İstanbul Maltepe'de bulunan kampüs alanında Biesse teknolojilerini yakından keşfetmek ve deneyimlemek isteyen herkes için Biesse Ekibinin kapıları ardına kadar açık.

Biesse Türkiye'nin yenilikçi çözümleri ve daha fazlası hakkında bilgi almak için www.biesseturkiye.com.tr adresini ziyaret edebilir veya +90 216 528 58 00 telefon numarasından iletişime geçebilirsiniz.

Otomasyonlu 2 yüksek teknoloji makineye ek olarak stand alanında Biesse makineleri ve bilgisayar programları arasında entegrasyona imkân tanıyan, devrim niteliğinde bir yazılım platformu olan bSolid ve makinelere uzaktan bağlanarak her türlü teknik destek, arıza çözümü ve yedek parça ihtiyacının gerçek zamanlı olarak takibinin sağlandığı yeni IoT platformu olan SOPHIA ve SmartConnection programı da tanıtılacak. Ayrıca Virtual Reality teknolojisi sayesinde stand alanımızı ziyaret eden misafirlerimiz, farklı makinelerimizi 3D olarak incelemek fırsatı yakalayacak. Salon 2, Stand 211'de Biesse Türkiye ve Orta Doğu tüm ziyaretçileri ile teknolojilerini buluşturmak üzere hazır olacak.

2022 yılındaki büyüme trendinin 2023'te de sürdürülmesi, devamlılığı planlanıyor. Bölgenin daha da genişlemesi, daha fazla ülkeye hizmet verilmesi, yeni teknolojilerin



HOMAG

DRILLTEQ V-310 Uzay Mucizesi.

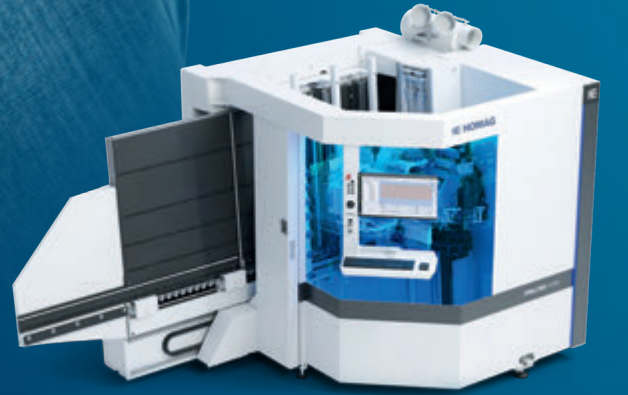

En küçük alanda, en yüksek seviyede gövde işlemleri.

Bilgi almak için bizlere ulaşabilirsiniz...

www.homag.com

YOUR SOLUTION

SAWTEQ B-200

Yeni ve güçlü. Orta ölçekli firmalar için, şimdi arka asansörlü.

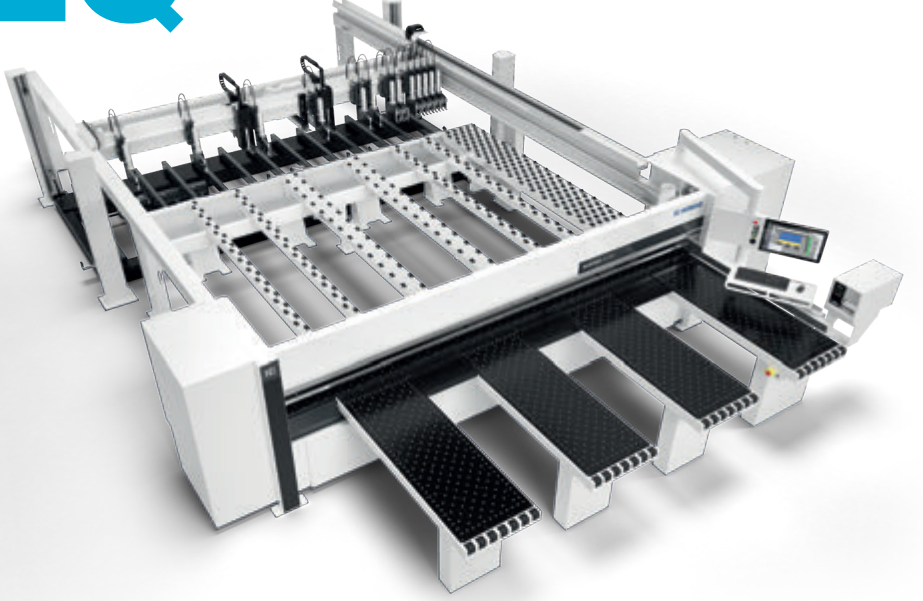

Yüksek kapasite

Yeni arkadan besleme asansörü ve testere projeksiyonu 95 mm ile birlikte*.

Akıllı operatör yönlendirme

Yardımcı grafiklere sahip yeni makine kontrolü CADmatic 5 (Tapio hazırlıklı), yeni operatör yönlendirme sistemi intelliGuide

basic* ve yeni istifleme modülü DestackingLITE*.

* opsiyon

SAWTEQ B-400

Etkileyici özellikleri ile güçlü, asansörlü ebatlama makinesi.

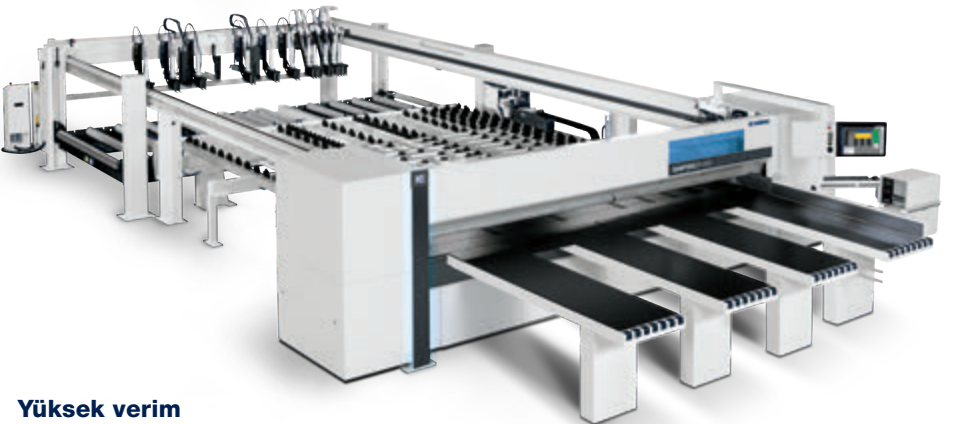

Entegre asansör sistemi

Otomatik yükleme, üretimizi önemli ölçüde hızlandırır.

İsteğe bağlı yükleme

İster arka asansörden otomatik, ister manuel olarak ön taraftan besleme yapılabilir.

Yüksek verim

18 kW gücünde ana testere motoru (opsiyon 24 kW).

Testere projeksiyonu

110 mm'den başlar (125 mm opsiyon).

EDGETEQ S-300

**Yüksek performanslı
orta ölçekli çözüm.**



8 Farklı Model

Her ihtiyaca cevap verir.

Tam Otomasyon

Manuel ayarlamayı ortadan kaldırır.

Esnek Konfigürasyonlar

İhtiyaca uygun esnek makine konfigürasyonları.

Sezgisel Kullanım

Yenilikçi powerTouch kontrol sistemi.

EDGETEQ S-380

**Esnek ve bireysel.
Multi-Bıçak teknolojisinde
usta.**



Ayar geçiş süreleri çok düşük

Çok kolay ve hızlı şekilde radius profil değişimi için hassas freze ve profil kazıma ünitelerinde multi-bıçak teknolojisi.

Müşterinin ihtiyaçlarına göre optimizasyon

Makine ihtiyacınıza göre ayarlanabilir. Ör; köşe yuvarlama ünitesinde ilave multi-bıçak teknolojisi.

Sınır yok

PUR-tutkalı da dahil olmak üzere standart olarak makinede her cins tutkal çalışabilir.

EDGETEQ S-500

**Yüksek esneklik ve kişisellik.
Daha yüksek performans
isteyene.**



Yüksek Oranda Aynı Kalitede Üretim
3 adet profil ve 20° pah arası daha hızlı
değişim.

3 Tip Kenar Bantlama Metodu
PUR, EVA veya airTec tutkalsız bantlama
teknolojisi aynı anda tek bir makine
üzerinde. Değişken malzemeler için hızlı
değişim.

Yüksek Verimlilikte Üretim
Çok çeşitli malzemelerle çalışmada
sık ayar değişimleri hızlıca yapılır ve
mükemmel kenar bantlama için
program kontrollü otomatik tutkal
dozajı belirleme sistemi kullanılır.

DRILLTEQ H-600

**Profesyoneller için delik
merkezi. Kusursuzca aynı
kalitede üretim.**



Her şey kontrol altında
İki adet CNC kontrollü kısıkaç, hassas
pozisyonlandırmayı sağlar

Çok ama çok hızlı
130 m/dak'ya kadar hareket hızı, işlemlerin
hızlı bir şekilde yerine getirilmesini sağlar

Limitsiz esneklik sağlar
104 adede kadar delik mili, hassas
işlemi sağlar



UNIMAK, Mesafeleri Yok Sayıyor

Kurulduğu günden bu yana sürekli büyüme trendini de olan UNIMAK, yüreklendiren, gücüne güç katan değerli müşterileri ile gelişmeye ve büyümeye devam ediyor.

UNIMAK, Amerika kıtasında on yıl önce başladığı faaliyetleriyle bölgede pazar payını önemli ölçüde artırmış olup, en önemli konulardan biri olan satış sonrası hizmetler kapsamındaki teknik servis desteği ve yedek parça tedariki gibi konularda müşteri risinin fiziki olarak yanında olarak taleplerine en kısa sürede cevap verebilmek için 2018 yılında

Kanada'nın Ontario eyaletinin Toronto şehrinde showrom, ofisler ve deposunun bulunduğu 2.000 m2 kapalı alan satın alarak lokasyondaki faaliyetlerine tüm hızıyla devam etmektedir.

"Made in Türkiye" damgalı makinelerini dünya ticaretinin ve pek çok teknolojinin kaynağı olan bu ülkede satışını yaparak, bölgede yaptığı yatırımlarla ihracatını arttırmış ülke ekonomisine katkı sağlamıştır. Sektöre! cari açığının kapanmasına katkı vermiş böylece, geleceğe yönelik önemli projelerinin de alt yapısını kurmuş tur. UNIMAK olarak iş yatırımlarını daima büyütürken uluslararası pazarda global bir aktör olarak bugün bu hedeflere ulaşmış olmanın haklı gururu ile tüm dünyadaki UNIMAK dostlarıyla paylaşıyor ve hep söyledikleri gibi fiziksel yakınlığını dünyaya duyurmaya devam edeceklerini bildirmektedir.



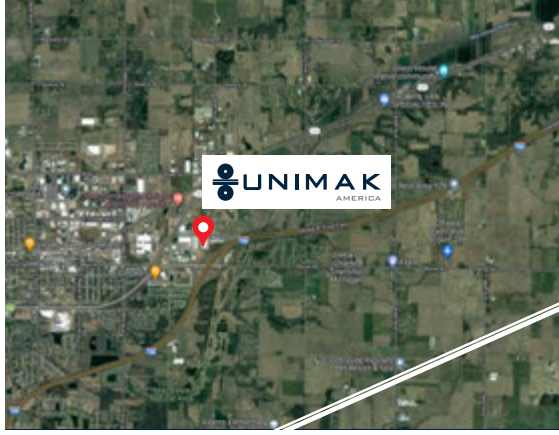

UNIMAK, Dördüncü Lokasyon Olarak Şimdi de Amerika /Michigan'da

UNIMAK, sürekli gelişme felsefesi doğrultusunda büyümeyi amaç edinen bir firmadır. Minimum stok ile doğru zamanda doğru ürünü üretmeyi amaçlayarak, üretim süreçlerini ve operasyonlarını daha yalın hale getirmektedir. Bu yöntem ile planlama sürecini basitleştirerek üretimdeki değişkenliği dengelemektedir. Aynı zamanda uluslararası üretim ve pazarlama ağını geliştirmeye, dijital değişim faktörleri ile akıllı üretim sistemini ortaya çıkararak her geçen gün ürün yelpazesini önemli ölçüde genişletmektedir. Yurtiçi yatırımlarının yanı sıra yurt dışındaki müşterilerine de yakın olmak için Kuzey Amerika'nın farklı ülkelerinde yatırım yapmıştır.

UNIMAK, 2018 yılında gerçekleştirmiş olduğu yatırımla Kanada'nın Ontario eyaletinin Toronto şehrinde showroom, ofisler ve deposunun bulunduğu 2.000 m2 kapalı alandaki faaliyetlerine tüm hızıyla devam ederken, çok geçmeden yeni bir yatırım haberi vererek ülkemizin adına gurur verici bir hamle daha gerçekleştirmiştir. UNIMAK artık dördüncü lokasyonu olarak Amerika'nın Michigan eyaletinin Grand Rapids şehrinde yine showroom, depo ve ofislerinin bulunduğu yeni adresinden de faaliyetlerine tüm hızıyla başla dığını bildirmiştir.

UNIMAK, Dünya ticaretinin ve pek çok teknolojinin kaynağı olan Amerika Birleşik Devletleri'nde "Made in Türkiye" etiketli makinelerini sunmakla kalmamış, bölgede yaptığı yatırımlarla ihracatı artırarak ülkemiz eko nomisine katkıda bulunarak geleceğe yönelik önemli projelerin de alt yapısını kurmuştur.



TERSANE CAD. KARDEŞİM SOKAK GRIFIN
HAN NO: 28/15-20-21 KARAKÖY - İSTANBUL
Tel : (0.212) 252 34 77
(0.212) 252 39 47
Tel. Fax : (0.212) 249 18 46
Cep Tel. : (0.532) 427 19 19
Cep Tel. : (0.532) 698 73 73

UZMAN®

HAVALI TEKNİK
DIŞ TİCARET ve PAZARLAMA

HÜSEYİN ERGÜN

MAKİNA HIRDAVAT PAZARLAMA
HER TÜRLÜ HAVALI ALET SATIŞI
YEDEK PARÇA ve TAMİR BAKIM SERVİSİ



- ★ ATRO
- ★ BEA
- ★ ELPABOX
- ★ FASCO
- ★ HOLZ HER
- ★ KOCAMAZ
- ★ PREBENA
- ★ PASLODE
- ★ RAINCO
- ★ SENCO

Havali Çakma
Tabancaları
Zimba ve Civileri

- ★ ATLAS COPCO
- ★ ARO
- ★ BOSCH
- ★ DESUTTER
- ★ FUJI
- ★ FIAM
- ★ INGERSOLLRAND
- ★ KAWASAKI
- ★ OSAKA
- ★ PUMA
- ★ PANTHER
- ★ RODCRAFT
- ★ SUPER
- ★ SUNTECH
- ★ SHINANO
- ★ TETRA
- ★ UNOAIR
- ★ YAMA

Havali El Aletleri
Aksesuarları Yedek Parçaları
ve Pop Percin Tabancaları



PROF®
TEKNİK MAKİNA SANAYİ
HÜSEYİN ERGÜN

UZMAN®
HAVALI TEKNİK
HÜSEYİN ERGÜN

HAVALI®
TEKNİK ALETLER
HÜSEYİN ERGÜN

TAMİR
ALO SERVİS: (0.212) 252 34 77

BAKIM
ALO SERVİS: (0.212) 252 39 47

SATIŞ
ALO SATIŞ: (0.212) 252 34 77 FAX: (0.212) 249 18 46



İletişim:

Büyükbakkalköy Mah. Samandıra Yolu Sok.

No:24 Maltepe İstanbul Türkiye

Telefon: +90 216 528 58 00

Faks: +90 216 528 58 58

Email:sales.turkiye@biesse.com

www.biesse.com.tr



TÜYAP FUAR VE KONGRE MERKEZİ
22-26 EKİM, İSTANBUL

TÜYAP WOODTECH FUARI 2022

SALON 2 STAND 211

BIESSE TEKNOLOJİSİNİN GÜCÜNDEN YARARLANARAK, İHTİYACA YÖNELİK ÇÖZÜMLER SUNAN, VERİMLİ, KOLAYLIKLA OTOMATİZE EDİLEBİLEN, YÜKSEK TEKNOLOJİYE SAHİP AKILLI FABRİKALARI NASIL OLUŞTURABİLECEĞİNİZE DAİR TÜM DETAYLARI SALON 2, 211 NUMARALI STAND ALANIMIZI ZİYARET EDEREK KEŞFEDEBİLİRSİNİZ.

BIESSE GROUP OLARAK, BU YIL DA ZİYARETÇİLERİMİZİ UZMAN EKİBİMİZ EŞLİĞİNDE YENİLİKLERE ÖNCÜLÜK EDEN TEKNOLOJİLERİMİZLE BULUŞTURMAKTAN BÜYÜK MUTLULUK DUYACAĞIZ. BIESSE UZMANLIĞINI YANSITAN YENİ KONSEPTİMİZ İLE STAND ALANIMIZDA DEĞERLİ ZİYARETÇİLERİMİZLE BULUŞMAK İÇİN SABIRSIZLANIYORUZ.

GÖRÜŞMEK ÜZERE!

 **BIESSE TÜRKİYE**

UNIMAK, üçüncü kez TÜBİTAK desteğine layık görüldü

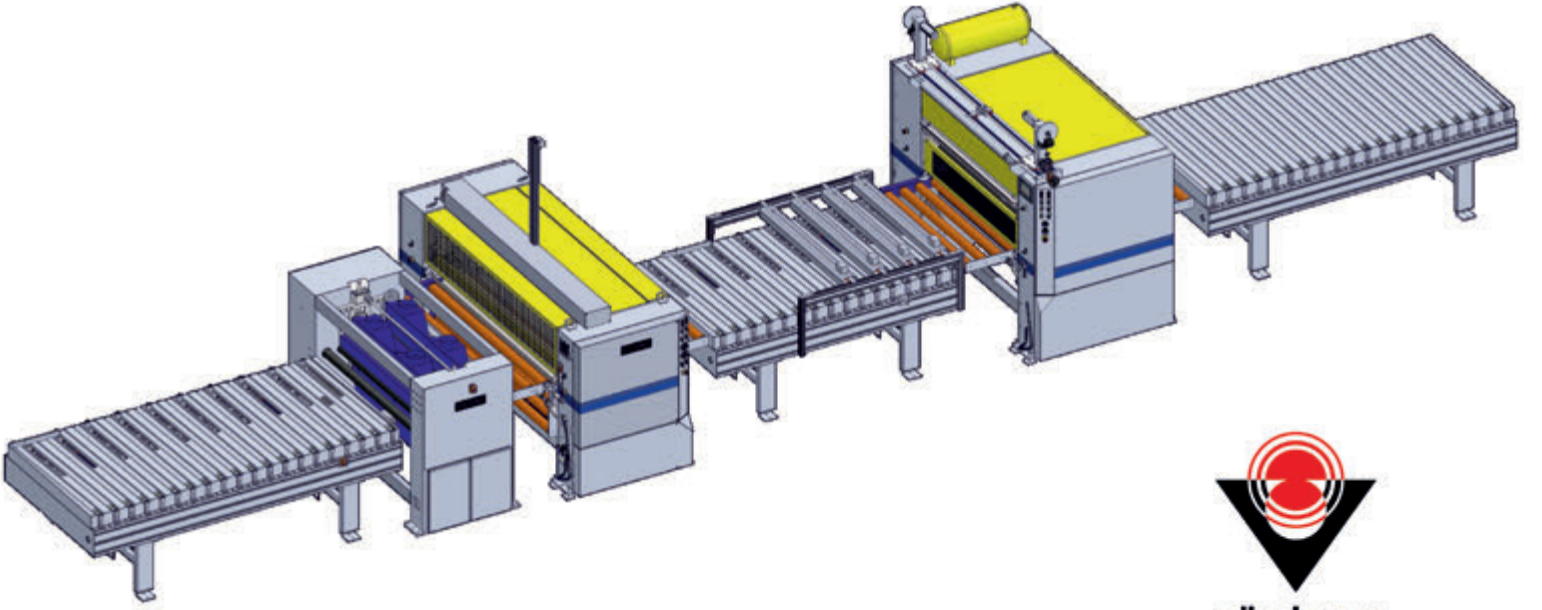

Unimak, 2009 yılının ocak ayında başlatmış olduğu "Tam Otomatik Panel Lami nasyon Hattı" projesini 10 ayda tamamlamış ve aynı yılın aralık ayında TÜBİTAK tarafından desteklenmeye layık görülmüştü.

2015 yılında başlattığı "Yüksek Kalite Parlaklıkta Mobilya Üretimi için Makina Tasarımı" projesini tamamlayarak, ikincil kez proje TÜBİTAK tarafından desteklenmeye layık görüldü.

Üçüncü olarak, 2020 yılında başlatmış olduğu "Mobilya Üretim Panelleri için Soğuk Tutkal Kullanan Tam Otomatik Laminasyon Hattı" projesini başarıyla tamamlamış ve proje yine TÜBİTAK tarafından başarılı bulunarak desteklenmeye layık görüldü.

UNIMAK, TÜBİTAK'tan aldığı destekler ile hatların daha seri üretilmesi ve sektörün yurt dışına olan bağımlılığını azaltmak amacıyla, yeni tezgah ve Ar-Ge yatırımları gerçekleştirmiştir. Ar-Ge çalışmaları kapsamında ürün ve makine parçalarının testleri için laboratuvar kurarak, yapılan testler ile makinelerinde üretilen ürünlerin kaliteleri arttırmış ve kanıtlamıştır. Çözüm partneri olduğu değerli müşterilerine panel üzerine soğuk tutkal uygulama seçeneği sağlamıştır. Makine ve üretim kalitesini artırıcı tedbirleri gerek proje kapsamındaki gerekse portföyündeki tüm ürün lere uygulamıştır.

UNIMAK bu konuda kendi alanında destek alan ilk ve tek firma olma özelliğini sürdürmektedir...

SONAR®

Radyo Frekans Sistemleri

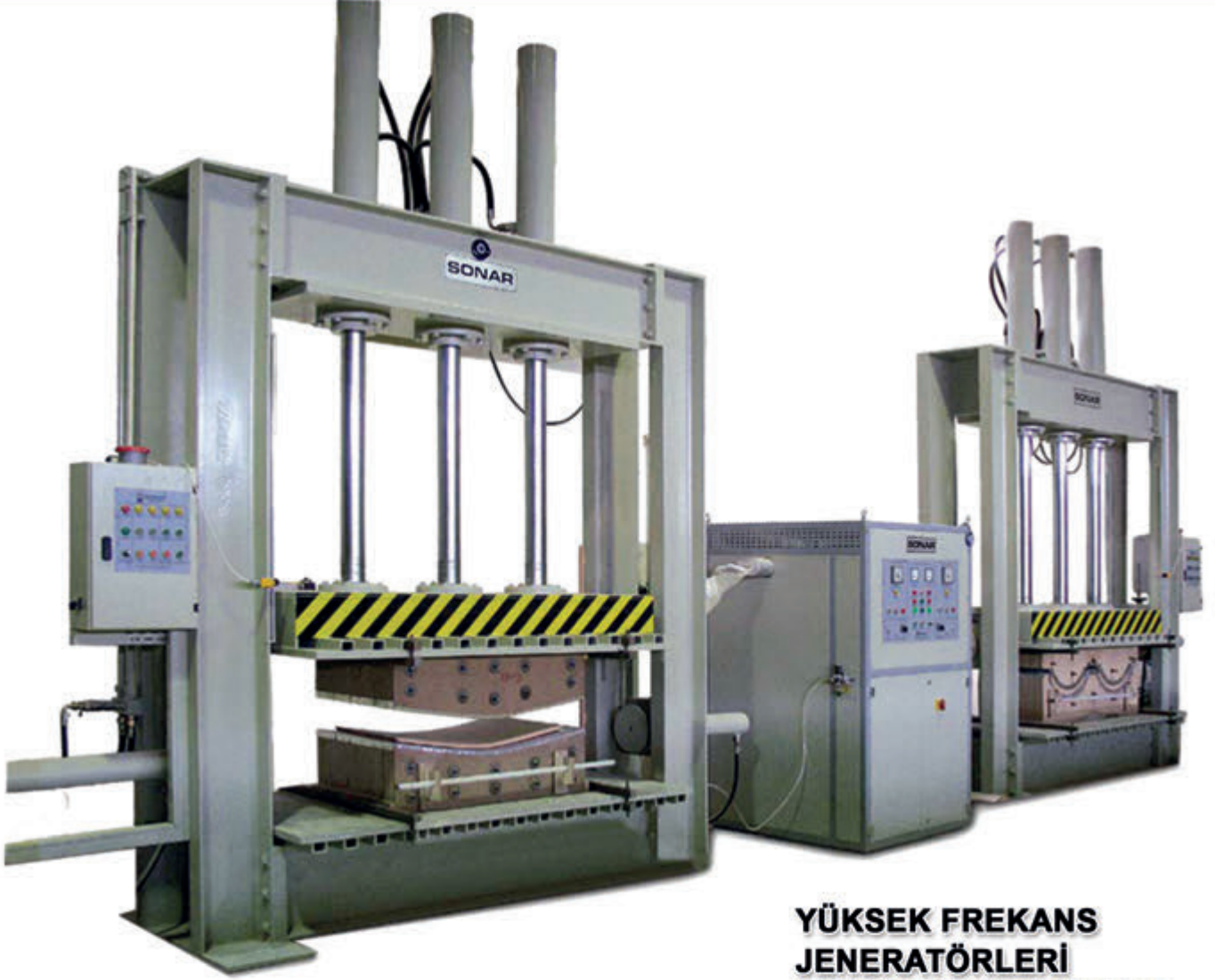

**YÜKSEK FREKANS
JENERATÖRLERİ
VE HİDROLİK PRESLER
H.F. GENERATORS
AND HYDRAULIC PRESSES**

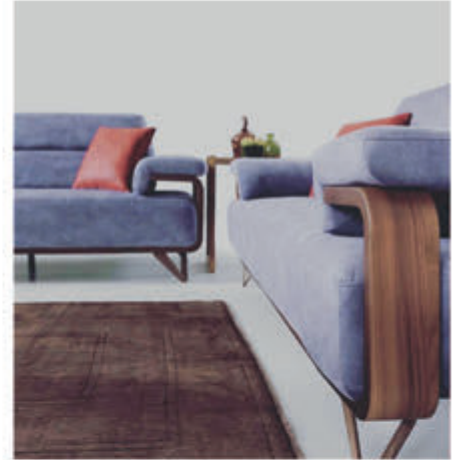

Sasalı, 54 Sok. No:3 Çiğli - İzmir / TÜRKİYE
Tel: +90 232 327 3033 - Fax: +90 232 327 3020
www.sonar.com.tr - info@sonar.com.tr



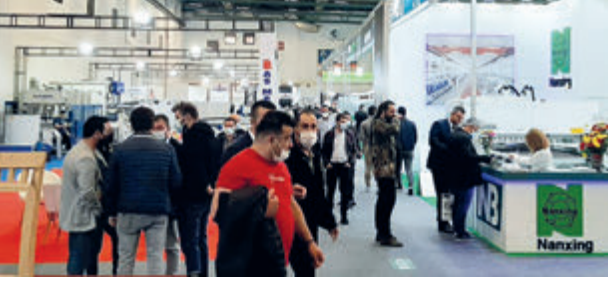

Makine sektörünün duayeni

Nuri Baylar, 52 yıllık deneyimiyle yine Tüyap **Woodtech 2022**'de



Baylar Atölye, önemli Çin ahşap işleme makinelerinden Nanxing makinesi ile, bu yıl Tüyap Woodtech 2022 fuarında sektörle buluşacak.

Geniş Makine çeşidi ve kendini sürekli yenileyen üstün teknolojik avantajlarıyla sadece Türkiye pazarında değil, dünyanın pek çok ülkesinde mobilya üreticileri arasında pazar payını yükselten marka, emin ellerde Türk üreticisiyle buluşuyor.



Yeni Pro Vakum Blokları | Schmalz

Schmalz vakum blokları, üretimde yüksek kalite ve hassasiyet ile performans artışı sağlar. Yeni seri bloklarında akıllı telefon aracılığıyla NFC üzerinden ürün tanımlarına ve teknik detaylarına ücretsiz olarak ulaşabilirsiniz. Tüm vakum blok ve yedek parça talepleriniz için bizimle irtibata geçebilirsiniz.

WWW.SCHMALZ.COM/CLAMPING-SYSTEMS

T: 216 340 01 21

Schmalz Vakum San ve Tic. Ltd. Şti · Tuzla - İstanbul · schmalz@schmalz.com.tr





**STRETCH
FILM
PACKING**

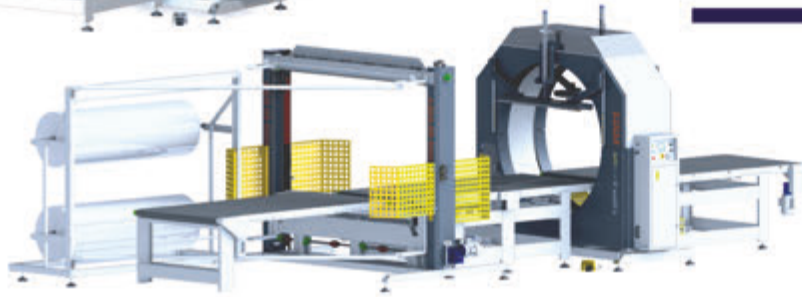

**BUBBLE
FILM
PACKING**



**CARTON
BOX
MACHINE**



**BOX
SEALING
LINE**



**POF/PE
SHRINK
WRAPPER**



**PALLET
WRAP
MACHINE**

4DB-1000 YÜZEY FIRÇA ZIMPARA MAKİNASI MÜKEMMEL YÜZEY KALİTESİ İÇİN GELİŞTİRİLMİŞ 4 UNİTELİ 32 DİSK ORBİTAL SİSTEM



1000mm genişliğe kadar zımpara yapabilen, tam kapasitede minimum saatlik 100m² ürün işleme kapasiteli, cnc ile işlenmiş (ham ve astarlı) yüzeylerde modeli bozmadan dip çıkarmadan radüs yapmadan zımpara yapan en üst düzey performans veren makinedir. Çıtalı kapılarda çıtayı bozmadan zımpara yapabilmektedir. İstenildiği takdirde 1800mm genişliğe kadar üretimimiz mevcuttur.

- *Genişlik 1670mm
- *Uzunluk:5500mm
- *Yükseklik:2000mm
- *Ünite Sayısı:4
- *Orbital Ünite Sayısı:4
- *Orbital Disk Sayısı:24
- *Enerji Sarfıyatı:13kw
- *İşleme Kalınlığı:10mm-160mm
- *Besleme Hızı:2-6mt/dk
- *Minimum Çalışma Uzunluğu:300mm



- *Ünite yükseklik ayarları tek tek ayarlanabilir.
- *Disk hızları ayarlanabilir.
- *Bant hızı ayarlanabilir.



●
Uygun Fiyat

●
Uygun Süre

●
En İyi Kalite

●
En İyi Teknik Servis



**AIRPAK HAVALANDIRMA VE
FİLTRE SİST. SAN. TİC. LTD.ŞTİ.**

B.O.S.B Birlik Sanayi Sitesi 4. Cad. No: 18-20 34520 Beylikdüzü – İstanbul-Türkiye
Tel: +90 212 875 12 28 / +90 212 875 12 29 • Fax: + 90 212 875 12 09 • e-mail: info@airpak.com.tr

www.airpak.com.tr



Uygun Fiyat

Uygun Süre

En İyi Kalite

En İyi Teknik Servis

 **AIRPAK**

**AIRPAK HAVALANDIRMA VE
FİLTRE SİST. SAN. TİC. LTD.ŞTİ.**

B.O.S.B Birlik Sanayi Sitesi 4. Cad. No: 18-20 34520 Beylikdüzü – İstanbul-Türkiye
Tel: +90 212 875 12 28 / +90 212 875 12 29 • Fax: + 90 212 875 12 09 • e-mail: info@airpak.com.tr

www.airpak.com.tr



Profile & Finger Joint Technologies

PRO 523 - 623 - 625
PRO 630 - PRO 725

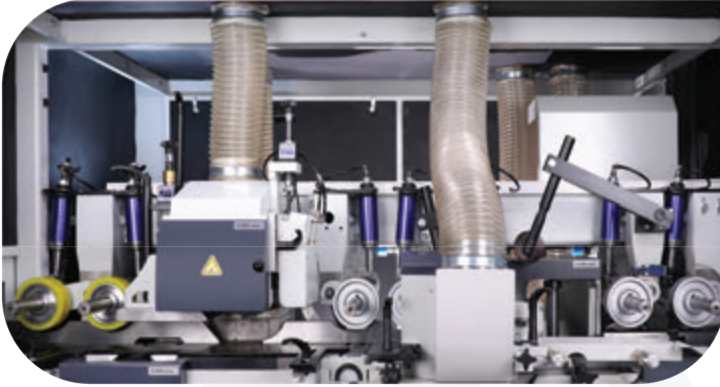

PROFESYONELLER İÇİN
YENİ NESİL PRO SERİSİ

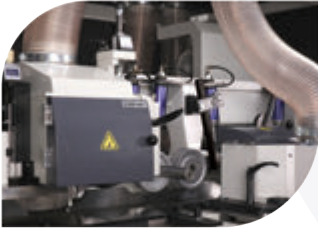

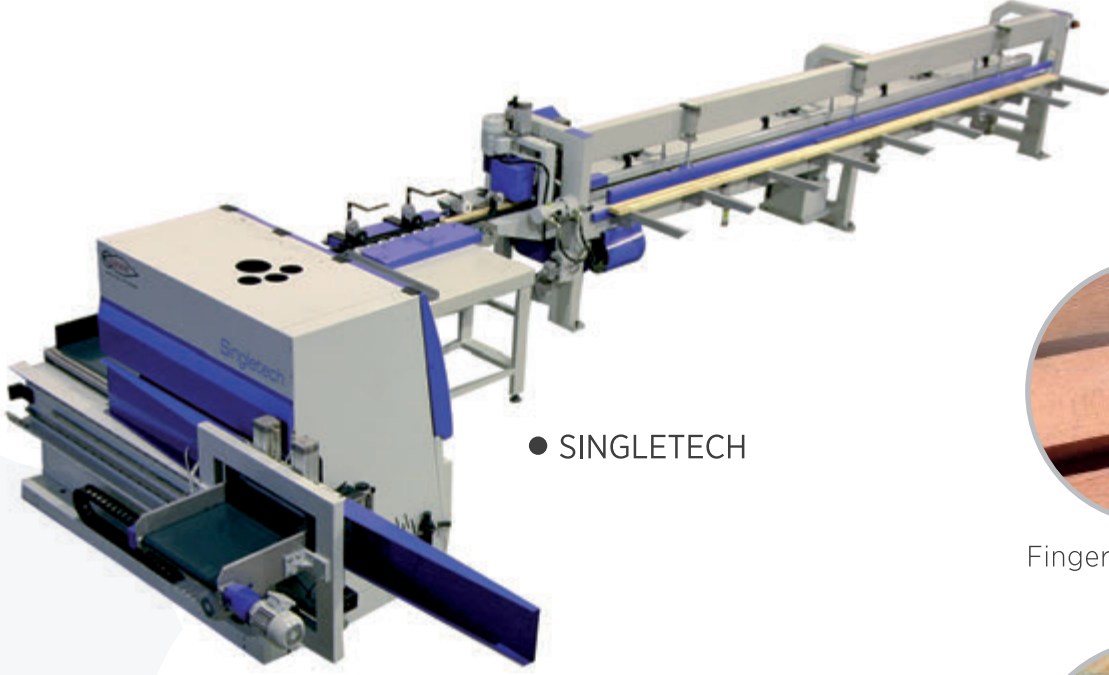

● SINGLETECH



Fingerjointing Lines

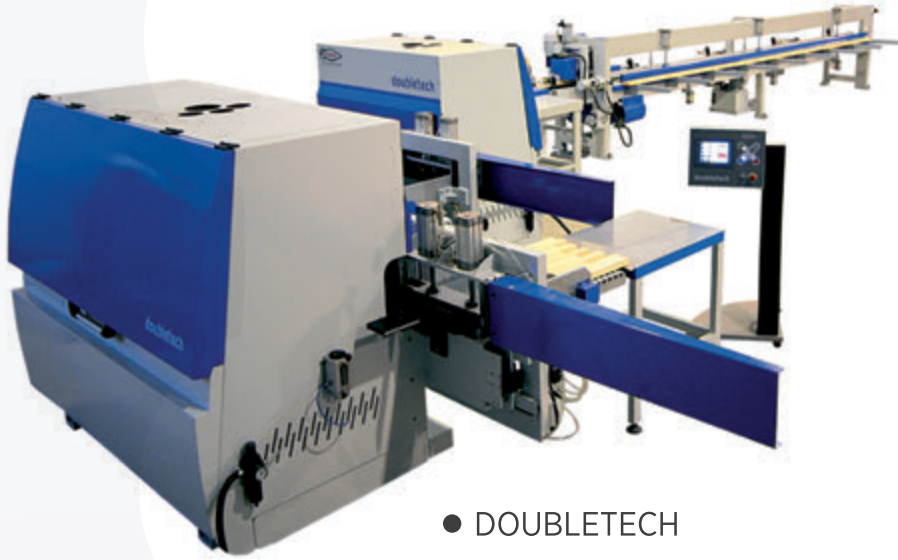

● DOUBLETECH

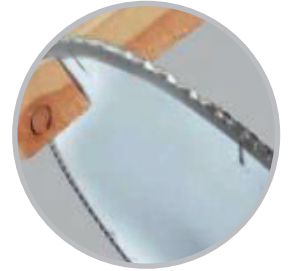

Optimizasyon ve Budak
Ayrırma Makinaları



Profilleme Makinaları

- Komple Masif Panel Üretim Hatları
- Komple Lamine Kiriş Üretim Hatları
- Komple Kapı ve Pencere Üretim Hatları
- Finger Joint Ekleme Makineleri

- Profilleme Makineleri
- Optimizasyon Budak Ayrırma Makineleri
- Pencere Profilleme Makineleri
- Lamine Kiriş ve Doğrama Presleri

Merkez | Office

📍 Sultan Murat Cd. Çizmeçi Sk N°:5 Sefaköy | **İSTANBUL**
☎ 0212 592 60 36 - 592 60 32 📠 0212 580 94 95

Fabrika | Factory

📍 Sanayi Mh. Türkgücü Yolu 3.km Çorlu | **TEKİRDAĞ**
☎ 0282 681 84 94 (4H) 📠 0282 681 85 03

🌐 www.ozenmakine.com.tr
✉ info@ozenmakine.com.tr



Kadromak Makine Dış Ticaret ve
Satış Sonrası Hizmetler Müdürü Serap Bayram:

Kadromak, gelişen teknolojiye paralel olarak hızla ilerliyor



Mobilya dergisi: Firmanız ve ürünleriniz hakkında kısaca bilgi alabilir miyiz ?

Kadromak Makine 2007 yılında, Sayın Nahid Ramazan Yamac tarafından kurulmuş olup, mobilya üretimi ve ağaç işleme makineleri sektöründe dünyanın önde gelen markalarının Türkiye temsilciliğini alarak kısa sürede sektörün lider firmaları arasında yer almayı başarmıştır. 15 yıldır faaliyet gösteren bir mekatronik firmasını da üretim ekibi ve teçhizatları ile birlikte bünyesine katarak, 2019 yılından itibaren genç ve dinamik Kadrosu ile kendi üretimi olan Profil Sarma, Laminasyon Hatları, Folyo Dilimleme Makineleri ve Proje çözümleri ile ağaç işleme makineleri sektöründe üretici olarak da yerini almıştır.

Panel Ebatlama, Kenar Bantlama ve CNC'li eğri kenar Bantlama, Kalibre ve Hassas Zımpara Makineleri, Dijital Baskı, Cila ve Boya Hatları, Profil Freze, Otomasyon Sistemleri, Ahşap Kaplama Kesme, Ekleme ve Tutkallama, CNC İşlem Merkezi, Kapı Hatları, Kutu Pres, Sandalye Makineleri, Çoklu Delik Makineleri, Otomatik Kapı Pencere Hatları, Pres Hatları, Otomatik Şirinkleme makinelerinin de ithalatını yapıyoruz.





Firmamız, Avrupa ve Uzak Doğu'dan ithal ettiği makinelerin yanı sıra Kadromak olarak da üretim yapmakta olup, 2007 yılından beri faaliyet göstermenin getirdiği bilgi birikimi ve tecrübe ile profesyonel teknik destek, montaj, eğitim ve bakım hizmeti sunmakta ve teknik servisteki gücümüz ile de inovasyon takımı olmaya devam etmekteyiz. Bu yönümüzle devamlı araştırma ve geliştirme çalışmaları yapıp bunları gerek kendi ürettiğimiz makinelerde, gerekse müşterilerimizin makinası için doğru çözümleri bulmak için kullanmaktayız.

Teknik Servis bölümümüz satış sonrasında da müşterilerine en hızlı ve en doğru hizmeti vermekte olup, aralıksız değişen ve gelişen teknolojiyi yakından takip edebilmesi için yeni yatırımlar yapmaktadır. İnsan kaynaklarına verilen önem ise gücümüzü ve geleceğe bakışımızı ortaya koymaktadır.

Fuarda sergileyeceğiniz yeniliklerden bahsedebilir misiniz? Fuarda özellikle ithalatını yaptığımız, J ve L kulp üretimi yapabilen Soft Forming Kenar Bantlama Makinesi, Ebatlama Makinesi, Profil Freze Makinesi, Kapak Toplama Makinesi, Ped laminasyon makinesi, profil kenar ve yüzey zımpara makinesi Alt Üst CNC ve delik makinesi ve ilk defa bu yıl sergileyeceğimiz kendi üretimimiz olan Trio model profil sarma makinesi ile, laminasyon makinelerini müşterilerimizin görüşlerine sunacağız. Bu yıl gerçekleştirdiğimiz yeniliklerden bahsedecek olursak, Laminasyon

yon Makinesi, Trio Profil Sarma Makinesi ve Güneş Paneli temizleme robotlarımız bu yıl yaptığımız yeniliklerden sadece üç tanesidir. Bu yenilikler firmamızın gelişen teknolojiye paralel olarak hızla ilerlediğinin göstergesidir.

Bu vesileyle değerli müşterilerimizi Woodtech Fuarında 11.salonda 1124/A-114 ve 2.salonda 204 no.lu standlarımızı bekliyoruz.

Bu yıl Türap Woodtech Ağaç İşleme Makineleri fuarından beklentileriniz nelerdir?

Yurtiçi satışlarımızın yanında yurtdışına gerçekleştirdiğimiz ihracatlarımızı arttırmak için Avrupa, Amerika, Ortadoğu, Kuzey Afrika ve Türk Cumhuriyetlerinden gelecek olan ziyaretçilerimizle birlikte, gerek 2. gerekse 11. Salondaki standlarımızda buluşarak firma ve makinelerimizi tanıtmayı hedefliyoruz.



Kadromak Trio Profil Sarma Makinesi



IMA SCHELLING
GROUP



**Team Of
Innovation**

KADRONAK
MAKİNE SAN. VE DİŐ TİC. A.Ő.

Otomatik Panel Ebatlama Makinesi
7 li kesim



Tek Taraflı Kenar Bantlama Makinesi
Teknolojide Son Nokta



COSTA
LEVIGATRICI

Kalibre Hassas Zımpara Makinesi
Yüzeylerde Hassas Dokunuő



Reignma

Profil Freze Makinesi
Üretime Uygun Çözümler



BARBERAN

Otomatik Boya ve Cila Hatları
*Geleneksel Yöntemlere Göre
Ekonomik ve Esnek Çözüm*

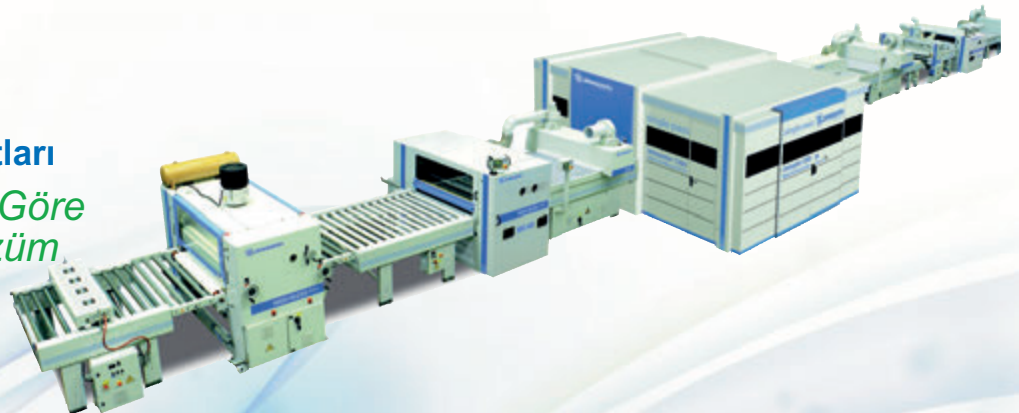



Kadrolam 2 & 3 D Laminasyon Makinesi
Hybrit Sistem



Profil Sarma Makinesi
3 lü Otomatik Ayar Sistemi



Otomatik Kapı Tutkallama Hattı
Dakikada Bir Kanat

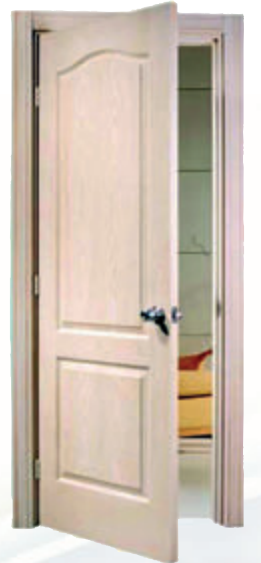



**Manuel Yüklemeli
Panel Ebatlama Makinesi**
Performanslı ve Ekonomik



Kenar Bantlama Makinesi
Yüksek Kapasite



Softforming Makinesi
Soft Kenar



Otomatik Hat Delik Makinesi
CNC Hat Delik



6 Yüz CNC Delik Makinesi
*Üst İki
Alt Bir*



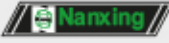

Kadromak olarak; dinamik ve tecrübeli ekibimiz ile 22 Ekim - 26 Ekim 2022 tarihleri arasında İstanbul'da düzenlenecek TÜYAP WOODTECH FUARI'na hazırlanmaktayız. Gerek kendi ürettiğimiz, gerekse ithalatını yaptığımız makineleri siz müşterilerimizin beğenisine sunacağız. Amacımız; geniş kadromuz ve makinelerimizle siz değerli müşterilerimize en doğru çözümleri sunmaktır. Sizleri TÜYAP 2. Salon 204 no'lu stand ve 11. Salon 1114/A-1124/A no'lu standlarımıza bekler, bu vesile ile sağlık, mutluluk ve işlerinizde başarılar dileriz.

2. SALON NO:204

11. SALON 1124/A - 1114/A

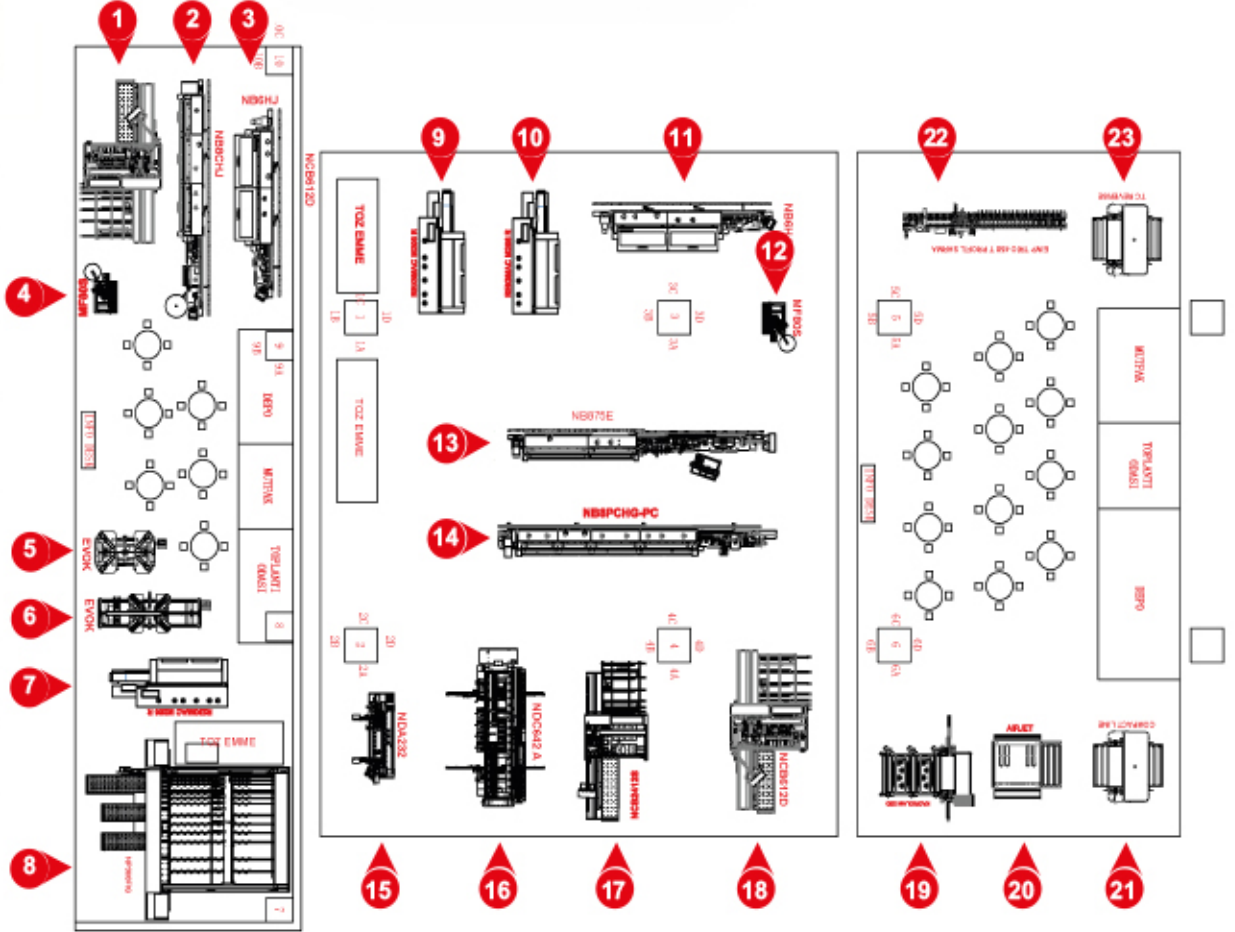

- 1) CNC 6Yüz Delik Makinesi
- 2) Kenar Bantlama Makinesi
- 3) Kenar Bantlama Makinesi
- 4) Eğri Kenar Bantlama Makinesi
- 5) Yüksek Çerçeve Birleştirme Makinesi
- 6) 45° Kesim Makinesi
- 7) Profil Freze Makinesi
- 8) Panel Ebatlama Makinesi
- 9) Profil Freze Makinesi
- 10) Profil Freze Makinesi
- 11) Kenar Bantlama Makinesi
- 12) Eğri Kenar Bantlama Makinesi
- 13) Soft Forming Kenar Bantlama Makinesi

- 14) Kenar Bantlama Makinesi
- 15) Dar Parça Delik Makinesi
- 16) Hat Delik Makinesi
- 17) CNC 6Yüz Delik Makinesi
- 18) CNC 6Yüz Delik Makinesi
- 19) Trio Profil Sarma Makinesi
- 20) Fırçalı Temizleme Makinesi
- 21) Compact Laminasyon Makinesi
- 22) Profil Sarma Makinesi
- 23) Reverse Merdaneli Laminasyon Makinesi

Esenkent Mah. Muhterem Sok. No:50 34776 Ümraniye / İSTANBUL
T : +90 216 313 55 65 F : +90 216 313 55 66
www.kadromak.com - info@kadromak.com



Facebook: kadromakmakine
Twitter: kadromak
LinkedIn: kadromak



ONLINE BİLET





2022 Kenar Bandı Koleksiyonu

Zamanın renkleri ile ideal çözümler



YAŞAM ALANLARINDA ÇARPICI DETAYLAR, DOĞAL KOMBİNASYONLAR

Yaşam alanlarınıza adım attığınız andan itibaren hissettiğiniz huzur ve dinginlik hissi, 2022 Kenar Bandı Koleksiyonu'muzun çıkış noktası... Yeni koleksiyonumuzda tasarım uzmanlarımız, cazibesini doğadan alan damarlı ahşap desenlere, yumuşak nötr tonlara ve mükemmel uyuma olanak tanıyan strüktürlere yer vererek zamanın renkleri ile ideal çözümler sunuyor.

Koleksiyonu incelemek için bizi INTERMOB'ta ziyaret edebilirsiniz!



INTERMOB

Tüyap / İstanbul
Tarih: 22-26 Ekim
Salon: 7
Stant: 712 / EGGER

EGGER Dekor A.Ş.

Gebze Plastikçiler OSB, 41400 Gebze/Kocaeli, Türkiye T +0262 648 45 00 F +0262 648 45 01 info-tr@egger.com www.egger.com
www.romabant.com